

2011년도  
사이버한국외국어대학교  
자체평가결과보고서

2011. 12. 30

사이버한국외국어대학교



2011년도

# 사이버한국외국어대학교 자체평가연구보고서

본 보고서에는 사실과 다른 내용이나 고의적인 오류가 포함되지  
아니하였음을 확인합니다.

사이버한국외국어대학교 총장 박철 (인)





## 발 간 사

우리 대학은 온라인상의 외국어교육을 선도하는 원격대학으로 2004년 3월에 개교하여, 올해 개교 8년차를 맞아 편제정원 6,400명 규모의 고등교육기관으로 성장하였습니다. 그동안 우리 사이버한국외국어대학교는 「진리·평화·창조」의 교육이념 하에 창조적 사고 속에서 진리를 발견해내고, 그 진리를 세계 평화 속에 창조적으로 구현해낼 수 있는 인재를 양성해 오고 있습니다.

21세기 시대적 화두는 세계화와 정보화입니다. 우리 대학은 국내 최고의 온라인 외국어교육 기관이라는 비전을 바탕으로 미래의 국가 발전을 견인할 차세대 인재를 양성해야 하는 시대적 사명을 깊이 인식하고 있습니다. 이러한 사명을 완수하기 위해 우리 대학은 ‘자주적, 국제적, 독창적 지성인 양성’이라는 교육목적 아래 ‘국제적 교양인 육성’, ‘글로벌리더 육성’, ‘앞서가는 전문인 육성’이라는 교육목표를 수립하여 이를 각 학부의 교과과정에 반영하여 적극적으로 실천해오고 있습니다.

교육의 경쟁력이 곧 국가경쟁력으로 이어지는 상황에서 교육과학기술부는 원격대학평가를 통해 원격대학의 질을 높이고 특성화와 차별화를 유도하고 있습니다. 이에 우리 대학은 이번에 대학종합평가 규모의 자체평가를 수행하였습니다. 이것은 2년 후 우리 대학이 개교 10주년을 맞이하는 것을 대비하기 위해서이기도 합니다. 이번의 자체평가를 통해 우리 대학이 국내의 다른 원격대학들과 비교해서 어느 정도 경쟁력을 갖추고 있는지를 보다 엄격한 평가기준으로 평가하고, 나아가 교육개방의 시대에 세계와 어느 정도 경쟁할 수 있는지를 측정할 수 있는 기회가 되었습니다. 그리고 평가 과정에서 우리의 부족한 영역과 좀 더 개선해야 하는 영역을 찾아내어 우리 대학이 더욱 발전해나가는 계기로 삼을 것입니다.

이번 자체평가연구 과정에 대학 내외의 관계자들이 모두 참여하여 충분한 합의와 토론을 거쳐 우리 대학의 교육현황을 진단하였습니다. 아울러 이에 타당하고 신뢰할 수 있는 관련 자료를 수집하여 정확하게 평가하고자 하였으며, 사실과 다름이 없이 자체평가 연구보고서를 기재 하였습니다. 그리고 향후 원격대학의 평가지표에 대한 원격대학협의회 차원의 합리적인 평가지표설정 작업이 꼭 이루어져야 하겠습니다. 이번 평가를 위해 오랜 기간 동안 헌신적으로 참여해 주신 평가 관계자 모두에게 깊은 감사를 드립니다.

2011년 12월 30일

사이버한국외국어대학교 총장 박 철

## 연구위원

구분	구성	역할	
위원장	임우영 학장	· 자체평가 총괄관리	
자체평가 위원회	평가체계 연구분과	김희진 처장 정현혁 처장 조기석 교수 윤호숙 교수 최문희 직원	· 자체 평가 모형 및 지표개발 · 평가기준 및 평가척도 개발 · 등급 산정기준 개발
	성과관리분과	김병진 직원 정송조 직원 유용일 직원 김주희 직원 김태균 직원 김종민 직원 김혜선 직원 김정환 직원 이화진 직원 신진아 직원 홍 준 직원 이행태 직원 김경래 직원 정균재 직원 최문희 직원	· 지표별 평가 실행 · 자체평가 결과 심의 · 평가 대상별 개선사항 도출 · 자체평가 활용방안 연구
	성과심의분과	정현혁 처장 김희진 처장 이선영 교수 원종민 교수 성은경 교수 조기석 교수 최서연 교수 임양환 교수 윤호숙 교수 진정란 교수 김병철 교수	· 자체평가 결과 심의 · 자체평가 심의 결과 정리보고 · 공시정보 관리 · 자체평가 지표별 자료 관리 · 지표별 성과 측정 · 자체평가결과 정리 보고
기획조정처	전략기획팀	정현혁 처장 최문희 직원	· 자체평가 결과에 따른 대학운영 전략 기획 · 발전계획 수립/수정(자체평가위원회 성과관리분과와 협력)
기타	자문위원	최종찬 교수 최 영 교수 김현택 교수 김명진 교수	· 자체평가 운영 전반에 관한 자문

\* 총 : 30명

# 목 차

1. 대학연혁 .....	2
2. 대학일반현황 .....	5
3. 자체평가 목적 및 추진방향 .....	7
4. 자체평가 추진체계 .....	8
5. 자체평가 영역별 평가 방법 .....	10
1. 교육계획 영역 .....	24
1.1 교육 목표 .....	24
1.1.1 교육이념과 목적 및 비전의 적절성 .....	24
1.1.2 교육목표의 적절성 .....	26
1.1.3 특성화 목표 및 전략 [정보공시 10-가-2, 10-가-3] .....	29
1.1.4 교육목표 설정과정의 합리성 .....	34
1.1.5 교육목표 반영 실적 .....	36
1.1.6 교육목표의 인지도 .....	40
1.2 교육과정 .....	42
1.2.1 교육목표와 교육과정의 체계성 .....	42
1.2.1.1 대학의 교육목표와 교육과정의 연계성 .....	42
1.2.1.2 교육목표에 입각한 교육과정의 학문적, 사회적 적절성 .....	46
1.2.2 교육과정 편제의 적절성 .....	47
1.2.2.1 교육과정 구성의 체계화(전공 및 교양과목 적절성, 교육과정 로드맵, 복수전공 및 부전공 운영, 교과목 해설의 구체성 등)[정보공시 2-가] .....	47
1.2.2.2 교육과정 편성의 전공특성 적합성 .....	62
1.2.3 교육과정의 개발과 특성화 .....	66
1.2.3.1 교육목표에 부합한 교육과정 개발 연구실적 .....	66

1.2.3.2 학생의 개별적 요구반영 및 산업체와 사회의 요구반영 ..... 69

1.2.4 교육과정 운영 규정과 지침의 적절성 ..... 71

    1.2.4.1 교육 운영규정과 지침의 체계성 ..... 71

    1.2.4.2 교과목 개설 및 개정 원칙과 절차의 적절성[정보공시 2.-가] ..... 74

1.2.5 교육과정 운영실적의 적절성 ..... 77

    1.2.5.1 학부별 개설실적, 이수실적 ..... 77

    1.2.5.2 교육과정운영위원회 운영실적 ..... 80

**2. 수업 영역 ..... 86**

2.1 수업설계 ..... 86

    2.1.1 수업설계과정의 적절성 및 구체성 ..... 86

        2.1.1.1 수업설계과정 절차의 적절성과 구체성 ..... 86

        2.1.1.2 교과목 기획서, 수업 계획서, 수업 콘텐츠 개발계획서 구성 항목의 적절성과 구체성 ..... 88

    2.1.2 교과목 기획서의 충실성 ..... 96

        2.1.2.1 교과목 기획서의 구성항목의 체계성 ..... 96

        2.1.2.2 교과목 기획서 문서화의 충실성 ..... 98

    2.1.3 수업 계획서의 충실성 ..... 100

        2.1.3.1 수업 계획서의 구성 항목 ..... 100

    2.1.4 콘텐츠 개발계획서의 충실성 ..... 106

        2.1.4.1 콘텐츠 개발계획서 구성 항목 ..... 106

        2.1.4.2 콘텐츠 개발계획서 작성의 충실성 ..... 107

    2.1.5 수업설계 관리체제의 적절성 ..... 112

        2.1.5.1 수업설계 관리 조직 및 인력의 적절성 ..... 112

        2.1.5.2 수업설계 관리 모형 및 절차의 적절성 ..... 114

        2.1.5.3 수업설계 문서화 정도의 적절성 ..... 116

2.2 콘텐츠개발 ..... 117

    2.2.1 콘텐츠 개발 절차의 적절성 ..... 117

        2.2.1.1 콘텐츠 개발 모형의 적절성 ..... 117

2.2.1.2 콘텐츠 개발 절차의 적절성 .....	119
2.2.2 콘텐츠의 학습 효과성 .....	124
2.2.2.1 콘텐츠 개발 계획의 반영정도, 내용 충실성, 활용 편의성, 학습 효과성 .....	124
2.2.2.2 학습자 만족도 설문조사 결과 .....	129
2.2.3 콘텐츠 유형의 적절성 .....	132
2.2.3.1 학습목표에 부합하는 콘텐츠 유형 선정 근거 .....	132
2.2.3.2 콘텐츠 유형별 강좌 수 .....	134
2.2.4 콘텐츠 학습시간의 적절성 .....	136
2.2.4.1 콘텐츠의 러닝 타임 정책 .....	136
2.2.4.2 각 학년도에 개설된 강좌의 평균 러닝 타임 .....	138
2.2.4.3 콘텐츠 학습에 대한 LMS 상의 기록 .....	140
2.2.5 콘텐츠 개발 관리 체제의 적절성 .....	141
2.2.5.1 콘텐츠 개발 관리 조직 및 인력 현황 .....	141
2.2.5.2 콘텐츠 개발 관리 모형 및 절차 .....	144
2.2.5.3 콘텐츠 개발 관리의 문서화 정도 .....	150
2.2.5.4 평균 콘텐츠 개발 기간 .....	152
2.2.6 품질관리의 적절성 .....	154
2.2.6.1 콘텐츠 품질관리의 문서화 정도 .....	154
2.2.6.2 품질관리 과정 절차서 .....	155
2.2.7 콘텐츠 품질의 우수성 .....	164
2.2.7.1 사용자 인터페이스, 화면 구성 전략의 체계성 .....	164
2.2.7.2 학습 내용의 설계 및 구조화 .....	167
2.2.7.3 교수 자료의 다양성 .....	169
2.2.8 콘텐츠 개발 실적 .....	171
2.2.8.1 콘텐츠 개발 현황[정보공시] .....	171
2.2.8.2 각 연도별 신규 콘텐츠 개발 건 수 .....	173
2.2.8.3 콘텐츠 유지 보수 비율 .....	175
2.2.8.4 콘텐츠 개선 요구 및 반영 정도 .....	177
2.2.9 저작권 관리의 적절성 .....	180

2.2.9.1	저작권 관리 문서 .....	180
2.3.9.2	저작권 관리를 위한 규정 보유 여부 .....	185
2.2.9.3	저작권 관리체계의 적절성 .....	186
2.3	수업운영 .....	188
2.3.1	출석관리의 엄정성 .....	188
2.3.1.1	과목별 LMS 출석 기능 관리 체계 .....	188
2.3.1.2	대리출석 방지 전략 .....	191
2.3.1.3	출석관리에 학습시간 반영 현황 .....	194
2.3.2	학습 안내 및 촉진 활동의 적절성 .....	196
2.3.2.1	대학의 학습 안내 와 촉진 활동 전략 및 실적 .....	196
2.3.2.2	대학의 학습 안내 및 촉진 활동 전략의 실행 정도 .....	199
2.3.2.3	학습 안내 매뉴얼의 적절성 .....	202
2.3.3	과제 관리의 적절성 .....	205
2.3.3.1	과제 관리 전략 .....	205
2.3.3.2	과제 유형 및 분량 .....	207
2.3.3.3	대학의 과제 제출 방법 및 처리 현황 .....	209
2.3.4	수업 운영 질 관리의 충실성 및 적절성 .....	211
2.3.4.1	수업 운영 관리 모형 및 절차 .....	211
2.3.4.2	수업 운영 관리 조직 및 인력 현황 .....	214
2.3.5	강좌 당 학생 수의 적절성 .....	216
2.3.5.1	한 강좌 당 학생 수[정보공시 6-나-1] .....	216
2.3.5.2	한 강좌를 운영하는 운영 인력 현황 .....	218
2.3.6	교수·학습 전략에서 상호작용의 적절성 .....	220
2.3.6.1	수업 계획서의 상호작용 전략의 부합성 .....	220
2.3.6.2	교수·학습 전략에 따른 상호작용 전략 .....	222
2.3.6.3	LMS 상호작용 기능과의 부합성 .....	224
2.3.7	교원-학생 상호작용의 충실성 .....	225
2.3.7.1	교수-학생간의 상호작용 방법의 다양성 .....	225
2.3.7.2	상호작용 유형별 교수-학생 상호작용 평균 빈도 수(과목별) .....	227

2.3.7.3 질의에 대한 응답 처리 현황 .....	229
2.3.8 학생-학생 상호작용의 충실성 .....	231
2.3.8.1 학생-학생간의 상호작용 방법의 다양성 .....	231
2.3.8.2 상호작용 유형별 학생-학생 상호작용 평균 빈도수 .....	233
2.3.8.3 학습자간 상호작용 촉진을 위한 전략 .....	234
2.3.8.4 수업 전략 속에서 상호작용의 촉진 정도 .....	236
2.3.9 교수 활동 지원의 적절성 .....	238
2.3.9.1 교수 활동 지원체제 여부 .....	238
2.3.9.2 교수 활동 지원 조직과 인력 현황 .....	241
2.3.9.3 자료, 운영, 관리, 평가 등 제반 수업 관련 지원 활동 현황 .....	244
2.3.10 학습활동 지원의 적절성 .....	246
2.3.10.1 학습 활동 지원 체제 .....	246
2.3.10.2 학습 활동 지원 조직과 인력 .....	249
2.3.10.3 각 학년도 학습활동 지원 실적 .....	252
2.3.10.4 학생 기초 학력 관리 및 유지 활동 현황 .....	254
2.3.11 교수·학습지원 자료의 충실성 .....	256
2.3.11.1 교수자 및 학습자가 수업을 위하여 별도 제작·활용한 교수·학습 자료 .....	256
2.3.11.2 전자도서관 활용 실적 .....	259
2.3.12 장애인의 웹접근성에 대한 적절성 .....	261
2.3.12.1 장애학생을 위한 장기발전계획 수립 및 위원회 운영 .....	261
2.3.12.2 장애학생을 위한 교수·학습지원 체제 및 운영의 적절성 .....	264
2.3.12.3 장애학생을 위한 콘텐츠 구성의 적절성(인터페이스 등) .....	267
2.3.12.4 장애인을 위한 수강 지원 적절성 .....	273
2.3.12.5 장애인을 위한 수업 운영의 적절성 .....	276
2.3.12.6 장애인을 위한 시설·설비의 적절성 .....	279
2.4 교수·학습 평가 .....	281
2.4.1 학습평가의 합리성 .....	281
2.4.1.1 교과목표 및 내용에 따른 평가 전략의 합리성 .....	281
2.4.1.2 상대평가 적용 비율 .....	283

2.4.1.3	평가정책 결정 및 평가절차 .....	285
2.4.1.4	평가자료 관리 및 보관의 우수성 .....	287
2.4.2	학습평가의 공정성 .....	288
2.4.2.1	학습평가를 위한 체계 및 절차 .....	288
2.4.2.2	학습평가의 부정행위 방지를 위한 제도 및 시스템 .....	290
2.4.2.3	성적평가 조건의 학사시스템 반영 여부 .....	293
2.4.3	학습평가의 적절성 .....	295
2.4.3.1	성적 분포의 타당성 .....	295
2.4.3.2	전공과목 성적분포[정보공시 2-나-1] .....	297
2.4.3.3	교양과목 성적분포[정보공시 2-나-2] .....	299

### 3. 인적자원 영역 ..... 302

3.1	학생 .....	302
3.1.1	학생관리 및 학생지도 관련 상담 체제 현황 .....	302
3.1.1.1	대학생활 오리엔테이션 및 상담활동의 적절성 .....	302
3.1.1.2	학습관리 상담 및 지도의 충실성 .....	304
3.1.1.3	학생서비스 지원의 우수성 .....	305
3.1.2	학생 일반 현황 .....	307
3.1.2.1	재학생 충원율 [정보공시 4-라-1] .....	307
3.1.2.2	재학률[정보공시 4-마] .....	308
3.1.2.3	외국인 학생 비율(외국 거주 한국학생 포함)[정보공시 4-바] .....	310
3.1.2.4	중도탈락률[정보공시 4-사] .....	312
3.1.2.5	졸업생 현황[정보공시 5-가] .....	314
3.1.3	학생충원현황 .....	318
3.1.3.1	신입생 충원률 [정보공시 4-다-1] .....	318
3.1.3.2	기회균형 학생선발비율 [정보공시 4-나] .....	319
3.1.3.3	편입학 선발결과 [정보공시 4-라-2] .....	320
3.1.3.4	정원의 학생모집 비율 [정보공시 4-라-1] .....	321



3.1.3.5 시간제학생 모집현황 .....	322
3.1.4 학생회 운영실적 .....	323
3.1.4.1 학생회 조직 및 운영실적 .....	323
3.1.4.2 학생회 지원 실적 .....	325
3.1.5 학생자치활동 현황 .....	327
3.1.5.1 동아리 및 스터디 그룹 활동의 충실성 .....	327
3.1.5.2 동아리 및 스터디그룹 지원 실적 .....	329
3.1.6 장학금 수혜현황 .....	330
3.1.6.1 장학제도 및 운영의 적절성 .....	330
3.1.6.2 장학금 수혜기준 [정보공시 11-다-1] .....	332
3.1.6.3 구분별 장학금 지급 현황(성적, 특별, 외부 등) [정보공시 11-다-2] .....	335
3.1.6.4 학자금 대출 현황[정보공시 11-다-3] .....	337
3.2 교원 .....	339
3.2.1 전임교원 확보현황 .....	339
3.2.1.1 전체교원 대비 전임교원 비율 .....	339
3.2.1.2 전임교원 1인당 재학생 수 .....	341
3.2.1.3 전임교원 확보율 .....	342
3.2.1.4 외국인 전임교원 비율 .....	343
3.2.1.5 교수인사제도의 공정성 및 운영의 합리성 .....	344
3.2.2 학부 조교 및 튜터 확보 현황 .....	346
3.2.2.1 조교 확보현황 .....	346
3.2.2.2 학부 조교 1인당 학생관리 수 .....	348
3.2.2.3 튜터 활용의 적절성 .....	349
3.2.3 강의담당교원의 전문성 .....	350
3.2.3.1 강의담당교원(내국인 및 외국인)의 박사학위 소지율 .....	350
3.2.3.2 담당교과목별 교원의 적합성 .....	352
3.2.4 전임교원의 연구 실적 .....	354
3.2.4.1 국내외 학술지 게재 논문 실적 .....	354
3.2.4.2 저·역서 실적 .....	356

3.2.5 전임교원의 사회 봉사 실적 .....	357
3.2.5.1 전임교원의 교내외 봉사 활동 .....	357
3.2.6 전임교원의 수업부담 .....	359
3.2.6.1 전임교원 1인당 주당 수업부담시간 .....	359
3.2.7 전임교원의 연구비 수혜 실적 .....	360
3.2.7.1 연구비 수혜 실적 .....	360
3.3 직원 .....	362
3.3.1. 일반 행정 직원수의 적절성 .....	362
3.3.1.1 행정직원 현황 (정보공시 13-사) .....	362
3.3.1.2 학생1인당 직원 수 .....	364
3.3.1.3 교원 1인당 직원수 .....	365
3.3.2 콘텐츠 개발 운영 및 품질 관리 인력의 적절성 .....	366
3.3.2.1 개설 교과목 수에 따른 콘텐츠 개발 인력 현황 .....	366
3.3.2.2 직원 1인당 담당 과목 수 .....	368
3.3.2.3 콘텐츠 개발 직원 전문성 .....	370

#### 4. 물적자원 영역 ..... 372

4.1 시설 .....	372
4.1.1 교사확보의 적절성 .....	372
4.1.1.1 교사확보율 [정보공시 13-라] .....	372
4.1.2 도서관 및 전자 도서관의 적절성 .....	374
4.1.2.1 장서보유현황 및 교육지원시설로서의 적합성 [정보공시 12-가] .....	374
4.1.2.2 도서관 예산현황 및 이에 대한 적절성 [정보공시 12-나] .....	376
4.1.3 연구소 설치의 적절성 .....	377
4.1.3.1 연구소 설치의 적절성 .....	377
4.1.3.2 연구소 운영의 적절성[정보공시 12-다] .....	378
4.2 설비 .....	382
4.2.1 설비의 양적 확보의 충분성 .....	382

4.2.1.1 서버 및 통신 하드웨어의 충분성 .....	382
4.2.1.2 매체제작실 관련 하드웨어의 충분성 .....	386
4.2.1.3 기타 시설 양적 확보의 충분성 .....	390
4.2.1.4 교육·연구용 시설·설비의 충분성 .....	393
4.2 소프트웨어 양적 확보실적 .....	395
4.2.2.1 사용목적별 충분한 수량 확보 실적 .....	395
4.2.2.2 서버 및 통신관련 소프트웨어 확보의 적절성 .....	399
4.2.2.3 매체제작실 관련 소프트웨어 확보의 적절성 .....	401
4.3 시스템 .....	403
4.3.1 학습활동 지원 기능의 우수성 .....	403
4.3.1.1 학습 활동 지원 기능의 적절성 .....	403
4.3.2 교수활동 지원 기능의 우수성 .....	408
4.3.2.1 교수 활동 지원 기능의 적절성 .....	408
4.3.3 학습관리시스템 운영자 지원 기능의 우수성 .....	413
4.3.3.1 운영자 활동 지원 기능의 적절성 .....	413
4.3.4 학사업무 관리 시스템의 우수성 .....	417
4.3.4.1 학사업무 관리시스템의 기능 적절성 .....	417
4.3.4.2 학사업무 관리 지침과의 연계성 .....	425
4.3.5 데이터저장 및 관리의 적합성 .....	431
4.3.5.1 데이터 관리의 적절성 및 효율성 .....	431
4.3.5.2 데이터 관리 계획의 적절성 .....	434
4.3.5.3 주요 항목별 데이터 관리 실적 .....	437
4.3.6 시스템의 안정성과 보안성 .....	440
4.3.6.1 학습·학사관리 시스템 안정성 확보 노력 .....	440
4.3.6.2 재난 발생 시 대처 방안의 적절성 .....	444
4.3.6.3 정보 보호 관리 계획 및 실적의 우수성 .....	448
4.3.6.4 보안 관련 인력 및 교육 실적의 우수성 .....	455
4.3.6.5 개인정보 보호의 적절성 .....	458
4.3.7 시스템의 유지보수 체제의 적절성 .....	464

<b>5. 경영과 행정 영역</b> .....	<b>470</b>
5.1 대학경영 .....	470
5.1.1 대학 총장의 리더쉽 .....	470
5.1.1.1 총장의 경영실적 .....	470
5.1.1.2 총장의 리더쉽 .....	475
5.1.2 대학 발전계획의 우수성 .....	477
5.1.2.1 발전계획 수립 및 절차의 적절성 [정보공시 10-가-1] .....	477
5.1.2.2 발전계획의 구체성 및 실현 가능성 .....	479
5.1.3 대학 특성화 계획의 우수성 .....	484
5.1.3.1 특성화 계획 수립 및 절차의 적절성 [정보공시 10-가-2] .....	484
5.1.3.2 특성화 계획의 구체성 및 실현 가능성 .....	486
5.1.4 발전사업의 추진 및 평가실적 .....	491
5.1.4.1 발전계획에 의한 사업의 추진 실적[정보공시 10-가-3] .....	491
5.1.4.2 발전계획 추진 상황 평가 노력 및 결과 피드백 정도 .....	497
5.1.5 학생단위 교육비의 적절성 .....	499
5.1.5.1 학생 단위 교육비의 적절성[정보공시 8-바] .....	499
5.1.5.2 학생 등록금 의존성의 적절성 .....	502
5.1.5.3 교육비환원율의 우수성 .....	503
5.1.6 수익용 기본재산의 적절성 .....	504
5.1.6.1 수익용 기본재산 확보금액의 적절성[정보공시 13-바] .....	504
5.1.7 법인회계의 건전성 .....	505
5.1.7.1 대학 소유 기본재산과 운영재산의 건전성[정보공시 8-마] .....	505
5.1.7.2 대학 재산의 건전성 .....	507
5.1.7.3 세입·세출결산의 건전성 .....	509
5.1.8 학교운영의 적절성 .....	510
5.1.8.1 대학적립금의 적절성[정보공시 8-사] .....	510
5.1.8.2 기부금의 적절성[정보공시 8-아] .....	512

5.1.8.3 산학협력단 회계의 적절성[정보공시 8-자]	513
5.1.9 학교회계 운영의 적절성	514
5.1.9.1 자금집행의 합리성[정보공시 8-바]	514
5.1.9.2 자체 및 외부 행·재정 감사기능의 적절성	517
5.1.10 자체평가의 적절성	519
5.1.10.1 자체평가체제의 적절성	519
5.1.10.2 자체평가 조직의 체계성	521
5.1.10.3 자체평가체제 활용의 적절성	524
5.2 행정	525
5.2.1 학생 장학지원의 우수성	525
5.2.1.1 교육비 결산 총액 대비 장학금 비율의 우수성 [정보공시 11-다]	525
5.2.2 졸업생의 우수성 및 학생 졸업 후 추수지도 체계의 우수성	528
5.2.2.1 졸업생 진학률의 우수성[정보공시 5-나]	528
5.2.2.2 졸업생 추수지도 체계의 우수성	531
5.2.3 동문회 활성화를 위한 지원	534
5.2.3.1 동문회 활성화를 위한 지원의 우수성	534
5.2.3.2 발전기금 및 모금활동의 우수성[정보공시 8-아]	536
5.2.4 입학관리의 적절성	537
5.2.4.1 대학입학전형계획의 적절성[정보공시 3-가] : 정성(5등급안)	537
5.2.4.2 모집요강의 적절성[정보공시 3-나] : 정성(5등급안)	539
5.2.4.3 대학 특성화 반영도 : 정성(5등급안)	541
5.2.4.4 입시 진행 프로세스의 적절성 : 정성(5등급안)	543
5.2.4.5 입시 전형 선발 기준 준수 여부 : 정량(유무(여부)만 판단)	545
5.2.5 수강 및 학적 관리의 적절성	546
5.2.5.1 학적관리 지침의 적절성[정보공시 1-나]	546
5.2.5.2 수강 및 학적 관리의 엄정성	549
5.2.6 학사관련 문서 관리의 적절성	552
5.2.6.1 학사관련 문서 관리의 충실성	552
5.2.6.2 학사관련 문서 보안의 우수성	553

5.2.7	학칙 및 학교운영 규정에 대한 적절성	555
5.2.7.1	학칙의 체계성 및 적절성[정보공시 1-가]	555
5.2.7.2	학칙 외 학교 운영에 관한 규정의 적절성[정보공시 1-나]	557
5.2.8	교원인사의 합리성	559
5.2.8.1	교원 채용 및 재임용 프로세스의 공정성	559
5.2.8.2	교원 채용 공고 방법의 적절성	561
5.2.8.3	교원 인사 규정 및 보직교수 선발 기준의 합리성	562
5.2.9	예산 편성과 집행의 적절성	564
5.2.9.1	예산 편성 및 심의 프로세스의 적절성	564
5.2.9.2	예산 편성 및 집행 실적의 적절성	566

**6.교육성과 영역** ..... 570

6.1	학교 만족도	570
6.1.1	재학생의 교육서비스 만족도	570
6.1.2	재학생의 학교위상 만족도	573
6.2	사회적 인정	575
6.2.1	기관평가 결과 반영의 적절성	575
6.2.1.1	사이버대학 학사편람 등 관련 규정 준수 여부	575
6.2.1.2	교내 민원발생 건수 및 조치 결과	579
6.2.1.3	[고등교육법]제 60조부터 제 62조까지의 시정 명령 등에 관한 위반 내용 및 조치 결과[정보공시 9]	582
6.3	연구성과	583
6.3.1	외국대학과의 교류 적절성 [정보공시 11-라]	583
6.4	산학협력	585
6.4.1	산학협력의 적절성 [정보공시 11-가]	585
6.4.2	산학협력의 우수성	587
6.4.2.1	산학협력 실적	587

---

1. 자체평가 지표 및 지표별 평가결과 .....	590
2. 자체평가 영역별 평가 결과(요약) .....	600
3. 자체평가 영역별 결과 평가 .....	601

## 표 목 차

<표> 추진 기구별 역할 및 구성 .....	9
<표 1-1> 2011년 해외 연수 프로그램 운영실적 .....	31
<표 1-2> 학교 특성화 계획(정보공시 10-가-3) .....	33
<표 1-3> 교수 및 직원의 교육목적 인지를 위한 홍보노력 .....	38
<표 1-4> 학생의 교육목적 인지를 위한 홍보노력 .....	38
<표 1-5> 교육목표 인지도 설문조사 결과 .....	40
<표 1-6> 영어학부의 교육목표와 교육과정의 연계성 .....	44
<표 1-7> 언론홍보학부의 교육목표와 교육과정의 연계성 .....	45
<표 1-8> 학교 전체 교육과정 편제표(정보공시 2-가-2) .....	51
<표 1-9> ‘전공심화 교육과정’강조에 따른 각 학부 개설 전공 교과목 .....	57
<표 1-10> ‘자격증취득 교육과정’강조에 따른 각 학부 개설 교과목 .....	57
<표 1-11> ‘전공심화 교육과정’강조에 따른 각 학부 개설 전공교과목 .....	66
<표 1-12> 교양 개설교과목 .....	67
<표 1-13> ‘자격증취득 교육과정’강조에 따른 각 학부 개설 전공교과목 .....	68
<표 1-14> 산업체연계 교육과정 개설 현황(정보공시 11-마) .....	70
<표 1-15> 학부별 전공 이수 학점 .....	72
<표 1-16> 교과목 개설 원칙 및 절차 .....	74
<표 1-17> 학기별 교양 및 전공과목 개설 실적 .....	78
<표 1-18> 2010-2011학년도 개설된 각 학부별 전공과목수 .....	78
<표 1-19> 복수전공부전공 이수 실적 .....	79
<표 1-20> 교육과정관련 회의(교육과정심의위원회, 교양과정심의위원회)개최 관련 실적 .....	82
<표 2-1> 수업설계과정 절차 .....	86
<표 2-2> 교과목 기획서 작성지침 .....	88
<표 2-3> 수업 계획서의 세부 항목 및 주요 내용 .....	89
<표 2-4> 수업 계획서 작성 예시의 세부 항목 및 주요 내용 .....	92
<표 2-5> 수업 콘텐츠 개발계획서 작성지침 .....	94
<표 2-6> 교과목 기획서 작성 예시 .....	98
<표 2-7> 수업계획서의 세부 항목 및 주요 내용 .....	101
<표 2-8> 초급영어작문I 수업계획서 .....	101
<표 2-9> 콘텐츠 개발계획서 작성 예시 .....	107
<표 2-10> 콘텐츠 개발 절차별 상세 진행 업무 및 담당 부서 .....	122
<표 2-11> 콘텐츠 개발 유형 .....	125
<표 2-12> 콘텐츠 평가 항목 .....	125
<표 2-13> 강의만족도 조사 항목 .....	126



<표 2-14> 항목별 설문결과 .....	130
<표 2-15> 내용 충실성 설문결과 .....	130
<표 2-16> 활용 편의성 설문결과 .....	130
<표 2-17> 학습 효과 설문결과 .....	130
<표 2-18> 콘텐츠 유형과 유형 별 특성 .....	133
<표 2-19> 콘텐츠 유형별 개설 강좌 수 .....	134
<표 2-20> 학습단계 및 단계 별 기본 러닝타임 .....	136
<표 2-21> 교과 유형 별 세부 러닝타임 .....	137
<표 2-22> 2011학년도 1학기 개설 강좌 평균 러닝 타임(3학점) .....	138
<표 2-23> 학기별 LMS에 기록된 콘텐츠 평균 수강 시간 .....	140
<표 2-24> 콘텐츠 개발 관리 조직 인력 현황 .....	142
<표 2-25> 개발 관리 모형의 항목 별 상세 내용 .....	145
<표 2-26> 프로토타입 콘텐츠 개발 관리 절차와 산출물 .....	147
<표 2-27> 주차 콘텐츠 개발 관리 절차와 산출물 .....	148
<표 2-28> 콘텐츠 개발 프로세스 별 산출 문서 .....	150
<표 2-29> 최근 2년간 개설 교과목 문서화 비율 .....	151
<표 2-30> 평균 콘텐츠 개발 일정 .....	153
<표 2-31> 설계회의 체크리스트의 세부항목 .....	156
<표 2-32> 프로토타입 콘텐츠 체크리스트의 세부 항목 .....	157
<표 2-33> 외부전문가 검토 예시 .....	158
<표 2-34> 품질 인증 상세 내역 .....	163
<표 2-35> 콘텐츠 인터페이스 및 화면 구성 예시 .....	166
<표 2-36> 교수방법에 따른 자료의 활용 방안 및 대표 교과목 .....	169
<표 2-37> 2010~2011년 콘텐츠 개발현황 .....	171
<표 2-38> 신규 개발 교과목 수 .....	173
<표 2-39> 신규 개발 교과목 비율 .....	174
<표 2-40> 유지보수 교과목 수 .....	176
<표 2-41> 유지 보수 교과목 비율 .....	176
<표 2-42> 콘텐츠수정 요청서 실제 작성 예시 .....	178
<표 2-43> 저작권 관리 범위 .....	181
<표 2-44> 저작권 사용 내역 관리 문서 .....	183
<표 2-45> 2010학년도 1학기 학습 안내 및 촉진 활동 전략 .....	197
<표 2-47> 학습 안내 및 촉진 활동 실행 정도 .....	199
<표 2-48> 과제 유형별 관리 전략 .....	206
<표 2-50> 2011학년도 1학기 과제 제출 및 처리 현황(2/28~3/27까지) .....	210
<표 2-51> 수업 운영 관리 인력 현황 .....	214
<표 2-52> 한 강좌 당 학생 수 .....	216

<표 2-53> 교수·학생간 상호작용 .....	225
<표 2-54> 교과목별 교수-학생 상호작용 현황(2011학년도 2학기) .....	226
<표 2-55> 상호작용 유형별 교원·학생 상호작용 평균 빈도 수 .....	227
<표 2-56> 강의평가 중 질의에 대한 응답 처리 신속성 항목의 만족도 .....	229
<표 2-57> 2011학년도 1학기 전체 교과목 강의 Q&A 응답 처리 현황 .....	230
<표 2-59> 상호작용 유형별 학생-학생 상호작용 빈도 수 사례 (2010-2학기) .....	233
<표 2-60> 교수 활동 지원 조직 인력 현황 .....	242
<표 2-61> 학부별 튜터 지원 현황 .....	243
<표 2-62> 교수 활동 지원 현황 .....	244
<표 2-63> 2010-2011학년도 교수 활동 지원 실적 .....	245
<표 2-64> 학습 활동 지원 조직 및 인력 현황 .....	250
<표 2-65> 2010-2011학년도 학습 활동 지원 실적 .....	252
<표 2-66> 기초 학력 유지 활동 현황 .....	255
<표 2-67> 전자도서관 활용 실적 .....	259
<표 2-68> 장애학생지원 장기종합발전계획 .....	261
<표 2-69> 장애학생 지원위원회 운영실적 .....	263
<표 2-70> 인터넷 웹 콘텐츠 접근성 지침 (WCAG 2.0) .....	267
<표 2-71> 장애 학생 학습 지원 강의 콘텐츠 제작현황 .....	276
<표 2-72> 2011-1학기 강의노트 및 mp3 지원 현황 .....	277
<표 2-73> 2011년도 1학기 평가 방법표본 .....	282
<표 2-74> 학습평가 규정 및 세칙 일부 .....	285
<표 2-75> 부정행위 방지기능 .....	291
<표 2-76> 2010, 2011학년도 전체 개설 교과목 중 상대평가 실시 강좌의 비율 .....	296
<표 2-77> 전공과목 성적분포 .....	298
<표 2-79> 교양과목 성적분포 .....	299
<표 3-1> 신· 편입생 오리엔테이션 시행 내역 .....	303
<표 3-2> 재학생 서비스 현황 및 실적 .....	305
<표 3-3> 우리 대학의 최근 2년간(2010~2011) 재학생 충원율(정보공시기준) .....	307
<표 3-4> 우리 대학의 최근 2년간(2010~2011) 재학률(정보공시기준) .....	308
<표 3-5> 재적학생 현황(2011 정보공시기준) .....	309
<표 3-6> 기준 목표치 .....	310
<표 3-7> 외국인 학생 현황 .....	311
<표 3-8> 우리 대학의 최근 2년간(2009~2010) 중도탈락률(정보공시기준) .....	312
<표 3-9> 중도탈락률 (2011 정보공시기준) .....	313
<표 3-10> 우리 대학의 최근 2년간 졸업생 현황 .....	314
<표 3-11> 졸업생 현황[정보공시 5-가](2011 정보공시기준) .....	315
<표 3-12> 우리 대학의 최근 2년간(2010~2011) 신입생 충원률(정보공시기준) .....	318

<표 3-13> 우리 대학의 최근 2년간(2010~2011) 기회균형 학생 선발 비율 .....	319
<표 3-14> 우리 대학의 최근 2년간(2010~2011) 편입생 충원율 .....	320
<표 3-15> 우리 대학의 최근 2년간(2010~2011) 정원외 학생 모집비율 .....	321
<표 3-16> 우리 대학의 최근 2년간(2010~2011) 시간제등록생 모집율 .....	322
<표 3-17> 2010~2011 학년도 총학생회 운영실적 .....	324
<표 3-18> 학생회 활동 지원 실적 .....	325
<표 3-19> 동아리 운영현황 .....	327
<표 3-20> 동아리 운영현황 .....	329
<표 3-21> 장학금 수혜기준 .....	332
<표 3-22> 장학금 수혜 현황 .....	335
<표 3-23> 학자금 대출현황 .....	337
<표 3-24> 전체교원 대비 전임교원 확보 현황(2011년 10월 1일 기준) .....	339
<표 3-25> 전임교원 1인당 재학생 수(2011.10.1일 기준) .....	341
<표 3-26> 전임교원 확보율 .....	342
<표 3-27> 외국인 전임교원 비율 .....	343
<표 3-28> 조교확보현황 .....	346
<표 3-29> 학부 조교 1인당 학생관리 수 .....	348
<표 3-30> 강의담당교원 대비 박사학위 소지교원 확보 현황 .....	351
<표 3-31> 내국인 전임교원의 담당 교과목 총괄표 .....	352
<표 3-32> 내국인 전임교원의 논문 실적(편수) .....	354
<표 3-33> 내외국인 전임교원의 논문 실적(편수) .....	355
<표 3-34> 내국인 전임교원 전공분야 저·역서등 발간 실적(편수) .....	356
<표 3-35> 내국인 전임교원의 봉사 실적(점수 환산) .....	357
<표 3-36> 전임교원(겸임교원 제외) 1인당 주당 수업시간 .....	359
<표 3-37> 내국인 전임교원의 연구비 수혜실적 .....	360
<표 3-38> 직원 현황 .....	362
<표 3-39> 직원 현황 .....	363
<표 3-40> 재학생 1인당 직원 수(명) .....	364
<표 3-41> 전임교원 1인당 직원 수(명) .....	365
<표 3-42> 콘텐츠 개발 인력 현황 .....	367
<표 3-43> 2010년 인력 1인당 개발 담당하는 교과목수 .....	368
<표 3-44> 2011년 인력 1인당 개발 담당하는 교과목수 .....	369
<표 3-45> 콘텐츠 개발 관리 조직 인력 현황 .....	370
<표 4-1> 교사시설 확보 현황 .....	372
<표 4-2> 교사 확보 현황 .....	373
<표 4-3> 도서관 장서현황 .....	375
<표 4-4> 연구소 운영팀별 운영계획 .....	379

<표 4-5> 하드웨어 설비기준 대비 확보현황 .....	382
<표 4-6> 서버 및 통신 관련 하드웨어 확보 현황 .....	384
<표 4-7> 매체제작하드웨어 확보 현황 .....	386
<표 4-8> 기타 시설 및 장비 확보 현황 .....	391
<표 4-9> 교육·연구용 시설·설비 확보 현황 .....	393
<표 4-10> 사용목적별 소프트웨어 확보 현황 .....	396
<표 4-11> 사용 목적별 소프트웨어 확보 현황 .....	399
<표 4-12> 매체제작용 소프트웨어 확보 현황 .....	401
<표 4-13> 학습 기능 .....	404
<표 4-14> 시험평가 기능 .....	404
<표 4-15> 과제평가 기능 .....	405
<표 4-16> 상담 기능 .....	406
<표 4-17> 커뮤니티 및 네트워크 지원 기능 .....	406
<표 4-18> 기타 기능 .....	407
<표 4-19> 과목관리 기능 .....	409
<표 4-20> 학습관리 및 평가 기능 .....	409
<표 4-21> 성적관리 기능 .....	410
<표 4-22> 커뮤니티 및 네트워크 관리 기능 .....	410
<표 4-23> 콘텐츠 검색 및 관리 기능 .....	411
<표 4-24> 콘텐츠 개발 관리(CDMS) 기능 .....	411
<표 4-25> 기타 기능 .....	412
<표 4-26> 교수자, 학습자지원 영역 전체 관리 기능 .....	413
<표 4-27> 강의실 관리 기능 .....	414
<표 4-28> 교육과정 관리 기능 .....	414
<표 4-29> 학습운영 및 수강관리 기능 .....	414
<표 4-30> 운영자 지원 기능 .....	415
<표 4-31> 학적 관리 기능 .....	417
<표 4-32> 수업 관리 기능 .....	418
<표 4-33> 수강 관리 기능 .....	419
<표 4-34> 등록 관리 기능 .....	420
<표 4-35> 장학 관리 기능 .....	421
<표 4-36> 성적 관리 기능 .....	422
<표 4-37> 졸업 관리 기능 .....	422
<표 4-38> 입시 관리 기능 .....	423
<표 4-39> 학적 관리 기능 .....	425
<표 4-40> 수업 관리 기능 .....	426
<표 4-41> 수강 관리 기능 .....	426

<표 4-42> 성적 관리 기능 .....	427
<표 4-43> 등록 관리 기능 .....	427
<표 4-44> 장학 관리 기능 .....	428
<표 4-45> 졸업 관리 기능 .....	428
<표 4-46> 입시 관리 기능 .....	429
<표 4-47> 데이터 관리 조직의 역할 .....	432
<표 4-48> 데이터베이스 관리지침 .....	434
<표 4-49> 데이터 백업 계획 .....	436
<표 4-50> 주요항목별 데이터 관리 실적 .....	438
<표 4-51> 주요 서버 사용량 현황(2011.9 월간보고서 근거) .....	440
<표 4-52> 서버별·월별 사용량 입출력 현황(2011.9 월간보고서 근거) .....	441
<표 4-53> 주요개발보안지침 .....	443
<표 4-54> 정보보호시스템 확보 현황 .....	450
<표 4-55> 보안 교육 지침 .....	456
<표 4-56> 정보보호시스템 확보 현황 .....	458
<표 4-57> 개인 신분 시스템 확보 현황 .....	462
<표 4-58> 연간 IT 서비스 운영 계획 .....	465
<표 4-59> 수행조직 역할 .....	467
<표 4-60> 시스템 유지보수 추진 실적 .....	468
<표 5-1> 2005년 이후 전임 및 현임 총장의 주요 업적 .....	472
<표 5-3> 계획수립 일정 및 내역 .....	477
<표 5-4> 국제화 실행과제 .....	480
<표 5-5> 전문화 실행과제 .....	481
<표 5-6> 합리화 실행과제 .....	482
<표 5-7> 투자소요예산 .....	483
<표 5-8> 목표 수립 일정별 내역 .....	485
<표 5-9> 2011년 해외 연수 프로그램 운영실적 .....	488
<표 5-10> 학교 특성화 계획(정보공시 10-가-3) .....	490
<표 5-11> 국제화 전략 .....	492
<표 5-12> 국제화 전략2 .....	493
<표 5-13> 전문화 전략 .....	494
<표 5-14> 합리화 전략 .....	495
<표 5-15> 발전계획 진행표 .....	496
<표 5-16> 단위교육비표 .....	500
<표 5-17> 2009년도 자금계산서 .....	500
<표 5-18> 2010년도 자금계산서 .....	500
<표 5-19> 등록금 수입 / 교비자금 규모 .....	502

<표 5-20> 직접교육비 / 자금계산서 상 등록금 수입(수강료 수입 제외) .....	503
<표 5-21> 수익용재산 확보현황 .....	504
<표 5-22> 법인의 기본재산과 운영재산 목록 .....	505
<표 5-23> 법인의 2010학년도 세입·세출 자금결산 내역 .....	506
<표 5-24> 예금이자수입 현황 .....	508
<표 5-25> 적립금 현황 .....	510
<표 5-26> 기부금 현황 .....	512
<표 5-27> 세입예/결산 총괄표 .....	515
<표 5-28> 세출예/결산 총괄표 .....	516
<표 5-29> 평가위원회 구성 및 인원 .....	520
<표 5-30> 추진 기구별 역할 및 구성 .....	522
<표 5-31> 교육비 결산 총액 대비 장학금 비율 .....	525
<표 5-32> 장학금 수혜기준 .....	526
<표 5-33> 졸업생 진학현황(2011년 정보공시기준) .....	528
<표 5-34> 졸업생 진학현황 .....	529
<표 5-35> 졸업생 재입학 장학금 지급실적 .....	531
<표 5-36> 졸업생 청강제도 운영실적 .....	532
<표 5-37> 졸업생 1인당 추수지도 수 .....	532
<표 5-38> 2010년 기부금 현황 .....	536
<표 5-39> 원격대학 학사운영관리지침에 따른 입학전형 선발기준 반영여부 .....	537
<표 5-40> 정원의 모집 대상자 및 인원 : 2011학년도 기준 .....	539
<표 5-41> 입학전형시 평가 항목 (2011학년도 의 경우) .....	540
<표 5-42> 입시모집 어학가산점 반영기준 : 2011학년도 기준 .....	541
<표 5-43> 입시모집 기술가산점 반영기준 : 2011학년도 기준 .....	542
<표 5-44> 학사관련 규정 .....	546
<표 5-45> 최근 2년간 졸업사정 탈락 현황 .....	550
<표 5-46> 2011학년도 학사일정 .....	550
<표 5-47> 학사관련 문서 관리 및 보안에 관한 규정 .....	553
<표 5-48> 학칙 구성 .....	556
<표 5-49> 규정 구분 .....	558
<표 5-50> 2010학년도 세입 예산/집행 (단위:천원) .....	567
<표 5-51> 세출 예산 총괄표(2011학년도) (단위:만원) .....	568
<표 6-1> 재학생에 대한 교육서비스 만족도 조사 결과 .....	570
<표 6-2> 우리 대학 위상 만족도 설문 조사 결과 .....	573
<표 6-3> 우리 대학 위상 만족도 설문 조사 결과 종합 .....	574
<표 6-4> 원격대학 학사운영관리지침의 주요 내용 및 반영사항 .....	577
<표 6-5> HELP DESK 접속 횟수 .....	580

---

<표 6-6> 불편불만접수센터 의견접수 및 조치결과 수 .....	581
<표 6-7> 2010-2011 학부별 해외연수 현황 .....	584
<표 6-8> 내국인 전임교원의 연구비 수혜실적 .....	585
<표 6-9> 2010-2011학년도 산학 협력 현황 .....	587

## 그림 목 차

[그림] 자체평가 조직 현황 .....	8
[그림 1-1] 교육이념·교육목적·교육목표 체계도 .....	27
[그림 1-2] 교육목표 및 특성화목표 수립을 위한 전략 .....	30
[그림 1-3] 대학 교육목적과 학부 교육목적과의 연계성 .....	37
[그림 1-4] 대학 교육목적과 영어학부 교육목적의 연계성 .....	42
[그림 1-5] 대학 교육목표와 영어학부 교육목표의 연계성 .....	43
[그림 1-6] 교육과정 편성의 기본정책과 편성방향 .....	48
[그림 1-7] 대학교육목표와 교육과정의 연계성 .....	52
[그림 1-8] 개설 교과목 설문조사 화면 .....	56
[그림 1-9] 영어학부 전공교육과정 로드맵 .....	59
[그림 1-10] 경영학부 전공교육과정 로드맵 .....	60
[그림 1-11] 교육과정심의위원회의 조직구성 및 역할 .....	75
[그림 1-12] 교육과정심의위원회의 조직구성 및 역할 .....	81
[그림 2-1] 수업계획서의 충실성에 대한 항목의 만족도 .....	105
[그림 2-2] 수업설계 관리 모형 및 절차 .....	115
[그림 2-3] 콘텐츠 개발 모형 .....	118
[그림 2-4] 자체 제작 콘텐츠 개발 절차 .....	120
[그림 2-5] 외주 제작 콘텐츠 개발 절차 .....	121
[그림 2-6] 콘텐츠 유형별 개설 강좌 비율 .....	135
[그림 2-7] 콘텐츠 개발 관리 조직 .....	142
[그림 2-8] 콘텐츠 개발 관리 모형 .....	144
[그림 2-9] 콘텐츠공정관리시스템의 메뉴 구성 .....	146
[그림 2-10] CDMS 개발 현황 공정 처리 예시 .....	147
[그림 2-11] 콘텐츠 개발 단계별 품질관리 절차 .....	155
[그림 2-12] 콘텐츠 인터페이스 및 화면 구성 예시 .....	166
[그림 2-13] 강의운영게시판의 수정요청글 게시 현황 .....	178
[그림 2-14] 강의 첫 페이지에 포함된 저작권 안내 사항 .....	181
[그림 2-15] 콘텐츠 학습도우미에 삽입된 저작권 내역 .....	182
[그림 2-16] 콘텐츠 내의 저작권 표시 .....	183
[그림 2-17] 저작권자의 승인을 받은 근거자료 .....	184
[그림 2-18] 저작권관리위원회 조직도 .....	185
[그림 2-19] 교수자 관리 시스템의 출석 관리 화면 .....	189
[그림 2-20] 출석 IP 확인 화면 .....	189
[그림 2-21] 수강 교과목의 출석 현황 파악 화면(학습 관리 시스템) .....	190



[그림 2-22]	출석·진도 조회 화면(학습 관리 시스템)	190
[그림 2-23]	콘텐츠 접속 로그(교수자 관리 시스템)	192
[그림 2-24]	홈페이지 접속 로그(교수자 관리 시스템)	192
[그림 2-25]	교수자 관리 시스템 - 진도 관리	194
[그림 2-26]	컴퓨터 활용법 특강 메뉴얼 제공 화면	203
[그림 2-27]	컴퓨터 활용법 특강 메뉴얼 목차	203
[그림 2-28]	외국어 입력 메뉴얼 제공 화면	204
[그림 2-29]	수업 운영 관리 모형	212
[그림 2-30]	수업 운영 관리 절차	213
[그림 2-31]	교과목 교수 학습 운영 전략	223
[그림 2-32]	학습참여도 관리 화면	235
[그림 2-33]	학습자별 e-mail, 쪽지, SMS 발송 화면	237
[그림 2-34]	교수 활동 지원 체제	239
[그림 2-35]	교수 활동 지원 상세 내용	240
[그림 2-36]	교수 활동 지원 조직도	242
[그림 2-37]	24시간 HELP DESK 원격접속요청 화면	247
[그림 2-38]	학습 활동 지원 조직도	250
[그림 2-39]	교수자가 수업을 위하여 활용한 강의록 자료 현황 예시	257
[그림 2-40]	교수자가 수업을 위하여 별도 제작 활용한 자료 현황 예시	257
[그림 2-41]	학습자-학습자 간 별도 제작 자료 공유 현황 예시	258
[그림 2-42]	오프라인 및 화상특강 현황 예시	258
[그림 2-43]	장애학생지원 홈페이지 '장애이해' 페이지 화면	265
[그림 2-44]	장애학생지원 홈페이지 화면	266
[그림 2-45]	개발가이드 중 접근성 준수가이드 지침 (예시)	271
[그림 2-46]	웹 접근성 향상을 위한 대체 수단 제공	272
[그림 2-47]	장애학생 수강신청 안내문	274
[그림 2-48]	2011년 4월 9일 '재학생 초청 총장 특강' 수화통역지원	275
[그림 2-49]	시험 중 메신저 사용 시 부정행위 방지 시스템 작동화면	291
[그림 2-50]	시험 중 기능키 사용 시 부정행위 방지 시스템 작동 화면	292
[그림 2-51]	종합 성적 부여 화면(교수자 관리 시스템)	294
[그림 2-52]	개인별 성적 조회 화면 (교수자 관리 시스템)	294
[그림 3-1]	콘텐츠 개발실 조직표	367
[그림 4-1]	U-Learning 연구소의 조직도	380
[그림 4-2]	서버 및 통신 인프라 구성도	383
[그림 4-3]	지침에 따른 데이터 관리 및 점검	433
[그림 4-4]	데이터 정합성 검사 결과	438
[그림 4-5]	2008 DB성능 개선 현황	442

[그림 4-6] 업무연속성관리 조직도 및 책임과 역할 .....	445
[그림 4-7] 업무연속성 훈련결과심사 .....	446
[그림 4-8] 업무연속성 훈련시나리오 .....	446
[그림 4-9] 정보보호 정책 및 지침 구성도 .....	449
[그림 4-10] 정보보호 조직도 .....	449
[그림 4-11] 교직원 및 협력사 보안 교육 현황 .....	457
[그림 5-1] 특성화 목표 및 전략 .....	484
[그림 5-2] 교육목표 및 특성화목표 수립을 위한 전략 .....	487
[그림 5-3] 자체 평가 조직 .....	522
[그림 5-4] 입시진행 프로세스 .....	544
[그림 5-5] 학칙 신설·개정·폐지 과정 .....	555
[그림 5-6] 규정 신설·개정·폐지 과정 .....	557

## I. 대학현황 및 자체평가 개요

1. 대학연혁
2. 대학일반현황
3. 자체평가 목적 및 추진방향
4. 자체평가 추진체계
5. 영역별 평가방법

## 1. 대학연혁

1997년	7월	한국외국어대학교 멀티미디어 외국어 연구센터 신설
1998년	8월	한국외국어대학교 교육인적자원부로부터 가상대학교 프로그램 시범 운영 대학으로 지정
2002년	7월	한국외국어대학교 미래 가상교육 운영 계획 수립
	8월	한국외국어대학교 가상교육사업 추진위원회 발족
2003년	4월	사이버외국어대학교 스튜디오 개관
	6월	사이버외국어대학교 교육인적자원부로부터 설치 계획 승인
	8월	사이버외국어대학교 교육인적자원부 인가 신청
	11월	사이버외국어대학교 교육인적자원부로부터 설립 인가 승인
		사이버외국어대학교 초대 총장 안병만 교수 취임
		사이버외국어대학교 초대 학장 최종찬 교수 취임
2004년	1월	군인공제회와 산업체 위탁교육계약 체결
	3월	사이버외국어대학교 개교(5개 학과, 1,000명 정원)
	5월	한국외국어대학교 및 원광디지털대학교와 학술교류협정 체결
	10월	학칙 변경으로 5개 학부제로 변경 및 증원을 인가 (9개 전공, 1,350명 정원)
	11월	YBM 시사닷컴과 산학협력계약 체결
	12월	제일은행과 산업체 위탁교육계약 체결
		공군사관후보장교회와 산업체 위탁교육계약 체결
		삼성전자와 산업체 위탁교육계약 체결
2005년	1월	한국교원단체총연합회와 산업체 위탁교육계약 체결
		농협과 산업체 위탁교육계약 체결
	3월	한국외국어대학교 학교기업 i-외대와 협력체계 구축
2006년	2월	사이버외국어대학교 제 2대 학장 최영 교수 취임
	5월	사이버외국어대학교 제 2대 총장 박철 교수 취임
	10월	한국어학부 신설 및 언론홍보·문화콘텐츠 학부개편 (6개 학부, 12개 전공)
	11월	SK C&C와 BcN 광대역 통신망 시범사업 콘텐츠 개발 협력체계 구축
		2007년 KERIS 원격대학지원 콘텐츠 개발 지원 사업 선정

- 2007년 4월 한국외국어대학교 멀티미디어 교육원과 온라인 지원사업 MOU 체결  
 4월 교육인적자원부 원격대학 종합평가 전 영역 우수대학으로 선정  
 7월 서울체신청과 관학협력 협약 체결  
 11월 입학정원 1,350명에서 1,600명으로 증원  
 11월 한국외국어대학교 부설 한국어문화교육원과 산학협력 체결  
 11월 2007 KOREA WEB AWARD 교육기관부문 최우수상 수상
- 2008년 1월 교보문고와 산학협력 협약 및 산업체위탁교육 계약 체결  
 2월 사이버외국어대학교 제3대 학장 김현택 교수 취임  
 4월 사이버한국외국어대학교로 교명 변경  
 7월 일본 히로시마 대학과 콘텐츠 공동개발  
 8월 기존 평생교육법상의 사이버대학에서 고등교육법상의 사이버대학으로  
 정식인가 신청  
 8월 (주)몰텍스와 산학협력 협약 체결  
 10월 KERIS 주최 2008 고등교육 이러닝 콘텐츠 개발사업 참여  
 CJ 푸드빌과 산업체위탁교육 계약 체결  
 11월 한국산업안전공단과 산업체위탁교육 계약 체결  
 12월 기존 평생교육법상의 사이버대학에서 고등교육법 상의 사이버대학으로  
 정식인가
- 2009년 2월 유한양행과 산업체위탁교육 계약 체결  
 2월 사이버한국외국어대학교 제4대 학장 김명진 교수 취임  
 3월 2009년 KERIS 원격대학지원 콘텐츠 개발 지원 사업 선정  
 3월 한국정보보호진흥원(KISA)의 정보보호관리체계(ISMS) 인증 획득  
 6월 한국광동외외무대학(광동외대)과 교류협력 체결  
 6월 2009년 한국연구재단 대학교육과정개발연구지원사업 선정  
 10월 2009년 KERIS 원격대학지원 콘텐츠 개발 지원 사업 최우수 콘텐츠 선정
- 2010년 3월 KERIS 콘텐츠 품질인증 획득  
 5월 한국연구재단 2010년 기초연구지원인문사회사업(단독연구) 선정  
 5월 한국연구재단 2010년 신진교수지원사업(인문사회분야) 선정  
 8월 한국U러닝연합회 우수e러닝콘텐츠 품질인증 획득  
 8월 미국 애너하임대학교와 TESOL, TEYL 공동 자격증 과정 운영 협정 체결  
 9월 사이버한국외국어대학교 모바일캠퍼스 구축 완료  
 9월 삼육의료원과 교류협약 체결  
 9월 대림미술관과 교류협약 체결  
 10월 경희의료원과 업무협약 체결  
 10월 인터파크와 교류협약 체결  
 11월 경기도와 공무원위탁교육 계약 체결  
 11월 경기도청과 산학협력 협약 체결

- 2010년 11월 승의여자대학과 교육협력 협약 체결  
11월 한국관광대학과 교육협력 협약 체결  
12월 스타벅스코리아와 산학협력 협약 체결  
12월 GES와 산학협력 협약 체결  
12월 벤처기업협회와 산학협력 협약 체결  
12월 대한상공회의소와 산학협력 협약 체결  
12월 서울특별시청과 산학협력 협약 체결  
12월 동작구청과 산학협력 협약 체결  
12월 롯데쇼핑과 산학협력 협약 체결  
12월 김포시청과 산학협력 협약 체결  
12월 KERIS 고등교육 이러닝 콘텐츠 공동활용우수상 수상
- 2011년 1월 삼양웰푸드와 산학협력 협약 체결  
2월 사이버한국외국어대학교 제5대 학장 임우영 교수 취임  
5월 KERIS 원격대학 특성화 지원 및 콘텐츠 개발 사업 ‘Smart Learning 시스템 구축 및 운용 선도대학’ 선정  
6월 한국대학교육협의회 대학생 글로벌 현장학습 사업 ‘한국어교원 태국 현지학교 파견 프로그램’ 선정  
6월 CJ엔시티와 산학협력 협약 체결  
6월 대한적십자사와 산학협력 협약 체결  
10월 사이버대학교 최초 TESOL대학원 인가

## 2. 대학일반현황

### - 신입생 등록율(최근 5년간, 해당학년도 4.1. 기준)

2007학년도			2008학년도			2009학년도			2010학년도			2011학년도		
입학 정원	등록생	등록률 (%)	입학 정원	등록생	등록률 (%)	입학 정원	등록생	등록률 (%)	입학 정원	등록생	등록률 (%)	입학 정원	등록생	등록률 (%)
1,350	1,110	82.2	1,600	1,408	88.0	1,600	1,313	82.1	1,600	1,164	72.8	1,600	1,496	93.5

### - 재학생 현황(최근 5년간, 해당학년도 4.1. 기준)

2007학년도			2008학년도			2009학년도			2010학년도			2011학년도		
편제 정원	정원내	정원외	편제 정원	정원내	정원외	편제 정원	정원내	정원외	편제 정원	정원내	정원외	편제 정원	정원내	정원외
5,050	3,029	118	5,650	3,701	128	5,900	4,233	466	6,150	4,474	551	6,400	4,654	713

### - 졸업생 현황

졸업학년도별 졸업생수(명)			총 졸업생수 (누계)
2008학년도	2009학년도	2010학년도	
565	808	885	2,258

### - 교사 확보율(2011.4.1. 기준)

입학정원(명)	기준면적(m <sup>2</sup> )	확보면적(m <sup>2</sup> )	확보율	소유자	주소
1,600	1,485	2,033	136.9	법인	서울시 동대문구 이문동 270

- 교직원 확보현황(2011.4.1. 기준)

• 총괄

교원									조교					직원	
전임교원				비전임 교원											
기준 교원수	확보교원수		확보율 (%)	겸임 교원	초빙 교원	시간 강사	기타 비전임	소계	기준	전임	비전임	튜터	소계	전임	비전임
	전임	겸임													
32	26	6	100	-	-	89	-	89	32	6	11	204	253	21	6

• 교원 세부 현황

모집단위		입학 정원	편제 정원 (a)	재학생수 (정원내+ 정원외+시간제 등록생/3) (b)	기준 교원수 (c)	확보교원수			교원 확보율(%) d/c
계열	학부					전임	겸임1)	소계 (d)	
외국어 계열	영어학부	1,400	5,600	2,697	14	12	2	14	100.0
	중국어학부			541	4	4	0	4	100.0
	일본어학부			1,192	6	5	1	6	100.0
	한국어학부			506	4	2	2	4	100.0
사회 계열	경영학부	200	800	270	2	2	0	2	100.0
	인문홍보학부			161	2	1	1	2	100.0
합계		1,600	6,400	5,367	32	26	6	32	100.0

- 수익용 기본재산 확보현황(2011.3.1. 기준, 단위 : 백만원)

2010년 연간학교회계운영 수익총액 (결산서 기준)(a)	2010년 공제액 (전임금수입+기부금수입) (b)	2010년 기준액 (a-b)×50%	확보액	소유자	재산형태
14,179	534	6,822	7,001	동원육영회	부동산 /현금



### 3. 자체평가 목적 및 추진방향

#### – 평가목적

- ▶ 고등교육기관의 자체평가에 관한 규칙(2008.12.18)에 따라 학교운영 전반에 대하여 자체평가를 실시하고 그 결과를 공시하고자 함
- ▶ 사이버대학의 특수성을 고려한 지표에 따라 측정함으로써 교육의 질 향상 및 대·내외, 국제경쟁력을 강화함
- ▶ 대학 및 대학원의 주요사업 및 연구실적, 운영관리와 관련된 주요성과를 측정하고 관리함으로써 학교의 전반적인 성과 향상에 기여함
- ▶ 운영 전반의 경영성과 및 효율성 평가를 통하여 평가 결과에 따른 조직 및 시스템 개선과 지원을 통해 역량 강화 및 대외 지표를 개선함
- ▶ 작성한 계획을 바탕으로 자체평가를 실시하여 평가에 따른 결과와 근거자료를 명확히 제출하고, 이를 확인·점검하는 평가체계를 정착시킴

#### – 평가 추진방향

- ▶ 학교 전체 발전계획과의 연동된 평가 실시
  - 사이버한국외국어대학교 비전 2016의 목표인 ‘국제교양인 육성, 글로벌 리더 육성, 앞서가는 전문인 육성’의 핵심 전략 및 실행과제와 연계하여 평가함
  - 대학/대학원 평가는 교육목표 ‘국제교양인 육성, 글로벌 리더 육성, 앞서가는 전문인 육성’의 연동된 지표를 개발하고 평가함
- ▶ 사이버대학 자체평가 지표의 활용 및 정보공시 항목의 연동
  - 각종 외부평가에 대한 일시적인 대응전략은 한계가 있으므로 사이버대학 자체평가 지표를 활용한 평가의 내실화를 기함
  - 기본공시 항목인 정보공시 내용을 충분히 파악하고 활용하여 본교에 적합한 평가지표를 개발함
- ▶ 지표관리시스템과 연계된 통합적 성과관리시스템으로 정착시킴
- ▶ 목표관리와 성과문화 정착을 위한 평가지표의 자체개발과 자체평가를 위한 초석을 마련함
- ▶ 대학종합평가 수준의 광범위한 지표와 연구범위 그리고 전 조직이 참여하여 자체평가가 지향해야 할 역할과 목적을 충실히 수행함

#### 4. 자체평가 추진체계

우리 대학은 이번 대학자체평가를 통하여 우리 대학이 지향하는 발전목표 등을 객관적으로 분석할 수 있는 기회로 삼고 있으며 궁극적으로 우리 대학의 발전 목표를 효과적으로 성취하는 것을 목적으로 하고 있다. 이러한 자체 평가 연구를 체계적이고 효율적이며 일관적으로 추진하기 위하여 아래와 같이 조직을 구성하였다.

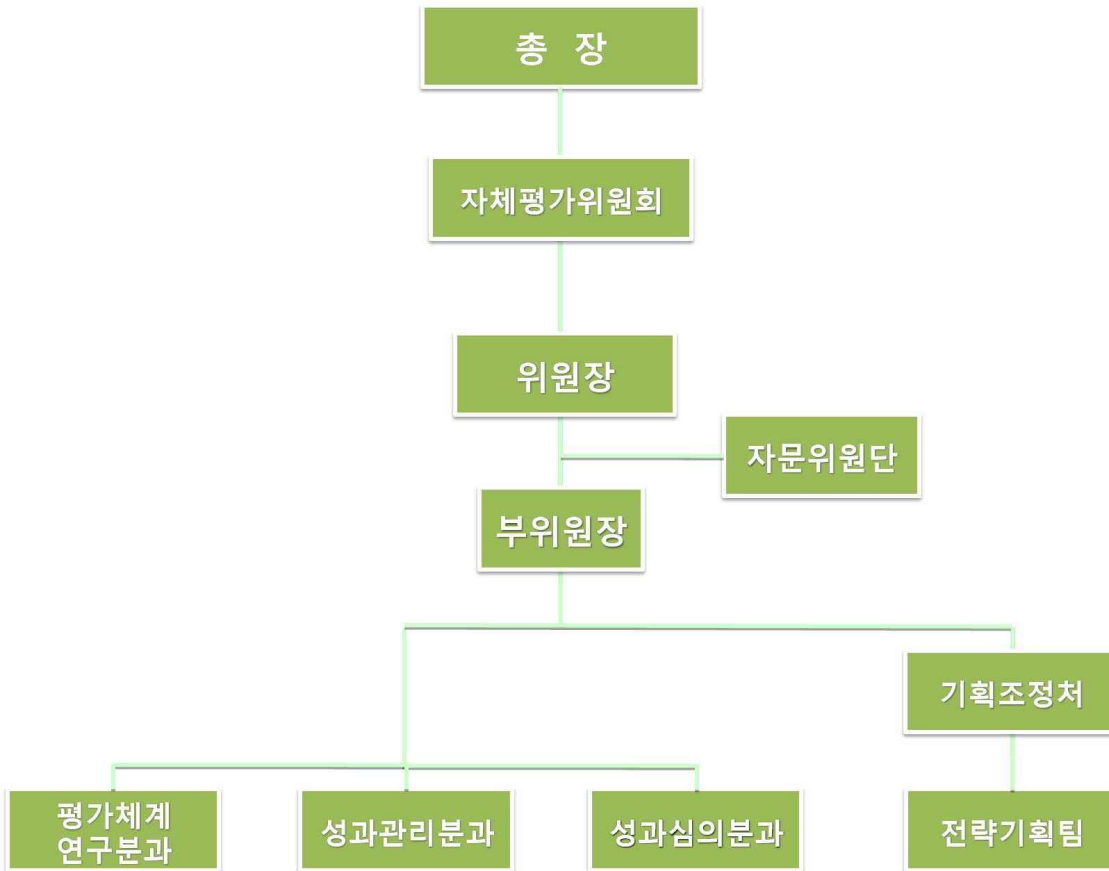

[그림] 자체평가 조직 현황

<표> 추진 기구별 역할 및 구성

구분	구성	역할	
위원장	임우영 학장	· 자체평가 총괄관리	
부위원장	정현혁 처장 김희진 처장	· 자체평가위원회 운영	
자체평가 위원회	평가체계 연구분과	김희진 처장 정현혁 처장 윤호숙 교수 조기석 교수 최문희 직원	· 자체 평가 모형 및 지표개발 · 평가기준 및 평가척도 개발 · 등급 산정기준 개발
	성과관리분과	김병진 직원 정송조 직원 유용일 직원 김주희 직원 김태균 직원 김종민 직원 김혜선 직원 김정환 직원 이화진 직원 신진아 직원 홍 준 직원 이행태 직원 김경래 직원 정균재 직원 최문희 직원	· 지표별 평가 실행 · 자체평가 결과 심의 · 평가 대상별 개선사항 도출 · 자체평가 활용방안 연구
	성과심의분과	정현혁 처장 김희진 처장 원종민 교수 성은경 교수 조기석 교수 최서연 교수 임양환 교수 윤호숙 교수 진정란 교수 김병철 교수	· 자체평가 결과 심의 · 자체평가 심의 결과 정리보고 · 공시정보 관리 · 자체평가 지표별 자료 관리 · 지표별 성과 측정 · 자체평가결과 정리 보고
기획조정처	전략기획팀	정현혁 처장 최문희 직원	· 자체평가 결과에 따른 대학운영 전략 기획 · 발전계획 수립/수정(자체평가위원회 성과관리분과와 협력)
기타	자문위원	최종찬 교수 최 영 교수 김현택 교수 김명진 교수	· 자체평가 운영 전반에 관한 자문

## 5. 자체평가 영역별 평가 방법

### 1영역

#### 1.1 교육목표

교육목표 영역에서는 ‘교육이념과 목적 및 비전의 적절성’, ‘교육목표의 적절성’, ‘특성화 목표 및 전략’, ‘교육목표 설정과정의 합리성’, ‘교육목표 반영실적’, ‘교육목표의 인지도’로 구분하여 평가하였다.

‘교육이념과 목적 및 비전의 적절성’을 평가하기 위하여 우리 대학의 ‘교육이념과 목적 및 비전’이 고등교육기관으로서 사이버대학의 대학의 특성을 얼마나 잘 살리고 있으며, 중·장기 발전계획에 연계되어 있는지의 여부를 5개 등급에 따라 정성적으로 평가했다. ‘교육목표의 적절성’은 우선 교육목적과 교육목표가 어떻게 구체적으로 연계되어 있으며 그 실현 가능성과 사이버 교육의 특성 반영도를 기준으로 평가했다.

‘특성화 목표 및 전략’을 평가하기 위해서 특성화 목표 및 전략이 얼마나 구체적이며 그 추진가능성은 어느 정도인가를 정성적으로 기술하였다. 평가 근거자료로 ‘사이버한국외국어대학교 중장기 발전계획서’가 활용되었다.

‘교육목표 설정과정의 합리성’을 평가하기 위하여 교육목표가 얼마나 합리적으로 이루어졌으며 목표 채택을 위한 의견 수렴과정이 얼마나 민주적으로 이루어졌는가를 체계적으로 기술하였다.

‘교육목표 반영실적’을 평가하기 위하여 이 목표가 어느 정도 적극적으로 홈페이지, 편람, 홍보자료 등에 반영되었는지를 조사하여 정성적으로 기술하였다.

‘교육목표의 인지도’를 평가하기 위하여 학생 및 교직원의 교육목표에 대한 설문조사 를 실시하여 정성적으로 기술하였다.

#### 1.2 교육과정

교육과정 영역은 ‘교육목표와 교육과정의 체계성’, ‘교육과정 편제의 적절성’, ‘교육과정의 개발과 특성화’, ‘교육과정 운영 규정과 지침의 적절성’, ‘교육과정 운영실적의 적절성’으로 구분하여 평가하였다.

‘교육목표와 교육과정의 체계성’을 평가하기 위하여 대학의 교육목표와 교육과정이 얼마나 연계되어 있으며 교육목표에 입각한 교육과정이 얼마나 학문적, 사회적으로 적절하며 특성화되어 있는지를 정성적으로 기술하였다.

‘교육과정 편제의 적절성’을 평가하기 위하여 우리 대학의 교육과정 구성의 체계화 및 전공 교육과정과의 연계성, 전공과 교양교목 구성의 적절성, 교육과정 로드맵, 교과목 해설의 정확성과 더불어 교육과

정 편성의 전공특성 적합성 등의 자체 기준을 설정하여 5개 등급의 평가척도로 정성적으로 평가하였다. 평가 근거자료로는 교육과정 해설자료(전공별 교육과정표, 교과목 개요 및 로드맵)가 활용 되었다.

‘교육과정의 개발과 특성화’을 평가하기 위하여 교육목표에 부합한 교육과정 개발 연구실적과 학생의 개별적 요구반영 및 산업체와 사회의 요구반영 등의 자체 기준을 설정하여 5개 등급의 평가척도로 정성적으로 평가하였다. 평가 근거자료로는 교육과정 운영 규정 및 지침서, 교과 개설 과목 편성표(2010~2011), 학생의견 수렴 관련 학부 서류, 그리고 교육과정심의위원회 회의록 등이 활용 되었다. ‘교육과정 운영 규정과 지침의 적절성’을 평가하기 위하여 교과 운영규정과 지침의 체계성, 과목 개설 및 개정 원칙과 절차의 적절성을 자체 기준으로 설정하여 5개 등급의 평가척도로 구분하여 정성적으로 평가하였다. 평가 근거자료로는 교육과정 운영 규정 및 지침서가 활용 되었다.

‘교육과정 운영실적의 적절성’을 평가하기 위하여 학과별 개설실적, 이수실적, 개정내용과 더불어 교육과정운영위원회 운영실적 등을 자체 기준으로 설정하여 5개 등급의 평가척도로 구분하여 정성적으로 평가하였다. 평가 근거자료로는 전체 교과 개설 교과목 편성표(2010~2011)와 교육과정심의위원회 회의록이 활용 되었다.

## 2영역

### 2.1 수업설계

수업설계 영역은 ‘수업설계 과정의 적절성 및 구체성’, ‘교과목 기획서의 충실성’, ‘수업계획서의 충실성’, ‘콘텐츠 개발 계획서의 충실성’, ‘수업설계 관리체제의 적절성’의 5개 지표로 구분하여 평가하였다.

‘수업설계 과정의 적절성 및 구체성’을 평가하기 위하여, ‘수업설계과정 절차의 적절성과 구체성’과 ‘교과목 기획서, 수업 계획서, 수업 콘텐츠 개발계획서 구성 항목의 적절성과 구체성’의 자체 기준을 설정하여 수업설계과정과 절차가 적절하게 이루어져 있으며 구체적인지, 교과목 기획서, 수업계획서, 수업 콘텐츠 개발계획서의 구성항목이 적절한지에 대하여 5개 등급의 평가척도로 정성적으로 평가하였다. 평가 근거자료로는 2011학년도 1,2학기 교과목 기획서, 2011학년도 1,2학기 수업 계획서, 2011학년도 1,2학기 수업 콘텐츠 개발계획서가 활용되었다.

‘교과목 기획서의 충실성’을 평가하기 위하여, ‘교과목 기획서의 구성항목의 체계성’과 ‘교과목 기획서 문서화의 충실성’의 자체 기준을 설정하여 교과목 기획서의 구성항목이 체계적인지를 확인하고 교과목 기획서 문서화가 충실하였는지, 요구분석을 잘 반영하고 있는지에 대하여 5개 등급의 평가척도로 정성적으로 평가하였다. 평가 근거자료로는 2011학년도 1,2학기 교과목 기획서가 활용되었다.

‘수업계획서의 충실성’을 평가하기 위하여, ‘수업계획서의 구성항목’과 ‘수업계획서 작성의 충실성’의 자체 기준을 설정하여 5개 등급의 평가척도로 정성적으로 평가하였다. 평가 근거자료로는 2011학년도 전 교과목의 수업 계획서와 강의평가 설문 결과가 활용되었다.

‘콘텐츠 개발 계획서의 충실성’을 평가하기 위하여, ‘콘텐츠 개발계획서 구성 항목’과 ‘콘텐츠 개발계획서 작성의 충실성’의 자체 기준을 설정하여 콘텐츠 개발계획서의 구성항목이 구체적이며 충실하게 작성되어 있는지, 콘텐츠 개발계획서가 충실하게 작성되어 실제 개발에 활용될 수 있을 만큼 내용이 충분한지에 대하여 5개 등급의 평가척도로 정성적으로 평가하였다. 평가 근거자료로는 2011학년도 1학기 강의평가 결과, 2011학년도 1,2학기 콘텐츠 개발계획서가 활용되었다.

‘수업설계 관리체제의 적절성’을 평가하기 위하여, ‘수업설계 관리 조직 및 인력의 적절성’과 ‘수업설계 관리 모형 및 절차의 적절성’, ‘수업설계 문서화 정도의 적절성’의 자체 기준을 설정하여 수업설계의 질과 효과적인 관리를 위한 인력의 구성이 적절한지, 수업설계 관리에 관한 모형 및 절차가 적절한지에 대하여 5개 등급의 평가척도로 정성적으로 평가하였다. 평가 근거자료로는 2011학년도 1학기 산출물 일반문서 전체 자료가 활용되었다.

## 2.2 콘텐츠 개발

콘텐츠개발 영역은 ‘콘텐츠개발 절차의 적절성’, ‘콘텐츠의 학습 효과성’, ‘콘텐츠 유형의 적절성’, ‘콘텐츠 학습시간의 적절성’, ‘콘텐츠 개발관리 체제의 적절성’, ‘품질관리의 적절성’, ‘콘텐츠 품질의 우수성’, ‘콘텐츠 개발 실적’, ‘저작권 관리의 적절성’의 9개 지표로 구분하여 평가하였다.

‘콘텐츠개발 절차의 적절성’을 평가하기 위하여, ‘콘텐츠 개발 모형의 적절성’과 ‘콘텐츠 개발 절차의 적절성’의 자체 기준을 설정하여 콘텐츠 개발 모형이 적절한지, 콘텐츠 개발 절차가 체계적이고 구체적인지에 대하여 5개 등급의 평가척도로 평가하였다. 평가 근거자료로는 ADDIE모형의 기획/분석, 설계, 개발, 운영, 평가의 5단계 개발 프로세스와 CDMS(콘텐츠공정관리시스템)가 활용되었다.

‘콘텐츠의 학습 효과성’을 평가하기 위하여, ‘콘텐츠 개발 계획의 반영정도, 내용 충실성, 활용 편의성, 학습 효과성’과 ‘학습자 만족도 설문조사 결과’의 자체 기준을 설정하여 5개 등급의 평가척도로 평가하였다. ‘콘텐츠 개발 계획의 반영정도, 내용 충실성, 활용 편의성, 학습 효과성’에 대해서는 콘텐츠의 내용 충실성, 활용 편의성, 학습 효과성을 확인할 수 있는 평가항목이 마련되어 있는지 여부를 평가하였다. 평가 근거자료로는, 콘텐츠관리위원회 및 교육과정심의위원회 심의 결과와 2010학년도 1,2학기 및 2011학년도 1학기의 강의만족도 조사 결과 등이 활용되었다.

‘콘텐츠 유형의 적절성’을 평가하기 위하여, ‘학습목표에 부합하는 콘텐츠 유형 선정 근거’와 ‘콘텐츠 유형 별 강좌 수’의 자체 기준을 설정하여 콘텐츠 유형이 학습목표에 부합되도록 합리적으로 채택되었는지, 콘텐츠 유형 별 강좌 수의 분배가 적절하게 이루어져 있는지에 대하여 5개 등급의 평가척도로 평가하였다. 평가 근거자료로는 교과목 기획서, 강의계획서, 개발계획서, 학부회의록, 콘텐츠관리위원회 회의록 등이 활용되었다.

‘콘텐츠 학습시간의 적절성’을 평가하기 위하여, ‘콘텐츠의 러닝 타임 정책’과 ‘각 학년도에 개설된 강좌의 평균 러닝 타임’, ‘콘텐츠 학습에 대한 LMS 상의 기록’의 자체 기준을 설정하여 콘텐츠의 러닝 타임 정책과 각 학년별로 개설된 강좌의 평균 러닝 타임 및 각 학년별로 개설된 강좌의 LMS 상의 학습 시간이 적절한지에 대하여 5개 등급의 평가척도로 평가하였다. 평가 근거자료로는 교육과학기술부의 ‘원격대학 학사운영관리지침’이 활용되었다.

‘콘텐츠 개발관리 체제의 적절성’을 평가하기 위하여, ‘콘텐츠 개발 관리 조직 및 인력 현황’과 ‘콘텐츠 개발 관리 모형 및 절차’, ‘콘텐츠 개발 관리의 문서화 정도’, ‘평균 콘텐츠 개발 기간’의 자체 기준을 설정하여 콘텐츠 개발 관리 조직 체계가 적절하며 인력의 전문성이 있는지, 콘텐츠 개발 관리 모형과 절차에 의해 적절하게 관리 되고 있는지, 콘텐츠 개발 관리를 위한 문서가 명확히 작성되어 있는지, 평균 콘텐츠 개발 기간이 적절한지에 대하여 5개 등급의 평가척도로 평가하였다. 평가 근거자료로는 콘텐츠 개발 인력 현황 및 외부 전문가 검토 의견, CDMS(콘텐츠공정관리시스템), 교육과학기술부 관리 지침 등이 활용되었다.

‘품질관리의 적절성’을 평가하기 위하여, ‘콘텐츠 품질관리의 문서화 정도’와 ‘품질관리 과정 절차서’의 자체 기준을 설정하여 콘텐츠 품질관리의 문서화 정도 및 관리 실태, 콘텐츠 품질관리의 프로세스에 대한 적절성에 대하여 5개 등급의 평가척도로 평가하였다. 평가 근거자료로는 설계회의 체크리스트, 프로토타입 콘텐츠 체크리스트, 콘텐츠관리위원회 규정, 외부전문가 검토서 콘텐츠 평가표, 파일럿 테스트 결과, 강의만족도/평가 조사 결과, 품질인증서 등이 활용되었다.

‘콘텐츠 품질의 우수성’을 평가하기 위하여, ‘사용자 인터페이스, 화면 구성 전략의 체계성’과 ‘학습 내용의 설계 및 구조화’, ‘교수 자료의 다양성’의 자체 기준을 설정하여 콘텐츠에서 사용자 인터페이스 및 화면 구성이 학습에 도움이 되도록 체계적으로 구성이 되어 있는지, 콘텐츠에서 학습 내용이 학습에 도움이 되도록 체계적이고 효율적으로 구성 및 구조화되어 있는지, 교과목의 특성에 맞게 다양한 교수 자료를 활용하여 콘텐츠를 구성하고 있는지에 대하여 5개 등급의 평가척도로 평가하였다. 평가 근거자료로는 원고 작성 지침, 스토리보드 템플릿, 외주개발가이드, 웹접근성개발가이드 등이 활용되었다.

‘콘텐츠 개발 실적’을 평가하기 위하여, ‘콘텐츠 개발 현황’과 ‘각 연도별 새로운 콘텐츠 개발 건 수’, ‘콘텐츠 유지 보수 비율’, ‘콘텐츠 개선 요구 및 반영 정도’의 자체 기준을 설정하여 5개 등급의 평가척도로 평가하였다. 이중 콘텐츠 개발 현황은 2010학년도~2011학년도의 교육과정 개발비율을 근거로 목표부여(상향) 방법으로 평가하였으며, 각 연도별 새로운 콘텐츠 개발 건수는 2010학년도~2011학년도에 새로 개발한 교과목 수를 근거로 목표부여(하향) 방법으로 평가하였다. 콘텐츠 유지 보수 비율은 2010학년도~2011학년도에 업그레이드 한 교과목을 근거로 목표부여(상향) 방법으로 평가하였다. 평가 근거자료로는 이러닝 콘텐츠 현황 (공시자료), 2010년 예산 내역, 콘텐츠관리위원회 시연 회의록, 콘텐츠 외부 자문위원회 회의록 등이 활용되었다.

‘저작권 관리의 적절성’을 평가하기 위해, ‘저작권 관리 문서’, ‘저작권 관리를 위한 규정 보유 여부’, ‘저작권 관리체계의 적절성’의 자체 기준을 설정하였고, 저작권 관리 문서, 저작권 관리를 위한 규정 보유 여부는 규정 실제 보유 여부로, 저작권 관리체계의 적절성은 저작권 관리에 관한 체계가 적절하게

마련되어 있는지를 기준으로 5개 등급의 평가척도로 평가하였다. 평가 근거자료로는 저작권 확보 관련 실적 자료(강의 집필 계약서, 외주 용역 계약서, 소스 구매 계약서), 콘텐츠 개발 표준화 가이드, 저작권 관리위원회규정 등이 활용되었다.

### 2.3 수업운영

수업운영영역은 ‘출석관리의 엄정성’, ‘학습안내 및 촉진활동의 적절성’, ‘과제관리의 적절성’, ‘수업운영 질관리의 충실성 및 적절성’, ‘강좌 당 학생 수의 적절성’, ‘교수·학습전략에서 상호작용의 적절성’, ‘교원-학생 상호작용의 충실성’, ‘학생-학생 상호작용의 충실성’, ‘교수 활동 지원의 적절성’, ‘학습활동 지원의 적절성’, ‘교수·학습지원 자료의 충실성’, ‘장애인의 웹 접근성에 대한 적절성’으로 나누어 평가하였다.

‘출석관리의 엄정성’을 평가하기 위해, LMS 출석기능 관리 체계와 대리출석 방지 전략, 출석관리에 학습시간 반영 현황의 자체 기준을 설정하였고 5개 등급의 평가척도로 정성적으로 평가하였다. 평가 근거자료로는 우리 대학의 출석관련 규정 및 세칙과 LMS의 출석 관리 기능 등이 활용되었다.

‘학습안내 및 촉진활동의 적절성’을 평가하기 위해서 대학의 학습안내 및 촉진활동 전략 및 실적 그리고 그 실행정도, 학습안내 매뉴얼 적절성을 기술하였다.

‘과제관리의 적절성’을 평가하기 위해서 대학의 과제관리 전략, 유형 및 분량, 과제제출 방법 및 처리현황을 구체적으로 기술하였다.

‘수업운영 질관리의 충실성 및 적절성’을 평가하기 위해서 수업운영관리 모형 및 절차는 충실하게 이루어지고 있는지와 수업운영 관리조직 및 인력현황이 적절한 지로 나누어 기술하였다.

‘강좌 당 학생 수’ 항목을 평가하기 위해 한 강좌 당 학생 수, 한 강좌를 운영하는 운영 인력 현황의 자체 기준을 설정하였고 5개 등급의 평가척도로 정성적으로 평가하였다. 평가 근거자료로는 2009학년도 1,2학기 교과목별 학생 수와 교과목별 교수, 튜터 배정 인원이 활용되었다.

‘교수·학습전략에서 상호작용의 적절성’을 평가하기 위하여 수업계획서의 상호작용 전략이 잘 부합되어 있는지와 교수·학습 전략에 따른 상호작용전략이 적절한 지 등을 기술하였다.

‘교원-학생 상호작용의 충실성’을 평가하기 위해 교수-학생간의 상호작용 방법의 다양성, 상호작용 유형별 교수-학생 상호작용 평균 빈도 수(과목별), 질의에 대한 응답 처리 현황의 자체 기준을 설정하였고 5개 등급의 평가척도로 정성적으로 평가하였다. 평가 근거자료로는 교원-학생 상호작용 관련 지침, 상호작용 유형별 대응 지침이나 관련 문서, 강의평가 결과와 교과목별 강의 Q&A 응답 처리 현황 등이 활용되었다.

‘학생-학생 상호작용의 충실성’을 평가하기 위해서 학생-학생간 상호작용 방법의 다양성, 상호작용 유형별 학생-학생 상호작용 평균빈도수, 학습자간 상호작용 촉진을 위한 전략, 수업 전략 속에서의 상호작용의 촉진정도로 나누어 구체적인 기술이 이루어졌다.

‘교수 활동 지원의 적절성’을 평가하기 위해 교수 활동 지원체제 여부, 교수 활동 지원 조직 및 인력



현황, 자료, 운영, 관리, 평가의 자체 기준을 설정하였고, 5개 등급의 평가척도로 정성적으로 평가하였다. 평가 근거자료는 교수학습개발센터 규정, 각 학년도 교수 활동 지원과 관련된 문서 및 실적, 교수 활동 지원 조직 및 인력 명단, 교수 활동을 지원하는 LMS 기능 명세표 등이 활용되었다.

‘학습활동 지원의 적절성’을 평가하기 위해 학습 활동 지원 체제, 학습 활동 지원 조직과 인력, 각 학년도 학습활동 지원 실적, 학생 기초 학력 관리 및 유지 활동 현황의 자체 기준을 설정하였고, 5개 등급의 평가척도로 정성적으로 평가하였다. 평가 근거자료는 우리 대학의 학습활동 지원 내역과 지원 조직 및 인력, 지원 실적, 학사 상담 및 학습지원 활동 관련 증빙자료, 학습활동을 지원하는 LMS 기능 명세표, 학생 기초 학력 관리 및 유지활동, 선수학습 과정이나 보강 수업 관련 증빙자료 등이 활용되었다.

‘교수·학습지원 자료의 충실성’을 평가하기 위하여 교수자 및 학습자가 수업을 위한 별도 제작 교수·학습 자료가 갖추어져 있는가와 학생들의 전자도서관 활용실적을 구체적으로 기술하였다.

‘장애인의 웹 접근성에 대한 적절성’을 평가하기 위해 장애인을 위한 콘텐츠 구성의 적절성(인터페이스 등), 장애인을 위한 콘텐츠 구성의 적절성(인터페이스 등), 장애인을 위한 수업 운영실적의 자체 기준을 설정하였고, 5개 등급의 평가척도로 정성적으로 평가하였다. 이 항목의 경우 현재 우리 대학에는 마련되어있지 않으나, 장애인 웹 접근성 및 수업지원을 위한 본교의 계획 등이 평가 근거자료로 활용되었다.

## 2.4 교수·학습평가

교수·학습평가 영역은 ‘학습평가의 합리성’, ‘학습평가의 공정성’, ‘학습평가의 적절성’으로 구분하여 평가하였다.

‘학습평가의 합리성’을 평가하기 위해 교과목표 및 내용에 따른 평가 전략의 합리성, 상대평가 적용 비율, 평가정책 결정 및 평가절차, 평가자료 관리 및 보관의 우수성의 자체 기준을 설정하였고, 5개 등급의 평가척도로 정성적으로 평가하였다. 평가 근거자료로는 각 학년도 강의개설 교과목별 평가도구, 평가 방법, 상대평가 적용비율 분석표, 학습 평가 절차 및 정책 관련 지침과 평가 자료 관리 지침 등이 평가 근거자료로 활용되었다.

‘학습평가의 공정성’을 평가하기 위해 학습평가를 위한 체계 및 절차, 학습평가의 부정행위 방지를 위한 제도 및 시스템, 성적평가 조건의 학사시스템 반영 여부의 자체 기준을 설정하였고, 5개 등급의 평가척도로 정성적으로 평가하였다. 평가 근거자료로는 학습평가 체계도 및 평가절차 관련 지침과 부정행위 방지제도 및 지침, 부정행위 방지 실적, 성적평가조건의 학사 시스템 반영내역 등이 평가 근거자료로 활용되었다.

‘학습평가의 적절성’을 평가하기 위해 성적 분포의 타당성, 전공과목 성적분포, 교양과목 성적분포의 자체 기준을 설정하였고, 5개 등급의 평가척도로 정성적으로 평가 하였다. 평가 근거자료로는 각 학년도 과목별 성적 분포도와 2008학년도 1학기, 2학기의 전공과목 성적분포도, 교양 과목 성적 분포도 등이

평가 근거자료로 활용되었다.

## 3영역

### 3.1 학생

학생 영역에 있어서는 ‘학생관리 및 학생지도관련 상담체제 현황’, ‘학생일반현황’, ‘학생충원현황’, ‘학생회 운영실적’, ‘학생자치활동현황’, ‘장학금 수혜현황’의 평가가 이루어졌다.

‘학생관리 및 학생지도관련 상담체제 현황’을 평가하기 위해서 대학생활에 있어서 오리엔테이션 및 상담활동이 얼마나 적절하게 이루어지고 있으며 학습관리 상담 및 지도의 충실성, 학생 서비스 지원의 우수성을 정성적으로 기술하였다.

‘학생일반현황’ 및 ‘학생충원현황’은 교육기본통계조사 제출자료, 교육과학기술부 현황 통계, 대학정보공시 제출 자료 등이 평가 근거자료로 활용되어 신입생, 재학생, 졸업생, 정원의 학생, 시간제 학생 등의 조사가 이루어져 정량적인 평가가 이루어졌다.

‘학생회 운영실적’을 정성적으로 평가하기 위해서 학생회 조직 및 운영실적, 학생회 지원 실적을 구체적으로 기술하였다.

‘학생자치활동현황’을 정성적으로 평가하기 위해서 동아리 및 스터디 그룹 활동이 얼마나 충실하게 이루어지며 학교에서의 지원은 어떠한가를 기술하였다.

‘장학금 수혜현황’을 평가하기 위하여 장학금 수혜기준, 구분별 장학금 지급 현황, 학자금대출 현황에 관하여 목표치를 설정하고 그 평가결과를 분석하였다. 평가 근거자료로는 대학정보공시 제출 자료, 교내 장학금 관련 규정, 학자금 대출 관련 통계 등을 활용하였다.

### 3.2 교원

교원영역은 ‘전임교원 확보현황’, ‘학과조교 및 튜터확보 현황’, ‘강의담당교원의 전문성’, ‘전임교원의 연구실적’, ‘전임교원의 사회봉사 실적’, ‘전임교원의 수업부담’, ‘전임교원의 연구비 수혜실적’의 지표로 대부분 정량적으로 평가되었다.

‘전임교원 확보현황’에 대한 정량적 평가는 전체 교원대비 전임교원 비율, 전임교원 1인당 재학생 수, 전임교원 확보율, 외국인 전임교원비율, 교수 인사제도의 공정성 및 운영의 합리성으로 나누어 기술되었

다.

‘학과조교 및 튜터 확보 현황’에 대한 정량적 평가는 조교 확보율, 학부조교 1인당 학생관리 수, 튜터 활용의 적절성으로 나누어 기술되었다. 평가 근거자료로 학부 조교 1인당 학생관리 수 현황표, 대학정보공시 제출 자료, 조교 및 튜터 임용 계약서, 조교 및 튜터 임용 규정 등을 활용하여 현황을 파악하고 데이터를 추출하여 평가하였다.

‘강의담당교원의 전문성’을 평가하기 위하여 강의담당교원의 박사학위 소지율과 담당교과목별 교원의 적합성을 기술하였다.

‘전임교원의 연구실적’을 정량적으로 평가하기 위하여 국내외 학술지 게재 논문실적, 지역서 실적으로 나누어 기술하였다.

‘전임교원의 사회봉사 실적’을 정량적으로 평가하기 위해서 전임교원의 사회봉사 프로그램 및 지원체계가 어떠하며 전임교원의 교내외 봉사활동 정도를 조사하여 기술하였다.

‘전임교원의 수업부담’을 평가하기 위해서 전임교원 1인당 주당 수업부담시간을 조사하여 기술하였다.

‘전임교원의 연구비 수혜실적’을 평가하기 위해서 연구비 수혜실적을 기술하였다. 교원과 관련된 평가 근거자료로는 교원인사규정, 대학정보공시 제출 자료, 원격대학 종합평가 자체평가 연구보고서 등을 활용하였다.

### 3.3 직원

직원영역은 ‘일반행정 직원 수의 적절성’, ‘콘텐츠 개발 운영 및 품질관리인력의 적절성의 지표로 평가되었다.

‘일반행정 직원수의 적절성’의 정량적인 평가를 위해서 행정직원의 현황, 학생 1인당 직원수, 교원 1인당 직원수로 나누어 기술하였다.

‘콘텐츠 개발 운영 및 품질관리인력의 적절성’을 평가하기 위하여 개설 교과목 수에 따른 콘텐츠 개발 인력현황, 직원 1인당 담당과목 수, 콘텐츠 개발 직원의 전문성 정도로 나누어 기술하였다.

## 4영역

### 4.1 시설

시설에 관한 영역 평가는 ‘교사확보의 적절성’, ‘도서관 및 전자 도서관의 적절성’, ‘연구소 설치의 적절성’으로 구분하여 평가하였다.

‘교사확보의 적절성’을 평가하기 위하여, 교사 확보율에 대한 자체 기준을 설정하여 정량적으로 평가하였다.

‘도서관 및 전자 도서관의 적절성’을 평가하기 위하여, 장서보유현황 및 교육지원시설로서의 적합성, 도서관예산현황 및 이에 대한 적절성을 평가 지표로 정하여 이를 평가척도로 활용 정량적으로 평가하였다.

‘연구소 설치의 적절성’을 평가하기 위해, 연구소 설치의 적절성, 연구소 운영의 적절성의 자체 기준을 설정하였고, 이를 정량적, 정성적으로 평가하였다.

### 4.2 설비

설비 영역은 ‘설비 양적 확보의 충분성’, ‘소프트웨어 양적 확보실적’으로 구분하여 평가하였다.

‘설비 양적 확보의 충분성’을 평가하기 위하여 서버 및 통신 하드웨어의 충분성, 매체제작실 관련 하드웨어의 충분성, 기타 시설 양적 확보의 충분성, 교육연구용 시설·설비의 충분성 등의 자체 기준을 설정하여 이를 활용하여 정량적으로 평가하였다.

‘소프트웨어의 양적 확보실적’을 평가하기 위하여 사용목적별 충분한 수량 확보 실적, 서버 및 통신관련 소프트웨어 확보의 적절성, 매체제작실 관련 소프트웨어 확보의 자체 기준을 설정하여 이에 근거해 정량적으로 평가하였다.

### 4.3 시스템

시스템 영역은 ‘학습활동 지원 기능의 우수성’, ‘교수활동 지원 기능의 우수성’, ‘학습관리시스템 운영자 지원 기능의 우수성’, ‘학사업무 관리 시스템의 우수성’, ‘데이터저장 및 관리의 적합성’, ‘시스템의 안정성과 보안성’, ‘시스템 유지보수 체제의 적절성’으로 구분하여 평가하였다.

‘학습활동 지원 기능의 우수성’을 평가하기 위해 학습 활동 지원 기능의 적절성 항목을 자체 기준으로 설정하여 정성적으로 평가하였다.

‘교수활동 지원 기능의 우수성’을 평가하기 위해 교수 활동 지원 기능의 적절성의 자체 기준을 설정하였고 이를 바탕으로 정성적으로 평가하였다.

‘학습관리시스템 운영자 지원 기능의 우수성’을 평가하기 위해 운영자 활동 지원 기능의 적절성과

관련된 자체 기준을 설정하였고, 이에 근거해 정성적으로 평가하였다.

‘학사업무 관리 시스템의 우수성’을 평가하기 위해 학사업무 관리시스템 기능의 적절성, 학사업무 관리 지침과의 연계성의 자체 기준을 설정해 이를 활용하여 정성적으로 평가하였다.

‘데이터저장 및 관리의 적합성’을 평가하기 위해 데이터 관리의 적절성 및 효율성, 데이터 관리 계획의 적절성, 주요 항목별 데이터 관리 실적의 자체 기준을 설정하였고, 이를 평가 기준으로 정량적으로 평가하였다.

‘시스템의 안정성과 보안성’을 평가하기 위해 학습·학사관리 시스템 안정성 확보 노력, 재난 발생 시 대처 방안의 적절성, 정보 보호 관리 계획 및 실적의 우수성, 보안 관련 인력 및 교육 실적의 우수성, 개인정보 보호의 적절성등과 관련된 자체 기준을 설정해 이를 활용하여 정량, 정성적으로 평가하였다.

‘시스템 유지보수 체제의 적절성’을 평가하기 위해 시스템 유지보수 체제의 적절성과 관련된 자체 기준을 설정 하여 정성적으로 평가하였다.

## 5영역

### 5.1 대학경영

대학경영 영역은 ‘대학총(학)장의 리더십’, ‘대학발전계획의 우수성’, ‘특성화’, ‘발전사업 추진 및 평가실적’, ‘재정’, 그리고 ‘자체평가’로 구분하여 평가하였다. ‘대학총(학)장의 리더십’ 평가는 총(학)장님의 리더십 하에 추진되어온 우리 대학의 내적 성장과 대외적 인지도의 향상의 관점에서 정성적으로 평가하였다.

‘대학발전계획의 우수성’ 평가는 우리 대학 장기발전계획의 체계성과 계획 수립 시 의견 수렴과정의 민주성, 실행과정의 적절성, 그리고 발전계획의 구체성 및 실현가능성을 평가지표로 정하고 평가 근거자료를 중심으로 5개 등급의 평가척도로 정성적으로 평가하였다. 평가 근거자료로는 사이버한국외국어대학교 중장기발전계획서 등이 사용되었다.

‘특성화 평가’는 우리 대학의 특성화 계획 수립의 체계성, 특성화 계획 절차의 적절성, 특성화계획의 구체성 및 실현가능성을 평가지표로 정하고 이를 5개 등급의 평가척도로 정성적으로 평가하였다. 평가 근거자료로는 특성화 계획수립서 회의록과 중장기발전계획서 등이 사용되었다.

‘발전사업 추진 및 평가실적’ 평가는 학교발전계획에 의한 사업 추진 실적 정도를 평가지표로 정하고 이를 5개 등급의 수치화 된 평가척도로 정량적으로 평가하였다. 평가 근거자료로는 중장기발전계획서 등이 사용되었다.

‘재정’평가는 자금운영과 집행의 합리성을 중심으로 교과부에서 제시한 규정 및 기준이 있는 경우, 총족 여부를 평가하였으며 그 외의 지표는 5개 등급의 평가척도를 이용하여 평가하였다. 평가 근거자료로는 세입과 세출 예결산서 및 감사보고서 등이 활용되었다.

‘자체평가’에 대한 평가는 자체평가 체제의 적절성, 자체평가조직의 체계성, 자체평가 체제 활용의 적절성 등을 평가지표로 정하고 평가 근거자료를 중심으로 5개 등급의 평가척도로 정성적으로 평가하였다. 평가 근거자료로는 자체평가계획서 등이 사용되었다.

## 5.2 대학행정

대학행정영역은 ‘장학 및 학생지도’, ‘입학관리’, ‘수강 및 학적관리’, ‘학사관련 문서관리’, ‘학칙 및 학교 운영규정’, ‘교원인사’, 그리고 ‘예산 편성과 집행’으로 구분하여 평가하였다.

‘장학 및 학생지도’ 평가는 장학지원의 효율성 및 교육비 결산 총액 대비 장학금 비율의 정도, 졸업생들의 상위교육기간 진학정도, 졸업생 추수지도의 체계성 등을 평가지표로 정하고 평가 근거자료를 중심으로 5개 등급의 평가척도로 평가하였다. 평가 근거자료로는 장학규정, 졸업생의 대학 및 대학원 진학자 명단, 졸업생의 추수지도 수혜자 명단 등을 사용하였다.

‘입학관리’ 평가는 입학생 전형을 위한 계획의 적절성, 모집요강의 적절성, 대학 특성화 반영정도 등을 평가지표로 정하고 평가 근거자료를 중심으로 5개 등급의 평가척도로 정성적으로 평가하였다. 평가 근거자료로는 대입전형기본계획, 모집요강, 입학전형관리위원회 규정 등이 사용되었다.

‘수강 및 학적관리’ 평가는 학적관리 지침의 적절성, 수강 및 학적관리의 엄정성 등을 평가지표로 정하고 평가 근거자료를 중심으로 정성적으로 평가하였다.

‘학사관련 문서관리’ 평가는 학사관련 문서관리의 충실성 및 학사 관련 문서 보안의 우수성 등을 평가지표로 정하고 평가 근거자료를 중심으로 5개 등급의 평가척도로 정성적으로 평가하였다.

‘학칙 및 학교 운영규정’ 평가는 학칙의 체계성 및 적절성, 학칙 외 학교운영에 관한 규정의 적절성 등을 평가지표로 정하고 평가 근거자료를 중심으로 정성적으로 평가하였다.

‘교원인사’ 평가는 교원 채용 및 재임용 프로세스의 공정성, 교원채용 공고방법의 적절성 등을 평가지표로 정하고 평가 근거자료를 중심으로 정성적으로 평가하였다. 평가 근거자료로는 교원인사규정 등이 사용되었다.

‘예산 편성과 집행의 적절성’ 평가는 예산 편성과 심의 프로세스의 적절성과 편성 및 집행 실적의 적절성에 대해 적용하였다. 사학기관 재무회계규칙 등을 준수하여 예산 편성이 이루어졌는지, 예산집행률이 적절한지를 기준으로 5개 등급의 평가척도로 구분하여 정성적으로 평가하였다.

## 6영역

### 6.1 학교 만족도

학교 만족도는 2011 학년도 2학기 재학생을 대상으로 조사 설문을 실행하여 평가하였다. 평가 내용은 크게 재학생의 교육서비스 만족도와 재학생의 학교위상 만족도로 나누어 구성하였다.

재학생의 교육서비스 만족도는 교육내용, 교육과정, 수업의 질, 교원의 전문성, 교육행정지원 분야에 대한 설문 항목을 구성하여 평가하고 5개 등급의 평가척도로 정량 평가하였다.

재학생의 학교위상 만족도는 학교 운영, 학교 이미지, 학교 비전 등의 분야에 관한 설문 항목을 구성하여 평가하고 5개 등급의 평가척도로 정량평가하였다.

### 6.2 사회적 인정

사회적 인정에 대한 평가는 ‘기관 평가 결과 반영의 적절성’항목에서 ‘사이버대학 학사편람 등 관련 규정 준수 여부’와 ‘교내 민원발생 건수 및 조치 결과’, ‘행정 지적 사항 및 시정 조치 결과’, ‘[고등교육법] 제 60조부터 제 62조까지의 시정 명령 등에 관한 위반 내용 및 조치 결과’에 대한 평가로 구분하여 평가하였다.

‘사이버대학 학사편람 등 관련 규정 준수 여부’ 평가는 학교운영과정에서 사이버대학 학사편람 등 관련 규정을 준수하고 있는지에 대해 평가하였으며, 평가 근거자료로는 사이버한국외국어대학교 일람과 규정집을 활용하였다.

‘교내 민원발생 건수 및 조치 결과’에 대한 평가는 교내 민원의 발생 정도와 그에 대한 적절한 조치가 이루어졌는지를 5개 등급의 평가척도로 구분하여 정성적으로 평가하였고, 헬프데스크 월별보고서와 불만접수 데이터를 평가 근거자료로 활용하였다.

‘[고등교육법] 제 60조부터 제 62조까지의 시정 명령 등에 관한 위반 내용 및 조치 결과’에 대한 평가는 대학정보공시를 평가근거로 고등교육법 제60조부터 제62조까지의 시정 명령에 대해 위반한 사항 유무와 그에 따른 조치가 적절하게 이루어졌는지를 평가하였다.

### 6.3 연구성과

연구성과 영역은 ‘외국대학과의 교류 적절성’ 평가하였다.

‘외국대학과의 교류 적절성’은 외국대학과의 학점교류, 공동학위, 복수학위 등 외국대학과의 교류 현황 및 교류 전략이 실현가능한가에 대하여 평가하였다. 평가 근거자료로는 사이버한국외국어대학교 단기 해외어학연수 학점인정에 관한 시행세칙, 한국어학부 해외한국어교육실습에 관한 세칙 등이 활용되

었다.

#### 6.4 산학협력

산학협력 영역은 ‘전임교원의 연구비 수혜 실적’, ‘산학협력 실적’, ‘특허 출원 및 등록실적’, ‘기술이전 수입료 및 계약 실적’으로 구분하여 평가하였다.

‘전임교원의 연구비 수혜실적’ 평가는 전임교원 또는 대학 부설 기관 등에서 수행한 전년도 연구비 수혜실적에 관하여 자체 설정한 기준을 근거로 하여 5개 등급의 평가척도로 정성적으로 평가하였다. 평가 근거자료로는 2009년 및 2010년 신진교수 연구비 수혜실적 공문 등이 활용되었다.

‘산학협력 실적’ 평가는 위탁교육, 인턴십, 산업체 위탁, 군 위탁 등 산학협력 실적에 관하여 자체 설정한 기준을 근거로 하여 5개 등급의 평가척도로 정성적으로 평가하였다. 평가 근거자료로는 2010년과 2011년에 체결된 위탁교육 계약서 등의 산학협력 체결 자료가 활용되었다.



## II. 영역별 자체평가

1. 교육계획 영역
2. 수업 영역
3. 인적자원 영역
4. 물적자원 영역
5. 경영과 행정 영역
6. 교육성과 영역

## 7 교육계획 영역

### 1.1 교육 목표

#### 1.1.1 교육이념과 목적 및 비전의 적절성

- 사이버대학의 교육이념과 교육목적은 고등교육 및 평생교육 이념 그리고 사이버대학 특성에 부합해야 한다.

#### 가. 평가표

등급	A (매우 높음)	B (높음)	C (보통)	D (낮음)	E (매우 낮음)
체크	◎				
평가기준 A. 교육이념과 목적 및 비전을 매우 적절하게 수립하였고 실현가능성이 매우 높음 B. 교육이념과 목적 및 비전을 적절하게 수립하였고 실현가능성이 높음 C. 교육이념과 목적 및 비전을 수립하였고 실현가능성이 보통 수준임 D. 교육이념과 목적 및 비전을 수립하였으나 실현가능성이 낮음 E. 교육이념과 목적 및 비전을 수립하였으나 실현가능성이 매우 낮음					

#### 나. 평가내용

- ❖ 교육이념과 목적 및 비전의 적절성
- ❖ 교육이념과 목적 및 비전의 실현가능성

##### 1) 우리 대학의 교육이념

대학은 수준 높은 교육과 연구로 지식과 창의력을 갖춘 첨단 전문 인력을 양성하는 데 힘을 기울여야 하고, 이를 통하여 미래 사회의 국가 경쟁력을 높이기 위한 핵심적 기능을 수행해야 한다. 우리 대학의 교육이념은 ‘자유민주주의 사상을 바탕으로 학생의 개성을 함양하고 지도자적 인격을 도야하여 장차 국가와 세계 발전에 공헌할 수 있는 유능한 인재를 양성함으로써 진리·평화·창조의 교육이념을 구현’하는 것이며, 이러한 교육이념은 대학이 수행하고, 추구해야 할 우수한 이념중의 하나이다.

##### 2) 교육목적 및 비전

우리 대학의 교육이념은 자유민주주의 사상을 바탕으로 학생 개개인의 능력과 소질을 계발하고 지도

자적인 인격을 함양하여, 장차 국가와 세계발전에 공헌할 수 있는 유능한 인재를 양성함으로써 ‘진리·평화·창조’의 건학정신을 구현하는 것이다.

위와 같은 교육이념을 바탕으로 교육 수요의 팽창, 교육 시장의 개방, 정보화 시대로의 급속한 이행과 같은 급변하는 교육환경 속에서 사이버교육과 미래 학문 추구를 위한 선도적이며 중추적 교육의 역할을 수행하는 것이 우리 대학의 설립목적이다. 그리고 진리·평화·창조의 창학 정신 기반 위에 창조적 글로벌 인재를 양성하는 세계 최고의 지식 공동체를 만드는 것을 우리 대학의 비전으로 삼고 있다.

이러한 설립 목적과 비전의 실현을 위해 ‘자주적·국제적·독창적 지성인의 양성’이라는 교육목적을 수립하고 학술지식과 실용능력을 가진 ‘국제 교양인’, 유연한 사고와 창조적 지식을 겸비한 ‘글로벌 리더’, 창조적·독창적 탐구능력을 지닌 ‘앞서가는 전문인’ 양성이라는 세부적이고, 실행가능 한 교육목표를 수립하여 꾸준히 추진하고 있다.

### 3) 교육이념과 목적의 연계성

‘자주적·국제적·독창적 지성인 양성’이라는 우리 대학의 교육목적은 진리·평화·창조의 건학 정신으로 국가와 세계발전에 공헌한다는 교육이념을 바탕으로 하고 있다. 이러한 교육목적을 달성하기 위하여 ‘국제 교양인 육성’, ‘글로벌 리더 육성’, ‘앞서가는 전문인 육성’ 등 3대 교육목표를 설정하여 추진하고 있다. 이처럼 우리 대학의 교육이념과 교육목적은 상호 연관성을 가지고 있으며, 진리(국제 교양인 육성)·평화(글로벌 리더 육성)·창조(앞서가는 전문인 육성)의 창학정신 기반 위에 창조적 글로벌 인재를 양성하는 세계 최고의 지식 공동체라는 교육목표와도 깊은 연계성을 가지고 있다.

### 4) 교육이념과 목적 및 비전의 적절성

‘진리·평화·창조’의 창학정신을 바탕으로 국가와 세계발전에 공헌할 수 있는 유능한 인재를 교육하고자 하는 교육이념과, 우리 대학의 특성인 외국어를 토대로 학술이론과 실제를 교수·연구함으로써 국가와 세계발전에 기여할 수 있는 ‘자주적·국제적·독창적 지성인’ 양성을 목적으로 하는 교육목적은 우리 대학의 비전과 특성화를 명확하게 제시하고 있다. 또한 국제화와 선진화를 위해 필수 불가결한 외국어 및 국제사정에 관한 교육을 담당하고자 하는 우리 대학의 국가적, 사회적 사명을 명시하고 있다.

위의 내용을 통해 볼 때 우리 대학의 교육이념의 목적 및 비전은 매우 적절하며 실현가능성 또한 높다고 할 수 있다.

## 다. 근거자료

학교법인 정관

### 1.1.2 교육목표의 적절성

- ☑ 학교의 교육이념과 목적을 바탕으로 기초연구 및 구성원의 의견수렴 등을 거쳐 적절한 교육목표를 설정해야 한다.

#### 가. 평가표

등급	A (매우 높음)	B (높음)	C (보통)	D (낮음)	E (매우 낮음)
체크	◎				
평가기준 A. 매우 적절한 교육목표를 설정하였으며 실현가능성이 매우 높음 B. 적절한 교육목표를 설정하였으며 실현가능성이 높음 C. 적절한 교육목표를 설정하였고 실현가능성이 보통임 D. 적절한 교육목표를 설정하였으나 실현가능성이 낮음 E. 적절한 교육목표를 설정하였으나 실현가능성이 매우 낮음					

#### 나. 평가내용

- ❖ 교육목표의 적절성
- ❖ 교육목표의 실현가능성

##### 1) 교육목표의 체계성

우리 대학은 교육목표를 대학의 이념과 교육목적에 맞게 설정하고 있으며, 교육성취수준을 학생들이 갖추어야 할 능력과 자질로써 체계적으로 제시하고 있어 이해하기 쉽고 실질적이다. 우리 대학은 ‘국제 교양인 육성’, ‘글로벌 리더 육성’, ‘앞서가는 전문인 육성’이라는 3대 교육목표를 설정하고 글로벌 인재 양성을 위해 노력하고 있다. 우리 대학 교육목표의 체계성을 도식화하면 [그림1-1]과 같다.

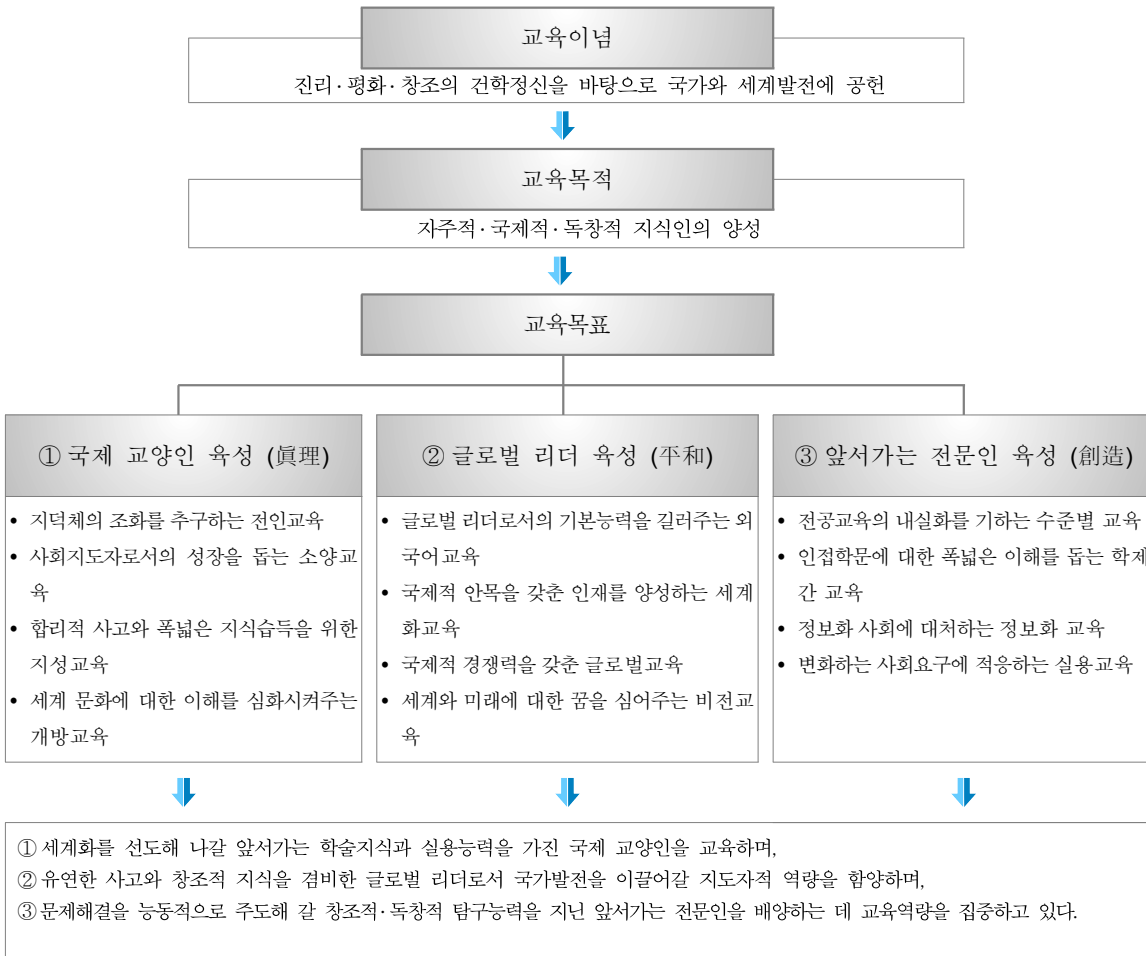

[그림 1-1] 교육이념·교육목적·교육목표 체계도

## 2) 교육목표의 구체성

우리 대학은 교육이념과 목적을 바탕으로 교육목표를 설정하여 구체화 하고 있다. 첫째, 우리 대학은 국제 교양인을 육성하기 위하여 지·덕·체의 조화를 추구하는 전인교육, 사회지도자로서의 성장을 돕는 소양교육, 합리적 사고와 폭넓은 지식습득을 위한 지성교육, 세계 문화에 대한 이해를 심화시켜주는 개방교육을 실시하고 있다. 둘째, 글로벌 리더 육성을 위하여 글로벌 리더로서의 기본 능력을 길러주는 외국어교육, 국제적 안목을 갖춘 인재를 양성하는 세계화교육, 국제적 경쟁력을 갖춘 글로벌교육, 세계와 미래에 대한 꿈을 심어주는 비전교육을 실시하고 있다. 셋째, 앞서가는 전문인을 육성하기 위하여 전공교육의 내실화를 기하는 수준별 교육, 인접학문에 대한 폭넓은 이해를 돕는 학제간 교육, 정보화 사회에 대처하는 정보화 교육, 변화하는 사회요구에 적응하는 실용교육을 실시하고 있다.

### 3) 교육목표와 교육목적의 연계성

우리 대학은 ‘자주적·국제적·독창적 지성인의 양성’이란 교육목적을 달성하기 위해 ‘국제 교양인 육성’, ‘글로벌 리더 육성’, ‘앞서가는 전문인 육성’이란 3대 교육목표를 설정하여 추진하고 있다. 3대 교육목표를 효과적으로 달성하기 위해 교육목표별로 차별화된 교육전략을 수립하였으며 이를 통해 추구되는 교육성취 수준을 학생들이 갖추어야 할 능력과 자질로 구체화함으로써 교육목적과 교육목표를 체계적이고 긴밀하게 연계시켜 놓고 있다.

위의 내용을 통해 볼 때 우리 대학의 교육목표 실현 가능성이 매우 높은 것으로 확인 할 수 있다.

## 다. 근거자료

1. 학교법인 정관
2. 대학편람

### 1.1.3 특성화 목표 및 전략 [정보공시 10-가-2, 10-가-3]

- ☑ 특성화 목표 및 전략이 구체적으로 수립되었는지 여부와 수립된 목표 및 전략이 어느 정도 실현가능성이 있는지에 대해 평가함.

#### 가. 평가표

등급	A (매우 높음)	B (높음)	C (보통)	D (낮음)	E (매우 낮음)
체크		◎			
<p>평가기준</p> <p>A. 특성화 목표 및 전략을 구체적으로 수립하였고 실현가능성이 매우 높음</p> <p>B. 특성화 목표 및 전략을 구체적으로 수립하였고 실현가능성이 높음</p> <p>C. 특성화 목표 및 전략을 수립하였고 실현가능성이 보통임</p> <p>D. 특성화 목표 및 전략을 수립하였으나 실현가능성이 낮음</p> <p>E. 특성화 목표 및 전략을 수립하였으나 실현가능성이 매우 낮음</p>					

#### 나. 평가내용

- ❖ 특성화 목표 및 전략의 구체성
- ❖ 특성화의 추진 가능성
- ❖ 특성화 계획과 목표의 반영여부

##### 1) 특성화 목표 및 전략의 구체성

우리 대학의 교육이념은 ‘진리·평화·창조의 건학정신으로 국가와 세계 발전에 공헌한다’이다. 이와 같은 교육이념을 구현하기 위해 ‘문화 교류 및 발전에 기여하는 자주적·국제적·독창적 지성인 양성’을 교육목적으로 삼고 있다. 이러한 교육목적 아래 우리 대학의 특성화 목표로 ‘외국어에 능통한 국제전문가 양성’을 설정하였다. 그리고 이러한 특성화 목표를 달성하기 위한 하위 목표로 ‘국제화 능력 배양을 극대화하는 외국어교육’, ‘다중 능력 향상 교육’을 설정하였다.

먼저 ‘국제화 능력 배양을 극대화하는 외국어교육’의 특성화 목표를 달성하기 위해 ‘언어+문화’ 방식의 교과과정 구성, 다국어 구사 능력을 가능하게 하는 환경조성 및 학생지도, 외국대학과의 교류 활성화, 국제활동 지원 등의 추진 전략을 수립하였다. 다중 능력 향상 교육의 특성화 목표를 달성하기 위해서는 학부간 연계교육, 학문간 융합연구 활성화, 통섭형 인재 양성을 위한 교육과정 구성 등의 추진전략을 수립하였다. 교육의 특성화 목표 및 전략을 도식화하면 [그림 1-2]와 같다.



[그림 1-2] 교육목표 및 특성화목표 수립을 위한 전략

① 국제화 능력 배양을 극대화하는 외국어교육의 추진 전략

- ‘언어+문화’방식의 교과과정 구성

우리 대학은 전공과목 외에 다양한 나라의 문화를 이해하고 언어를 배울 수 있는 환경을 제공하기 위해 개교 초기부터 교양 교육과정 개발 시, 해외 지역학 교과목에 초점을 두어 여러 나라의 지역학 교과목을 개설하고 있다(미국, 발칸유럽, 아프리카, 인도, 중앙아시아, 라틴아메리카, 동유럽, 러시아, 중국 등). 또한 2009년부터는 외국어교육 특성화를 수립하기 위해 교양 교육 영역 중 언어와 세계문화 영역에 초점을 두어, 세계 각 나라의 언어와 문화 콘텐츠에 대한 교육과정 개설을 검토하고 외부 자문위원의 의견을 수렴하였으며 학생들을 대상으로 한 설문을 시행하였다. 이 결과를 바탕으로 다양한 외국어교과목을 개설하였으며, 이를 통하여 여러 나라의 언어와 문화를 배울 수 있도록 지속적으로 개발하고 있다.

- 다국어 구사능력 함양을 위한 환경조성 및 학생지도

우리 대학은 자유선택과목의 폭이 넓다. 그리고 학생들은 자신들의 필요에 따라 복수전공 또는 부전공을 선택 할 수 있다. 이는 ‘다양한 과목선택의 기회 제공’이라는 교육과정의 편성방향을 반영한 것이며, 학생들이 본인의 전공 외에도 다양한 외국어 과목을 수강하여 다국어를 구사할 수 있는 능력을 갖추도록 하기 위한 제도이다.



### - 외국대학과의 교류 활성화

우리 대학은 방학 기간 동안에 미국·일본·중국 등 해외 자매대학과 공동으로 장·단기 언어 연수 프로그램을 운영하고 있다. 미국 하와이대학교·투갈루대학교, 중국 남경대학교, 대만 국립대만사범대학교, 일본 벳부대학교 등 해외 대학의 언어 연수 프로그램을 진행하고 있으며, 연수에 참가한 학생들은 ‘해외 연수 학점인정 제도’에 따라 일정 학점을 취득할 수 있도록 하고 있다.

예를 들어 한국어학부의 경우 ‘해외 한국어 교육실습’ 과정을 마련하여 학생이 해외에서 현지인들에게 한국어를 교육할 수 있는 기회를 제공하고 있으며 참가 학생에게는 실습시간별로 본교 규정에 따라 일정 학점을 인정해주고 있다.

<표 1-1> 2011년 해외 연수 프로그램 운영실적

대상년도	내용
2011년	‘한국어교원 태국 현지학교 파견 프로그램’에 따른 현지 파견(2011년 9월~2012년 2월)
	한국어학부, 미국 잭슨학교 한국어교육 해외실습(6월~7월)
	영어학부, 하와이 마노아 캠퍼스 해외 연수(7월~8월)
	일본어학부, 벳부대학 하계 해외 어학 연수(7월)
	중국어학부, 남경대학 해외 연수(8월)

### - 국제활동지원

우리 대학은 학생을 중심으로 이루어지는 해외에 교육 및 사회봉사를 시작으로 우리 대학의 국제활동 지원 범위를 지속적으로 확장해 가고 있다. 한국어학부에서는 수년전부터 미국과 중국 등 해외교민의 한국어학습을 위해 방학기간을 통해 한국어교육을 지원하고 있으며, 지속적인 노력을 바탕으로 ‘한국어교원 태국 현지학교 파견 프로그램’에 주관사업자로 선정되어 한국어학부에서 교육받은 한국어교사 54명을 2012년 2월까지 태국에 파견한 학부단위의 활동 뿐만 아니라 학교 차원에서도 다양한 국제활동지원이 이루어지고 있다. 학교에서는 2011 하계방학을 통해 ‘한국대학사회봉사협의회 봉사프로그램’에 참가하는 재학생의 봉사활동을 지원하고, 대학의 사회 및 지구촌 기여라는 좋은 활동을 장려하기 위하여 봉사학점을 인정해주는 등 학생의 국제활동 참여를 지원하기 위하여 많은 노력을 기울이고 있다.

## ② 다중 능력 향상 교육의 추진 전략

### - 학부간 연계교육

21세기형 글로벌 인제는 어학계열 및 사회계열 지식만으로는 완성되기 어려우며 두 영역을 포괄하는 융합형 교육이 반드시 필요하다. 이에 우리 대학은 학부간 복수전공을 권장하고 있으며, 복수전공을 이수하지 못하는 여건에 처한 학생의 경우 부전공을 이수할 수 있도록 하고 있다. 그리고 학부간 연계교육

의 일환으로 경영학부 전공과 영어학부 전공을 결합한 글로벌 E-비즈니스 연계전공을 시행하고 있으며 글로벌회계 연계전공을 추진중에 있다. 이러한 복수전공, 부전공, 연계전공제도는 우리 대학이 '다중 능력 향상 교육'이라는 특성화 하위 목표를 달성하고 더 나아가 '국제화 능력 배양을 극대화하는 외국어교육'이라는 상위 특성화 목표를 달성하기 위한 제도이다.

그리고 우리 대학은 연계전공제도 외에도 연계과정을 통한 자격증수여에 관한 제도 시행을 현재 검토중에 있다.

#### - 학문간 융합연구 활성화

우리 대학은 어학을 기반으로 하여 사회, 문화, 지역학 등을 포괄할 수 있는 형태의 콘텐츠 개발을 위한 학문간 융합연구를 점차 활성화 시키고 있다. 외국어학부의 일부 전공과목과 교양 교육과정에서 언어와 문화가 혼합된 교과목을 개발하고 있으며, 앞으로 특성화 목표 실현을 위해 이를 더 확대할 계획이다. 그리고 U-Learning 연구소를 통해 학제간 연구가 활성화될 수 있도록 대학차원의 지원을 강화하고 있다.

#### - 통섭형 인재 양성을 위한 교육과정 구성

우리 대학은 통섭형 인재 양성을 위해 지역학을 포함한 외국어계열, 사회계열 그리고 교양의 균형 있는 발전을 추구하고 학문간 연계성을 확보하는 교육과정을 개발하고 있으며, 이를 점차적으로 전체 학부에 확대하여 개발·운영하고 있다. 특히 학생 요구에 맞는 어학계열과 사회계열이 연계된 교과목과 어학계열과 지역학이 연계된 교과목, 지역학과 사회계열이 연계된 교과목 개발을 확대하여 학생들이 자율적으로 선택할 수 있도록 다양한 교육과정을 지원하고 있다.

#### - 자격증 취득을 위한 실용적인 교육과정 운영

우리 대학은 별도의 교육과정을 운영하고 해당 교육과정을 이수한 학생에게 자격증을 수여하여 해당 학문의 능력을 인증하고 있다. 현재 운영하고 있는 자격증 과정으로는 CUFS TESOL, 미국의 애너하임 대학과 공동 자격을 수여하는 AU-CUFS TESOL, AU-CUFS TEYL, CUFS 일본어번역사가 있다. 자격과정의 호의적인 대내외 반응으로 현재 CUFS 영어번역사, CUFS 중국어번역사, 조기중국어지도사 자격증 신설을 검토중에 있다.

## 2) 특성화의 추진 가능성

우리 대학의 특성화 목표는 '외국어에 능통한 국제전문가 양성'이고, 하위목표는 '국제화 능력 배양을 극대화하는 외국어교육'과 '다중 능력 향상 교육'이다. 이러한 목표를 달성하기 위한 전략들에 대해서 다양한 실행방안을 도출하여 실시하고 있다. 기본적으로, 동일 계열간 결합(외국어계열 + 외국어계열)과 이종 계열간 결합(외국어계열 + 사회계열)을 통하여 다양한 지식습득의 기회를 제공하며, 추가적인 제도

로써 복수전공과 부전공제도를 실시하고 있다. 이러한 예로, 경영학부 전공과 영어학부 전공을 결합한 글로벌 E-비즈니스 연계전공을 시행하고 있으며, 2012학년도부터는 글로벌 회계 연계전공을 실시할 예정이다.

추가로, 언론홍보학부 전공과 영어학부 전공을 결합한 글로벌 PR 연계전공, 글로벌 커뮤니케이션 전공을 검토 중에 있으며, 이 외에 특성화 목표에 부합하는 교육과정 개편 등을 통하여 우리 대학의 특성화를 추진하고자 한다.

### 3) 특성화 계획과 목표의 반영여부

우리 대학은 특성화 목표 및 전략을 구체적으로 수립하여 시행하고 있으며 이러한 부단한 노력의 결과로 영어학부에서 먼저 ‘대학교육과정 개발’사업에 선정되었다. 현재 추진하고 있는 다양한 과제들이 성과를 보일 시기가 도래하여 앞으로는 다양한 과제의 정부지원 사업 수주를 통하여 우리 대학 특성화 사업과 사업추진과정의 우수성을 입증할 수 있을 것이다.

<표 1-2> 학교 특성화 계획(정보공시 10-가-3)

(기준년도 : 2011년도)

구분	특성화분야명	계획수립연도	학부	지원받은 재정지원사업 목록	총 지원금
중점육성분야	외국어에 능통한 국제전문가	2009	영어학부		30,000,000
예비육성분야	-	-	-	-	-

위의 내용을 통하여 볼 때 우리 대학의 특성화 목표와 전략은 ‘구체적으로 수립되어 있고, 이에 대한 ‘실현 가능성이 높은 편’임을 확인할 수 있다.

## 다. 근거자료

1. 사이버한국외국어대학교 중장기 발전계획서
2. 국제 커뮤니케이션 및 PR 전문가 연계 전공 개설(안)
3. 해외연수 운영실적
4. 대학교육사업 확인 공문

### 1.1.4 교육목표 설정과정의 합리성

☑ 교육목표 설정을 위한 연구의 적절성과 의견수렴의 합리성 및 적절한 의사결정 여부

#### 가. 평가표

등급	A (매우 우수)	B (우수)	C (보통)	D (미흡)	E (매우 미흡)
체크	◎				
평가기준 A. 교육목표 설정과정이 매우 합리적임 B. 교육목표 설정과정이 합리적임 C. 교육목표 설정과정이 비교적 합리적임 D. 교육목표 설정과정이 합리적이지 못함 E. 교육목표 설정과정이 매우 합리적이지 못함					

#### 나. 평가내용

❖ 교육목표 설정과정의 합리성

##### 1) 교육목표 설정을 위한 연구의 적절성

우리 대학은 2003년 3월 사이버외국어대학교 설립준비를 위해 ‘사이버외국어대학교 설립준비위원회’를 구성하였으며 그 산하 교육연구 분과에서 한국외국어대학교의 교육목표와 평생교육 이념을 기초로 하여 원격교육에 적합한 ‘교육목표 설정을 위한 연구’를 통해 교육목적과 교육목표를 체계화하였다.

‘교육목표 설정을 위한 연구’ 목표는 우리 대학의 특성과 미래비전을 제시해 줄 수 있는 교육목표의 설정이었으며 대학의 교육이념, 교육목적, 교육목표가 체계적으로 연결되어 상호 긴밀한 연계성을 확보하는 것을 원칙으로 하였다.

##### 2) 의견 수렴 과정의 합리성

우리 대학 교육목표는 ‘사이버외국어대학교 설립준비위원회’의 연구결과를 바탕으로 외부 리서치 전문기관에 의뢰해 실시한 ‘사이버외국어대학교 설립에 대한 사회적 기대감과 교육내용에 대한 조사’ 결과가 바탕이 되었다. 조사 대상에 우리 대학의 구성원을 포함시켜 내·외부적인 의견을 반영할 수 있도록 하였다.

### 3) 교육목표 채택 의사 결정의 합리성

‘사이버외국어대학교 설립준비위원회’ 교육 분과와 외부 전문기관이 상호 유기적으로 협력하여 완성한 교육목표는 전체 ‘사이버외국어대학교 설립준비위원회’가 심의하여 최종 결정하였으며, 결정된 교육목표는 세부 학부 교육목표 설립의 기본원칙으로 제시되었다.

### 4) 교육목표 변천의 적절성

2004년도에 설립하여 개교 8년째를 맞이하는 우리 대학은 변화하는 사회와 교육환경에 능동적으로 대처하기 위한 새로운 도약의 교육비전과 발전전략을 설정하기 위한 ‘사이버한국외국어대학교 비전 2016’을 지난 2007년과 2008년, 2년간의 지속적인 연구를 통하여 수립하였다. 이 연구에는 ‘진리·평화·창조’ 교육이념과 ‘자주적·국제적·독창적 지성인의 양성’이라는 교육목적을 근간으로 국가와 사회가 21세기에 필요로 하는 전문 인력 교육을 위한 교육목표의 재설정도 함께 연구되었다.

‘사이버한국외국어대학교 비전 2016’을 통해 설정된 교육목표는 우리 대학 구성원의 의견 수렴과정과 전체교수회의의 의사결정을 통해 확정되었으며, 이를 반영하여 각 계열, 학부는 특성에 맞는 계열별, 학부별 교육목표를 설정함으로써 변화된 교육목표를 구체화하였다.

구체화된 교육목표는 지난 2009년 고등교육기관 전환과 2011년 대학원 개원을 위한 학부 컨설팅 및 2012년 평생교육원 개원 준비를 통한 학교 전체의 교육목표 재점검을 통해 세부적이며, 실현가능한 내용으로 일부 수정하여 이를 추진 중에 있다.

위의 내용을 통하여 볼 때 우리 대학 교육목표의 합리성은 ‘매우 우수한 편’이라고 할 수 있다.

## 다. 근거자료

1. 대학인가 신청서
2. 사이버외국어대학교 설립준비위원회 회의록

### 1.1.5 교육목표 반영 실적

☑ 학교의 교육목표를 대학의 교육과 경영계획에 적극 반영해야 한다.

#### 가. 평가표

등급	A (매우 우수)	B (우수)	C (보통)	D (미흡)	E (매우 미흡)
체크	◎				
평가기준 A. 학교의 교육목표가 대학의 교육과 경영계획에 적극 반영되어 있음 B. 학교의 교육목표가 대학의 교육과 경영계획에 다소 반영되어 있음 C. 학교의 교육목표가 대학의 교육과 경영계획에 반영되어 있음 D. 학교의 교육목표가 대학의 교육과 경영계획에 대체로 반영되어 있지 않음 E. 학교의 교육목표가 대학의 교육과 경영계획에 전혀 반영되어 있지 않음					

#### 나. 평가내용

❖ 교육목표가 대학의 교육과 경영계획에 적극 반영되어 있는가?

##### 1) 교육목표의 정관과 학칙에의 반영

우리 대학의 교육목적과 교육목표는 우리 대학이 추구해 가는 인재상을 분명하고 명료하게 제시해 주고 있다. 대학의 교육목표는 정관, 학칙에 명시되어 있다. 또한 이를 바탕으로 각 학부별 교육목적과 교육목표는 학부의 특성을 반영해 구체적으로 기술되어 있으며 이는 학부 교육과정의 편성 및 운영에 있어서도 실질적인 지침역할을 하고 있다.

설립 인가신청서에 명기되어 있는 ‘자유민주주의 사상을 바탕으로 다양한 사고와 재능을 갖춘 인재를 온라인 교육을 통하여 양성함으로써 진리·평화·창조의 건학정신을 구현하는데 있다’는 우리 대학의 교육이념은 학칙 제3조 ‘본 대학교의 강점인 외국어 교육의 특성을 살려 세계 각 지역의 정치, 경제, 사회, 문화를 교수, 연구함으로써 본 대학의 교육이념인 진리, 평화, 창조를 구현함을 교육목표로 한다.’에 구체화되어 있다. 그리고 각 계열, 학부의 특성을 반영한 교육과정 편성 및 교육목표와 유기적으로 연계되어 있다.

##### 2) 교육과정 및 대학편람의 반영

우리 대학의 교육목적과 교육목표는 각 계열과 학부의 특성을 반영하면서 계열별, 학부별 교육목적과

교육목표 안에서 더욱 구체화된다. 대학과 계열 및 학부별 교육목적과 교육목표의 연계성을 예시하면 [그림 1-3]과 같다.



[그림 1-3] 대학 교육목적과 학부 교육목적과의 연계성

우리 대학의 교육목적과 교육목표는 학부의 교육목적과 교육목표에 연계되어 있으며, 이는 각 학부의 교육과정과 대학편람에 명시되어 있다.

### 3) 교육목표의 대내·외 홍보 노력

대학 구성원들이 대학의 교육목적을 인지하고 그 성취를 위해 협력할 때 교육목적의 실현에 보다 효율적으로 접근해 갈 수 있다. 우리 대학에서는 교수, 학생, 직원 등 대학의 모든 구성원들이 대학이념과 교육목적, 각 계열별 학부의 교육목적과 교육목표 등을 충분히 인지할 수 있도록 다양한 방법으로 노력하고 있다.

① 교수 및 직원에 대한 교육목적 홍보 노력

교수 및 직원에 대한 교육목적 홍보는 ‘대학비전 및 발전목표의 공유와 목표달성 의지 강화’, ‘구성원의 공동체의식 강화 및 글로벌 인재양성에 대한 사명의식 고취’, ‘교육목표 달성을 위한 방법 개발 및 교육활동 내실화 유도’ 등을 위해 이루어지고 있다. 교수 및 직원을 대상으로 한 교육목적 홍보노력을 예시하면 <표 1-3>, <표 1-4> 와 같다.

<표 1-3> 교수 및 직원의 교육목적 인지를 위한 홍보노력

홍보대상	교육목적 홍보 방법
교수	전체 교수간담회(연2회)
	신입 교수 오리엔테이션
	전체교수회의 및 교무회의 (월 1회)
	홈페이지 게시
	총장메시지 e-mail 전송, 사이버한국외대 관련 기사 e-mail 전송(매일)
	신년하례식 및 개교기념 행사
	각종 간행물 배포
	학교 소식지
직원	직원 수련회(연2회)
	신입직원 OJT
	실무담당자 회의
	총장메시지 e-mail 전송, 사이버외대 관련 기사 e-mail 전송(매일)
	신년하례식 및 개교기념 행사
	홈페이지 게시
	각종 간행물 배포
	학교 소식지

② 학생에 대한 교육목적 홍보 노력

학생을 대상으로 하는 교육목적의 홍보는 ‘우리 대학이 추구하는 인재상의 내면화 및 진취적인 자기 발전 노력의 유도’, ‘CUFS 공동체 의식과 자긍심 함양’, ‘교육목표의 성취를 위한 적극적인 학습활동 강조’ 등을 위해 이루어지고 있다. 학생을 대상으로 하는 교육목적 홍보 노력을 예시하면 <표 1-4>와 같다.

<표 1-4> 학생의 교육목적 인지를 위한 홍보노력

홍보대상	교육목적 홍보 방법
	신입생 오리엔테이션



홍보대상	교육목적 홍보 방법
학생	입학식, 졸업식
	수강신청 안내
	총학생회 행사 및 정기총회, 학부별 학생회 행사 및 정기총회
	대학의 특성을 반영한 교양과목 운영
	홈페이지 게시
	포스터 및 판넬 제작 게시
	각종 간행물 배포
	학부 공지(수시)
	학부 게시판
	학교 소식지
	오프라인 모임

### ③ 대학 교육목적의 대외홍보 노력

우리 대학의 교육목적은 지역 및 국가사회 그리고 국제사회에 홍보하는 일은 지역·국가·국제 사회의 발전에 대한 우리 대학의 사명을 널리 알리고 상호협력의 토대를 마련한다는 점에서 대단히 중요하다고 할 수 있다. 이러한 중요도를 인식한 우리 대학은 우리의 교육목적에 효율적이고 적극적으로 홍보하기 위하여 많은 노력을 기울이고 있다.

우리 대학은 대외홍보를 통해 ‘국내·외 대학과 연구기관과의 상호이해 증진 및 교류협력 확대’, ‘우리 대학의 교육적 노력에 대한 외부지원 확대’를 꾀하고 있다. 우리 대학 교육목적의 대외홍보는 주로 화보책자를 통한 홍보, 영상물을 통한 홍보, 학교 소식지를 통한 홍보, 언론 및 방송매체, 인터넷, 지하철 등 옥외 광고 매체를 이용한 홍보, 인터넷 홍보자문위원 및 대외 홍보대사 운영 등을 통해 진행하고 있다.

위에서 내용을 통해서 볼 때 우리 대학의 교육목표 반영 실적은 ‘매우 우수한 편’이라고 할 수 있다.

## 다. 근거자료

1. 학부 홈페이지(교육목표)
2. 학교 발간 홍보자료

### 1.1.6 교육목표의 인지도

☑ 학교의 교육목표를 대학 구성원들이 잘 인지하여야 한다.

#### 가. 평가표

등급	A (매우 우수)	B (우수)	C (보통)	D (미흡)	E (매우 미흡)
체크		◎			
평가기준 A. 학교의 교육목표를 대학 구성원 90% 이상이 인지하고 있음 B. 학교의 교육목표를 대학 구성원 80% 이상이 인지하고 있음 C. 학교의 교육목표를 대학 구성원 70% 이상이 인지하고 있음 D. 학교의 교육목표를 대학 구성원 60% 이상이 인지하고 있음 E. 학교의 교육목표를 대학 구성원 60% 이하가 인지하고 있음					

#### 나. 평가내용

❖ 교육목표를 대학 구성원들이 잘 인지하고 있는가?

우리 대학은 대학 구성원이 대학의 교육목표를 얼마나 정확하게 인식하고 있는지 확인하기 위하여 2011년 11월에 설문을 시행하였다. 설문에 참여한 대부분의 학생·교원·직원이 우리 대학의 3대 교육목표인 ‘국제 교양인 육성·글로벌 리더 육성·앞서가는 전문인 육성’을 잘 인지하고 있으며 이는 <표 1-5>의 설문조사의 결과에 잘 나타나 있다. 교원은 조사대상자 20명 중 외국인 교원 1명을 제외한 19명 (95%), 직원은 조사대상자 25명 중 3명을 제외한 22명 (88%)이 교육목표를 잘 인지하고 있었다. 재학생은 조사대상자 1,517명 중 179명을 제외한 1,338명(88.2%)이 명확한 인식을 가지고 있었다. 교육목표에 대한 대학 구성원들의 통합 인지도는 88.2%이며 이러한 높은 수준의 인지도는 우리 대학의 교육목표 홍보의 효율성과 적절성을 잘 보여주고 있다.

<표 1-5> 교육목표 인지도 설문조사 결과

설문대상	응답자 소계(명)	인지(명)	미인지(명)	인지율(%)	비고
교원	20	19	1	95	미인지: 외국인 1명
직원	25	22	3	88	미인지: 신입직원
재학생	1,517	1,338	179	88.2	
합계	1,562	1,379	183	88.2	

위의 내용을 통하여 볼 때 우리 대학 구성원의 교육목표의 인지도는 ‘우수한 편’ 이라고 할 수 있다.

#### **다. 근거자료**

1. 교직원 대상 설문지 및 결과표
2. 학생대상 설문지 및 결과표

## 1.2 교육과정

### 1.2.1 교육목표와 교육과정의 체계성

#### 1.2.1.1 대학의 교육목표와 교육과정의 연계성

☑ 교육목표와 교육과정이 잘 연계 되었는지에 대해 평가함.

#### 가. 평가표

등급	A (매우 우수)	B (우수)	C (보통)	D (미흡)	E (매우 미흡)
체크	◎				
평가기준 A. 교육목표와 교육과정의 연계성이 매우 높음 B. 교육목표와 교육과정의 연계성이 높음 C. 교육목표와 교육과정의 연계성이 보통임 D. 교육목표와 교육과정의 연계성이 낮음 E. 교육목표와 교육과정의 연계성이 매우 낮음					

#### 나. 평가내용

❖ 교육목표와 교육과정의 연계성 정도

우리 대학의 교육과정 편제의 기본 원칙은 대학의 교육목적과 교육목표를 각 계열과 학부의 특성을 반영하여 계열 및 학부 차원의 교육목적과 교육목표로서 더욱 구체화시키는 것이다. 대학과 계열 및 학부별 교육목적 및 교육목표와 교육과정 편성 기본 원칙의 연계성을 예시하면 [그림 1-4], [그림 1-5]와 같다.



[그림 1-4] 대학 교육목적과 영어학부 교육목적의 연계성

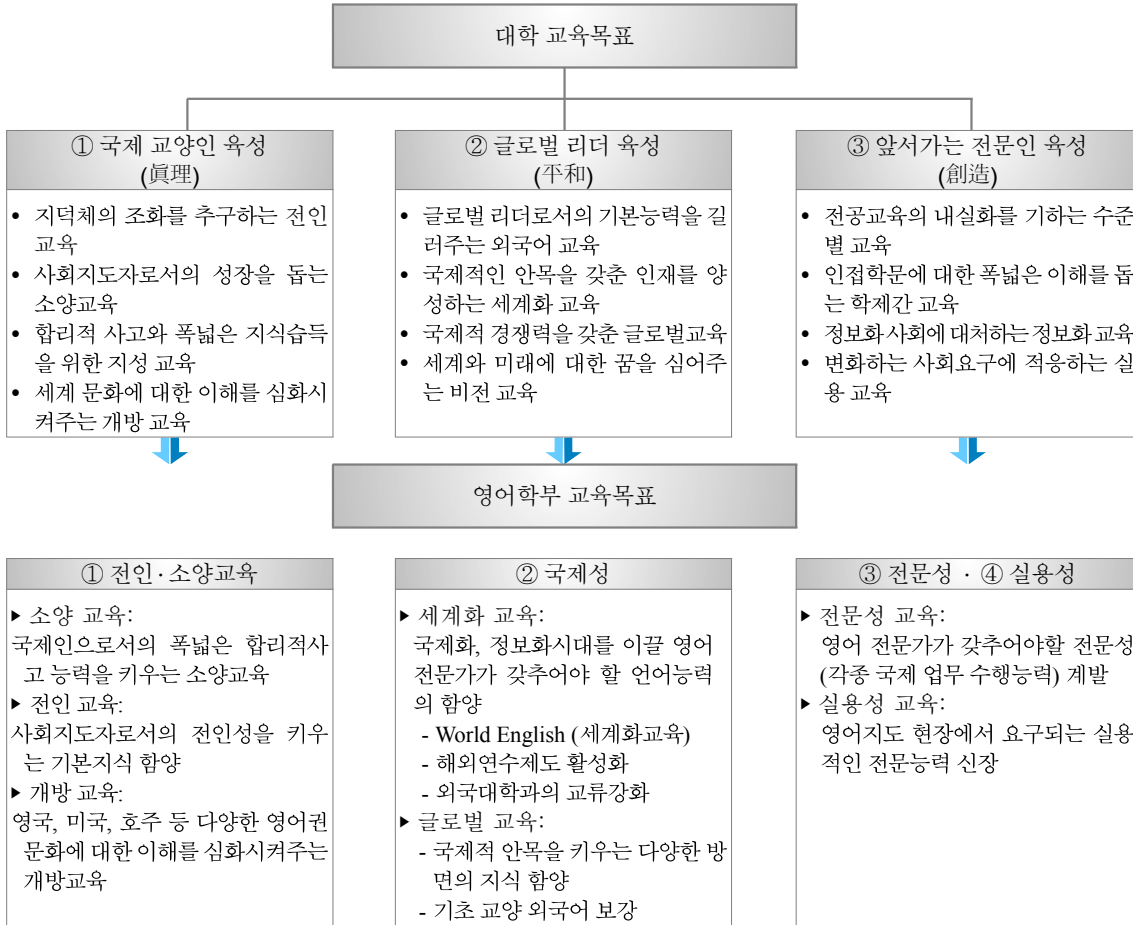

[그림 1-5] 대학 교육목표와 영어학부 교육목표의 연계성

또한 대학의 교육목표는 학부 교육과정의 편성 및 운영에 있어서도 실질적인 지침역할을 하고 있다. 대학의 교육목표는 학부 교육과정 편성 및 운영의 연계성을 영어학부 및 언론홍보학부의 예를 들어 구체적으로 살펴보면 다음 <표 1-6>, <표 1-7>과 같다.

<표 1-6> 영어학부의 교육목표와 교육과정의 연계성

교육목적	교육목표	교육과정 편성 원칙	교과목의 구성(예시)
글로벌, 정보화 시대에 필요한 자질과 국제 업무 수행능력을 겸비한 영어 전문가의 양성	<ul style="list-style-type: none"> <li>• 전인·소양교육: 사회지도자로서의 전인성을 키우는 기본지식 함양 및 국제인으로서의 폭넓은 능력을 키우는 소양교육</li> </ul>	<ul style="list-style-type: none"> <li>• 합리적 사고와 폭넓은 교양적 지식 습득</li> <li>• 지·덕·체의 조화를 추구하는 교육</li> </ul>	<ul style="list-style-type: none"> <li>• 서양 명작의 이해와 감상</li> <li>• 웰빙시대의 운동과 다이어트</li> </ul>
	<ul style="list-style-type: none"> <li>• 국제성 교육: 국제화, 정보화시대를 이끌 영어 전문가가 갖추어야 할 언어능력 함양</li> </ul>	<ul style="list-style-type: none"> <li>• 국제적 안목을 지닌 영어전문가로서 갖추어야 할 능력과 자질을 함양하기 위한 교육경험 제공</li> <li>• 영어교육 전문가가 갖추어야 할 전문적 직무능력을 기르기 위한 교육과정 편성</li> <li>• 미국영어에서부터 세계영어까지(영국, 호주영어 발음 등) 반영</li> </ul>	<ul style="list-style-type: none"> <li>• 영어회화 (중급 I, II· 고급)</li> <li>• 중급 영어작문</li> <li>• 영어청취연습 I, II</li> <li>• 시사영어II (영· 미국발음)</li> <li>• 미디어 영어</li> <li>• World English (영· 미· 호주발음· 단어· 어휘차이 반영)</li> <li>• 초급독해와 말하기 (영· 미· 호주 발음)</li> <li>• Business English I, II (영· 미국발음)</li> <li>• Presentations in English</li> </ul>
	<ul style="list-style-type: none"> <li>• 전문성 교육: 영어 전문가가 갖추어야 할 전문성 (각종 국제 업무수행능력) 계발</li> </ul>	<ul style="list-style-type: none"> <li>• 영어 통역과 번역의 기초 지식과 실용적인 전문 기술의 습득을 위한 교과목 개발 및 운영</li> <li>• 국제적 수준의 통역 및 전문 번역을 위한 훈련 기회 제공</li> </ul>	<ul style="list-style-type: none"> <li>• 영어회화 ( 중급I, II· 고급)</li> <li>• 중급 영어작문</li> <li>• 영어구문연습</li> <li>• 실용영문법</li> <li>• 초급영한번역</li> <li>• 중급영한번역</li> <li>• 통역실습 및 노트테이킹</li> <li>• 영한문장구역</li> <li>• 통역· 번역 이론</li> <li>• Material Development in English Language Teaching</li> <li>• English Language Teaching methodology</li> <li>• English Language learning Assessment</li> <li>• Introduction to TEYL</li> <li>• Introduction to TESOL</li> <li>• Practical Application of Teaching English Language</li> </ul>
	<ul style="list-style-type: none"> <li>• 실용성 교육: 영어지도 현장에서 요구되는 실용적인 전문능력 신장</li> </ul>	<ul style="list-style-type: none"> <li>• 영어의 네 가지 능력 (듣기, 쓰기, 말하기, 읽기) 배양을 통한 실무 중심의 교육</li> <li>• 학습용 교재의 평가, 검토, 제작 등 현장 영어교육 전문가에게 요구되는 교과목 운영</li> <li>• 조기 영어교육 전문가를 양성하기 위한 다양한 학습 기회 제공</li> </ul>	<ul style="list-style-type: none"> <li>• 영어교과교육론</li> <li>• 실용영문법</li> <li>• 영어발음지도</li> <li>• 영어교수법</li> <li>• 영어교재연구</li> <li>• 멀티미디어 영어교육</li> <li>• 영어학습평가</li> <li>• 조기영어교육방법론</li> <li>• 조기영어실제지도법</li> <li>• 조기영어 수업 디자인 및 적용</li> </ul>

&lt;표 1-7&gt; 언론홍보학부의 교육목표와 교육과정의 연계성

교육목적	교육목표	교육과정 편성 원칙	교과목의 구성(예시)
21세기 정보화 사회의 핵심 기반인 미디어 및 문화 콘텐츠 전반에 대한 안목을 갖춘 글로벌 인재 양성	• 전문성: 미래 지향적인 미디어 전문가 양성 교육	• 전문적인 미디어 이론 교육을 통한 디지털 시대의 미디어 전문가 양성을 목표로 미디어에 대한 전문적인 지식을 습득할 수 있도록 순차적인 이론 교육과정 편성	<ul style="list-style-type: none"> <li>• 인간과 커뮤니케이션</li> <li>• 광고의 이해</li> <li>• PR의 이해</li> <li>• 매스컴의 이해</li> <li>• 디지털 미디어</li> <li>• 언론학 입문</li> <li>• 방송의 이해</li> <li>• 영상매체의 이해</li> <li>• 온라인 저널리즘</li> <li>• 영화의 이해</li> <li>• 문화콘텐츠학 입문</li> <li>• 문화콘텐츠와 스토리텔링</li> </ul>
	• 실용성: 사회 발전에 공헌하는 실무 교육	• 사회발전에 공헌하며 산업 현장에서 실제로 임무를 수행할 수 있는 미디어 및 문화 콘텐츠 전문가 양성을 목표로 실무 능력 개발을 위한 실용적인 교육과정 개발 및 편성	<ul style="list-style-type: none"> <li>• 인터넷 취재 연습</li> <li>• 디지털 포토 저널리즘</li> <li>• 방송 기획 제작</li> <li>• 카피라이팅</li> <li>• 광고 제작론</li> <li>• TV 비평</li> <li>• 광고 PR 전략론</li> <li>• 광고 PR 매체 기획론</li> <li>• 미디어 글읽기와 글쓰기</li> </ul>
	• 국제성: 국제적 안목을 갖춘 글로벌 리더 교육	• 국제적 감각을 갖고 거시적 차원에서 미디어와 문화 현상에 대해 진단하고 방향을 제시할 수 있는 21세기 디지털 시대의 여론 창출자 및 글로벌 리더 육성을 목표로 한국 문화와 국제 사회에 대한 안목을 기를 수 있는 교육과정 개발 및 편성	<ul style="list-style-type: none"> <li>• 글로벌 브랜드 커뮤니케이션</li> <li>• 글로벌 PR</li> <li>• 정보사회의 이해</li> <li>• 시민 사회와 시민 저널리즘</li> </ul>

[그림 1-4]와 [그림 1-5], <표 1-6>, <표 1-7>에서 알 수 있듯이 우리 대학의 교육목표는 우리 대학이 추구하는 교육방향을 분명하게 제시해 주고 있다. 또한 이는 학부 교육과정의 편성 및 운영에 있어서도 실질적인 지침역할을 하고 있다.

위의 내용을 통하여 볼 때 우리 대학의 교육목표와 교육과정의 연계성은 ‘매우 우수한 편’이라고 할 수 있다.

#### 다. 근거자료

1. 법인정관
2. 대학편람

### 1.2.1.2 교육목표에 입각한 교육과정의 학문적, 사회적 적절성

☑ 교육과정이 교육목표에 입각하여 적절히 반영되었는지에 대해 평가함.

#### 가. 평가표

등급	A (매우 우수)	B (우수)	C (보통)	D (미흡)	E (매우 미흡)
체크	◎				
<b>평가기준</b> A. 교육과정의 학문적, 사회적 적절성이 교육목표에 반영된 정도가 매우 높음 B. 교육과정의 학문적, 사회적 적절성이 교육목표에 반영된 정도가 높음 C. 교육과정의 학문적, 사회적 적절성이 교육목표에 반영된 정도가 보통임 D. 교육과정의 학문적, 사회적 적절성이 교육목표에 반영된 정도가 낮음 E. 교육과정의 학문적, 사회적 적절성이 교육목표에 반영된 정도가 매우 낮음					

#### 나. 평가내용

❖ 교육과정의 학문적, 사회적 적절성의 교육목표에 대한 반영도

우리 대학의 교육과정은 학부(전공)의 목적 및 목표는 물론 대학의 이념, 목적 및 목표와 긴밀하게 연계되어 있으며 ‘국제교양인 육성’, ‘글로벌리더 육성’, ‘앞서가는 전문인 육성’이라는 교육목표의 달성을 통하여 학문적 성취 및 사회에의 긍정적으로 기여 하는 것을 목표로 하고 있다. 더 나아가 사회 구성원으로서의 우수한 역할을 할 수 있는 인재를 양성하여 국가· 사회적 경쟁력을 향상시키는 것을 목표로 한다. 우리 대학은 모든 이에게 평등한 교육 기회를 부여하며 미래지향적인 인재를 양성하기 위해 각 영역별 교양 및 전공(전공선택/전공필수) 과목을 개설하여 운영하고 있다. 교육과정 이수 체제와 학부(전공) 교육과정 편제를 통하여 전공교육의 전문성을 극대화하기 위한 엄격한 전공이수 체제를 마련하고 있다. 이와 함께 소정의 교양 교육과정을 이수하도록 함으로써, 기초소양을 확보하고 사회적 구성원으로서의 우수한 역할을 할 수 있도록 체계적인 교육환경을 마련하고 있다.

위의 내용을 통하여 볼 때 우리 대학의 교육목표에 입각한 교육과정의 학문적, 사회적 적절성이 ‘매우 우수한 편’이라고 할 수 있다.

#### 다. 근거자료

교육과정 해설자료(전공별 교육과정표, 교과목 개요 및 로드맵)



## 1.2.2 교육과정 편제의 적절성

### 1.2.2.1 교육과정 구성의 체계화(전공 및 교양과목 적절성, 교육과정 로드맵, 복수전공 및 부전공 운영, 교과목 해설의 구체성 등)[정보공시 2-가]

- 교육과정 구성의 체계화 및 전공 교육과정과의 연계성을 살피고, 전공과 교양과목 구성의 적절성과 로드맵의 구체적 제시 및 교과목 해설의 정확성을 평가함.

#### 가. 평가표

등급	A (매우 우수)	B (우수)	C (보통)	D (미흡)	E (매우 미흡)
체크	◎				
평가기준 A. 교육과정 구성의 체계성이 매우 우수함 B. 교육과정 구성의 체계성이 우수함 C. 교육과정 구성의 체계성이 보통임 D. 교육과정 구성의 체계성이 미흡 E. 교육과정 구성의 체계성이 매우 미흡함					

#### 나. 평가내용

- ❖ 교육과정 편성 방향의 적절성 [정보공시 2-가]
- ❖ 교육목표와 전공교육과정의 연계성(필수, 선택 구분)
- ❖ 교양 및 전공과목 구성의 적절성
- ❖ 교육과정 로드맵의 구체적 제시
- ❖ 교과목 해설의 정확성

#### 1) 교육과정 편성 방향의 적절성 [정보공시 2-가]

우리 대학은 ‘진리·평화·창조의 건학정신을 바탕으로 국가와 세계발전에 공헌하는 자주적·국제적·독창적 지성인 양성’이라는 교육목적을 달성하기 위해 교육과정 편성 및 운영에 관한 기본정책을 수립하고 이를 시행해 오고 있다. 우리 대학의 교육과정 편제는 학칙에 따라 전공교육과정과 교양교육과정으로 나뉘며, 교과목은 전공과목과 교양과목으로 크게 구분되어 있다. 우리 대학의 교육과정 편제 및 편성의 기본원칙은 다음과 같다.

- ▶ 우리 대학은 국가와 세계발전에 공헌할 지도자적 소양과 인성을 갖춘 글로벌 인재 양성을 위해 교

육의 수월성을 제고한다.

- ▶ 우리 대학은 국제화·세계화를 선도해나갈 글로벌 인재 양성을 위해 국제적 실용능력과 학문적 전문성을 추구하는 다문화적 특성화 교육을 추구한다.
- ▶ 우리 대학은 급변하는 사회 환경과 직업 환경의 변화에 창조적·능동적으로 대처하고 적응할 수 있도록 학제간의 연계성과 통합성을 강화함으로써 통합적 사고력과 창의성, 문제해결 능력의 함양에 역점을 둔다.
- ▶ 우리 대학은 학습자의 요구와 선택권을 중시하고 사회의 요구에 부합되는 다양한 교육과정 개발과 신축적이고도 융통적인 운영에 역점을 둔다.

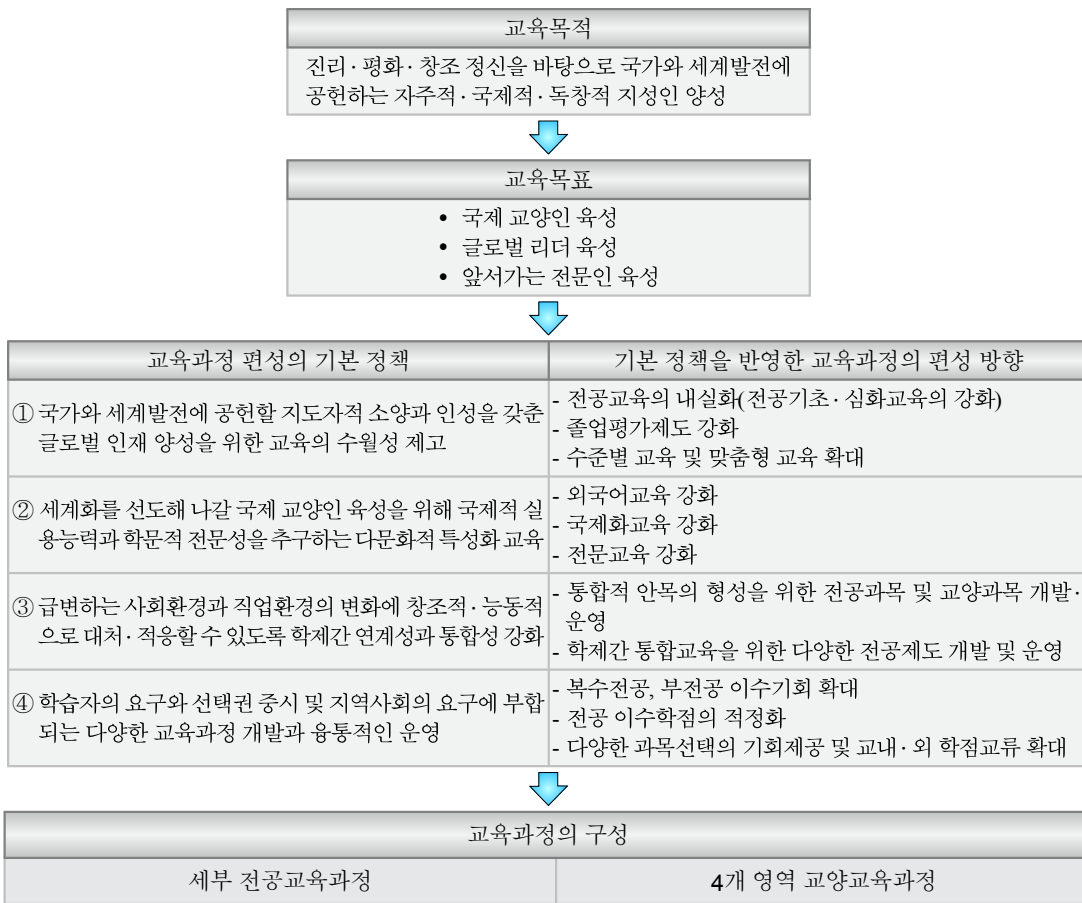

[그림 1-6] 교육과정 편성의 기본정책과 편성방향

우리 대학은 교육과정 편제 및 편성을 위하여 대학에서 운영하는 교무위원회와 학부에서 운영하는 학부교육과정운영위원회가 설치·운영되고 있다. 이 위원회들은 상호 유기적으로 협력하여 교육과정 편제정책을 입안·심의하여 최종 결정한다.

교육과정은 4년 주기로 전면 개정함을 원칙으로 하고 있으며 필요에 따라 수시로 사회적 요구와 학생의 수요, 특성화 방향 등을 반영해 변경이 가능하도록 신축적인 교육과정 편제정책을 운영하고 있다. 우리 대학의 교육과정 편성의 기본정책과 편성 방향을 요약해 보면 위의 [그림 1-6]과 같다.

[정보공시 2-가]

## 교육과정 이수 안내

### 1. 학점

대학에서 배우는 모든 교과목은 그 교과목을 배우는 데 필요한 소정의 학점과 시간이 정해져 있다. 대학은 졸업에 필요한 학점(140학점)을 정해 놓고 매 학년, 매 학기 적정한 교과목을 개설하여 학생들이 졸업에 필요한 학점을 취득할 수 있도록 교육과정을 편성한다.

우리 대학의 교과목 강의는 전공 3학점으로 이루어져 있으며, 한 학기동안 15주의 강의를 수강하고, 담당교수가 실시하는 평가를 통하여 적정한 성적을 취득하여 그 교과목을 이수한다.

### 2. 교과영역별 이수학점 안내

우리 대학의 교과는 크게 전공, 교양, 부전공 및 복수전공 과정으로 구분되어 있으며, 각 교과영역별로 졸업에 필요한 이수학점은 다음과 같다.

교과영역별 졸업에 필요한 이수학점 배분표

이수 구분	외국어계열	사회계열	구분
전공	54	42	필수
부전공	21	21	선택
교양	24	24	필수
자유선택	41	53	선택
계	140	140	필수

\* 외국어계열 : 영어학부, 중국어학부, 일본어학부, 한국어학부

\* 사회계열 : 경영학부, 인문홍보학부

\* 복수전공 학점 : 해당학부 전공 이수학점과 동일함

\* 자유선택 학점 : 전체 이수학점인 140학점 중에 전공, 교양, 부전공 또는 복수전공의 이수과목으로 포함되지 않는 교과목들은 자유선택으로 분류 됨

### 3. 교양과정

우리 대학의 교양과정은 사회가 요구하는 전인적 교양인을 양성한다는 목표 아래 교양과목을 외국어와 세계문화 영역, 인간과 생활 영역, 정보사회와 경영 영역, 변화와 미래 영역의 4개 분야로 나누어 개설하고 있다. 교양 교과목은 1~3학점으로 편성되어 있으며 학생들은 다양한 과목을 자유롭게 선택하여 수강할 수 있게 되어 있다.

#### 4. 전공과정

##### 가. 주전공

주전공은 학생이 앞으로 사회에 진출하여 국가와 사회, 자아실현을 위해 해야 할 일을 염두에 두고 결정한 자기 전공 학부를 말한다. 학생은 자기 전공에 대한 전문적인 소양을 갖추 수 있도록 전공 학부의 교수에게 수업 및 교과지도를 받아 4년 동안 졸업에 필요한 전공학점을 취득하여야 한다. 계열별로 요구하는 주전공 이수학점은 다음과 같다.

계열별 주전공 이수학점

구분	외국어계열	사회계열
최저 전공 이수학점	54	42

우리 대학에서는 학생 개개인의 학습 설계에 따라 세부전공을 선택하여 이수할 수 있도록 세부전공제도를 운영하고 있다. 영어학부, 경영학부, 언론홍보학부(2008학년도까지 입학한 학생에 한하여 시행)에서는 세부전공을 운영하고 있으며, 해당 세부전공의 배정요건을 충족할 시 학생은 희망하는 세부전공으로 배정받을 수 있다. 세부전공을 배정받기 위한 학점 이수요건은 학부마다 다소 차이가 있다.

##### 나. 복수전공, 부전공

우리 대학은 학생의 진로 설계에 따라 다양한 방식으로 전공교육을 받을 수 있도록 주전공 외에 타 학부를 1개 선택하여 복수전공 또는 부전공을 이수하도록 권장하고 있다. 우리 대학에서 복수전공과 부전공을 이수하도록 하는 이유는, 첫째 다른 영역의 학문을 공부함으로써 급변하는 사회에 대응력을 키우고, 둘째 자기 전공 이외에 다른 영역에서도 취업의 길을 열 수 있도록 하며, 셋째 타학문에 대한 이해를 통하여 다른 세계에 대한 보다 넓고 깊은 안목을 갖도록 하는 데 있다.

복수전공과 부전공 이수는 입학 후 취득한 학점을 바탕으로 졸업학기 초에 신청하고, 이수요건을 충족할 시 학부의 심사 후에 이를 인정받게 되며, 졸업 시 주전공의 학위와 복수전공의 학위 또는 부전공 이수내역을 병행표기한 학위증을 수여 받게 된다.

복수전공 및 부전공 이수 시 계열별로 요구되는 이수학점은 다음과 같다.

계열별 복수전공 및 부전공 이수학점

구분	외국어계열	사회계열
복수전공	54	42
부전공	21	21

## 다. 연계전공

연계전공은 두 개 이상의 학과가 연합하여 새롭게 개설된 전공과정으로 실용성과 경쟁력을 갖출 수 있도록 설계된 과정이다. 연계전공 이수조건을 충족한 경우, 주전공의 학위와 연계전공 이수내역을 병행표기한 학위증을 수여 받게 된다. 각 연계전공의 참여학부에 소속한 재학생만 연계전공을 이수 할 수 있고 연계전공 이수학점은 최소 42학점으로 하며 우리 대학에는 경영학부와 영어학부에서 개설한 글로벌 회계학, 글로벌 E-비즈니스 연계전공이 있다.

연계전공 교과목(학점) 이수기준

연계전공	경영학부 연계전공 필수 과목		영어학부 연계전공 과목
	경영학 필수	연계전공 필수	
글로벌 회계학	경영의 이해, 컴퓨터의 이해, 마케팅관리, 회계의 이해	원가회계, 중급회계2, 고급회계	초급영어회화 I, 초급영어작문 I, 초급영어회화 II, 초급영어작문 II + 선택 3과목
글로벌 e-비즈니스		경영정보시스템, 데이터베이스, e-비즈니스전략	

학생이 복수전공, 부전공 또는 연계전공 이수를 신청하였으나 중도포기하거나 졸업 시까지 필요한 학점을 취득하지 못한 경우에는 자유선택 학점으로 인정된다. 단, 복수전공을 신청하였으나 필요한 학점을 이수하지 못했을 때는 졸업학기에 부전공으로 신청할 수 있다.

&lt;표 1-8&gt; 학교 전체 교육과정 편제표(정보공시 2-가-2)

연도	단과대학	학부(전공)	총 졸업이수학점	교육과정별 이수학점	
				교양과목 이수학점	전공과목 이수학점
2011	단과대 구분없음	영어학부	140	24	54
		중국어학부	140	24	54
		일본어학부	140	24	54
		한국어학부	140	24	54
		경영학부	140	24	42
		언론홍보학부	140	24	42

2) 교육목표와 전공 교육과정의 연계성(필수, 선택 구분)

우리 대학이 지향하는 대학교육의 목적은 ‘자주적·국제적·독창적 지성인의 양성’이다. 이러한 교육목적은 ‘국제교양인 육성’, ‘글로벌 리더 육성’, ‘앞서가는 전문인 육성’이라는 교육목표를 통해 구현되며 이와 연계된 교육과정은 [그림 1-7]과 같다.

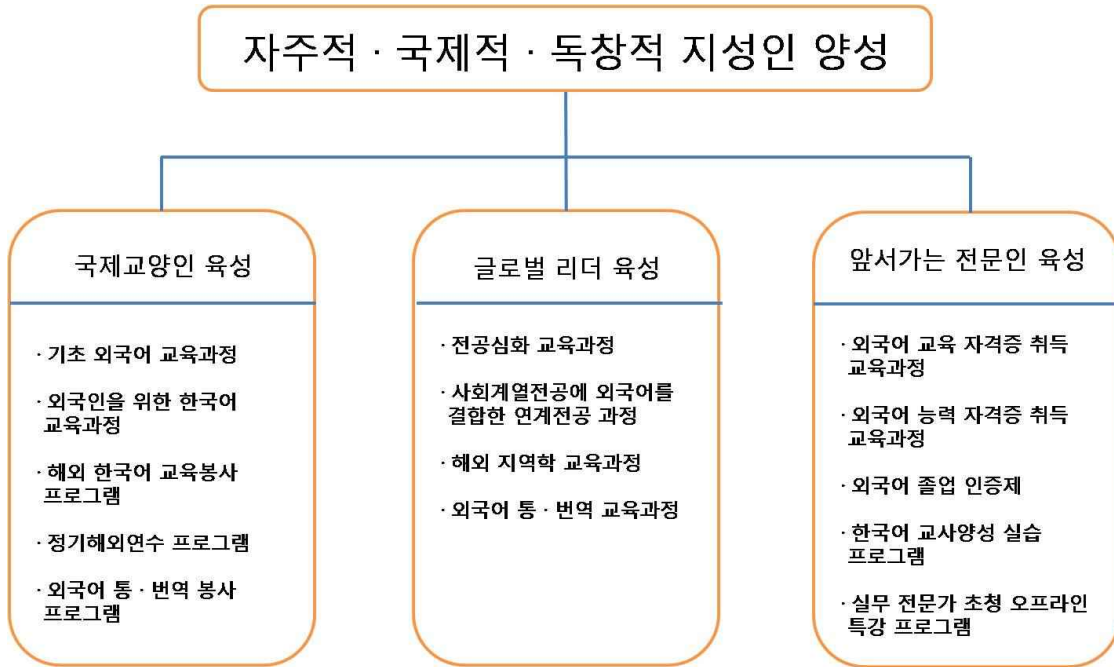

[그림 1-7] 대학교육목표와 교육과정의 연계성

위와 같이 우리 대학의 교육과정은 교육목표와 긴밀하게 연계되어 있다. 예를 들어 ‘앞서가는 전문인 육성’의 목표실현을 위해 우리 대학은 ‘외국어 교육 자격증 취득 교육과정’, ‘외국어 능력 자격증 취득 교육과정’, ‘외국어 졸업인증제’, ‘한국어 교사양성 실습프로그램’을 운영하고 있다.

또한 교육목표를 실현하기 위해서 우리 대학은 ‘외국어에 능통한 국제전문가 양성’이라는 특성화된 교육 방안을 채택하였다. 이 특성화 방안을 실천하기 위하여 전공심화와 실용화를 요구하는 사회적 요구에 부응하여 ‘전공심화 교육과정’에 중점을 두었다. 외국어 계열에서는 추가적으로 ‘외국어 교육 자격증 취득 교육과정’, ‘외국어 능력 자격증 취득 교육과정’을 도입하였다. 교육시장 개방 및 대학교육시장의 급격한 변화에 대처하기 위해서는 이러한 특성화된 교육과정이 절실히 요구되고 있다.

우리 대학의 교육과정은 교양교육과정, 전공교육과정, 자유선택과정으로 구성되어 있다. 이 중에서 전공교육과정은 전공필수와 전공선택으로 나뉘며 교양교육과정은 대학공통 과정이다. 또한 자유선택 교육과정에서는 타 학부의 전공필수, 타 학부의 전공선택, 대학공통교양 중에서 어떤 과목이든지 수강할 수

있게 되어 있다. 특히 우리 대학에서는 자유선택교육과정의 폭을 넓혀 놓고 있어 학생들이 자유롭게 타학부의 전공필수과목과 전공선택과목을 수강하여 복수전공 및 부전공을 선택할 수 있도록 하고 있다.

우리 대학은 교육과정 편성 원칙에 따라 졸업에 필요한 취득 학점을 총 140학점으로 규정하고 있다. 학부 교과 영역별 [전공, 교양, 복수전공(선택), 부전공(선택), 연계전공(선택)] 소정의 과정을 이수하고 졸업평가에 통과해야만 졸업 요건을 충족하게 된다. 전공 교과목은 계열의 특성에 따라 외국어 계열 54학점, 사회 계열 42학점으로 전공 이수 학점을 구분하고, 교양은 24학점이 졸업 필수 요건이다.

우리 대학은 각 학부별로 최소 4개에서 12개 과목까지를 전공 필수로 설정해 놓고 있다. ‘자유 선택’ 과목은 학생들 개개인의 학습계획에 따라 자유롭게 수강할 수 있는 다른 학부의 전공과목을 의미한다. 이것을 통해 학생들은 자신들의 필요에 따라 ‘복수전공’ 또는 ‘부전공’을 선택 할 수 있다. 이는 ‘다양한 과목선택의 기회 제공’이라는 교육과정 편성 방향에 입각한 교육과정 구성이다.

### 3) 교양 및 전공 과목 구성의 적절성

#### ① 교양 과목

우리 대학의 교양학부는 ‘정보화 시대에 부합하는 교양인 양성’, ‘전공 학습에 필요한 기초학문 능력 배양 및 국가와 사회, 자아실현에 필요한 학문적 토대 제공’, ‘글로벌화에 부응하는 지역 전문가 양성’이라는 세 가지 차원의 교양학부 교육 목표를 설정해 교양 교육과정 편성 및 운영에 관한 기본정책을 시행하고 있다. 교양학부에서는 대학이 중점을 둔 ‘해외 지역학 교육과정’에 발맞추어 다음과 같은 해외 지역학 관련 교과목이 개설되었다.

- |                  |                 |
|------------------|-----------------|
| · 미국 사회의 이해      | · 발칸 유럽사회와 문화   |
| · 러시아의 언어와 문화    | · 라틴아메리카 문화의 이해 |
| · 동유럽 문화와 예술의 이해 | · 아프리카의 문화와 예술  |
| · 베트남의 언어와 문화    | · 독일의 언어와 문화    |
| · 프랑스의 언어와 문화    | · 스페인어와 스페인 문화  |
| · 아랍의 언어와 문화     | · 일본의 언어와 문화    |

또한 교양교육의 체계를 심화시키고 사회적 요구와 학생의 수요, 우리 대학의 교양과정의 특성을 살리기 위해서 교양과정심의위원회에서 교양교육 영역을 외국어와 세계문화, 인간과 생활, 정보사회와 경영, 변화와 미래의 네 영역으로 재분류하였다. 이러한 영역 분류를 통해 학생들의 사고 능력, 표현 능력, 세계의 사회와 문화 이해 능력 등 학문적 기초를 함양하는 한편 사회의 시대적 변화요구에 능동적으로 대처하는 능력을 함양시키고 있다.





















우리 대학은 학생들의 의견을 수렴하고 전문가의 자문과 교양과정심의위원회의 심의를 거쳐 교양과목을 개설하고 있다.

사이버한국외국어대학교에서는 교양교과목 개설과 관련하여 교양 교과목 설문 조사 결과에 따라 아래와 같은 교양 교과목을 개설하였습니다.





순번	설문교과목명	개설교과목명	개설
1	동양의학과 생활 요가	웰빙 기 다이어트	2008-2
2	한국전통사상과 현대인의 지혜	김두규의 풍수지리	2008-2
3	Korean Cinema in English	Korean Cinema in English	2009-1
4	부모와 자녀의 코드 맞추기	좋은 부모 행복한 아이	2009-2

앞으로도 여러분들이 희망하는 부분을 적극 반영하기 위하여 교양교과 설문조사를 아래와 같이 실시하고자 하오니 적극적인 협조를 부탁드립니다.









1. 다음 중 개설을 희망하는 분야를 선택하십시오. (복수)

보기	명	%	
철학	63		14.823529 %
역사	80		18.82353 %
윤리	17		4.0 %
문학	50		11.764706 %
음악	69		16.235294 %
미술	62		14.588235 %
영화	74		17.411764 %
영어	70		16.470589 %
일본어	44		10.3529415 %
중국어	19		4.470588 %
기타 외국어	61		14.3529415 %
교육학	50		11.764706 %
커뮤니케이션	38		8.941176 %
심리학	102		24.0 %
재테크	74		17.411764 %
부동산	48		11.294118 %
금융회계	32		7.529412 %
컴퓨터	20		4.7058825 %
인터넷	16		3.764706 %
경영학	17		4.0 %
경제학	12		2.8235295 %
사회학	17		4.0 %
환경	28		6.5882354 %
자기관리	88		20.705883 %















보기	명	%	
프리젠테이션	54		12.705882 %
리더십	54		12.705882 %
비즈니스 매너	43		10.117647 %
여가선용	49		11.529411 %
건강	74		17.411764 %
한방	61		14.3529415 %
여행	101		23.764706 %

2. ‘인간과 문화’분야의 개설을 희망하는 교과목을 선택하시오.





보기	명	%	
교양철학	66		15.529411 %
우리역사 바로알기	107		25.17647 %
음식과 문화	140		32.941177 %
음유시와 대중가요	18		4.2352943 %
문화와 일상	34		8.0 %
문화로 읽는 대중가요	55		12.941176 %
문화로 보는 정치	57		13.411765 %
우리그림 다시읽기	55		12.941176 %
공자와 노자 그리고 톨스토이	78		18.352942 %
그리스 신화	124		29.17647 %
없음	23		5.4117646 %

3. ‘인간과 커뮤니케이션’분야의 개설을 희망하는 교과목을 선택하시오. (복수)









보기	명	%	
영화로 영어 따라잡기	175		41.17647 %
해외관광영어	123		28.941177 %
취업 영어	72		16.941177 %
영어로 익히는 글로벌 지성인의 에티켓	110		25.882353 %
교양 중국어	47		11.058824 %
교양 일본어	65		15.294118 %
교양 스페인어	71		16.705883 %
교양 러시아어	28		6.5882354 %
교양 아랍어	23		5.4117646 %
교양 베트남어	25		5.882353 %
교양 태국어	19		4.470588 %
사이버 에티켓	32		7.529412 %

보기	명	%	
이러닝 학습역량 향상을 위한 학습전략	43		10.117647 %
없음	25		5.882353 %

4. ‘정보사회와 경영’분야의 개설을 희망하는 교과목을 선택하시오. (복수)

보기	명	%	
생활 회계	117		27.529411 %
생활과 경제	192		45.17647 %
기업과 자기경영	113		26.588236 %
없음	88		20.705883 %

5. ‘변화와 미래’분야의 개설을 희망하는 교과목을 선택하시오. (복수)

보기	명	%	
생활 사회학	36		8.470589 %
인간과 환경	62		14.588235 %
현대인과 생활한자	74		17.411764 %
취업을 위한 나의 준비	36		8.470589 %
나를 표현하는 방법	121		28.470589 %
자기관리와 리더십	147		34.588234 %
인간관계 이미지 메이킹	153		36.0 %
의사표현 및 직장인 예절	86		20.235294 %
프리젠테이션	90		21.17647 %
건강과 한방	95		22.352942 %
없음	20		4.7058825 %

[그림 1-8] 개설 교과목 설문조사 화면

또한 우리 대학의 외국어 특성을 살리기 위해 세계 각 나라의 언어와 문화에 관련한 과목을 더 많이 제공하고자 학생들의 의견을 반영하고 자문위원의 의견을 참고하여, 2011 학년도 2학기 현재 독일의 언어와 문화, 아랍의 언어와 문화, 스페인어와 스페인 문화, 프랑스의 언어와 문화, 일본의 언어와 문화, 베트남의 언어와 문화 등의 교과목을 신규 개설하였다.

## ② 전공 과목

우리 대학은 ‘전공심화 교육과정’, ‘외국어 교육 자격증 취득 교육과정’, ‘외국어 능력 자격증 취득 교육과정’에 중점을 두고 교과목을 개설하였다. 특히 모든 학부는 ‘전공심화 교육과정’을 강조하여 <표 1-9>와 같은 전공교과목을 개설하였다.

&lt;표 1-9&gt; '전공심화 교육과정'강조에 따른 각 학부 개설 전공 교과목

학부	개설 전공 교과목
영어학부	중급영어회화 I, 중급영어회화 II, 중급영어작문, 중급영한번역, 영한순차통역, 영한문장구역, 통역번역이론
중국어학부	시사중국어 강독 I, 시사중국어 강독 II, 중국문화강독, 고급중국어회화작문 I, 고급중국어회화작문 II, 중국어 뉴스청취, 미디어 중국어, 중국사상의 이해, 중국의 기업과 경영
일본어학부	일본어 청해연습, 커뮤니케이션 일본어회화 실전, 커뮤니케이션 일본어회화 응용, 미디어로 보는 일본, 미디어 일본어, 일본어 현대문법, 고급 일본어 작문, 일본기업과 경영
한국어학부	한국어 문법론, 한국어 언어교수이론, 한국어 의미 화용론, 한국어 어휘교육론, 한국어 문법교육, 한국어 교육실습, 대조언어학
경영학부	국제경영학, 국제마케팅, 마케팅조사, e-비즈니스전략, 관리회계, 재무회계, 전략경영, 정보통신, 서비스마케팅
언론홍보학부	글로벌 브랜드 커뮤니케이션, 글로벌PR, 방송 기획제작, 광고캠페인론, 광고 PR매체 기획론, 문화 콘텐츠와 스토리텔링, 시민 사회와 시민 저널리즘, 웹 콘텐츠 기획

외국어 계열의 학부에서는 ‘외국어 교육 자격증 취득 교육과정(CUFS- TESOL, CUFS-AU TESOL, 한국어 교원)’, ‘외국어 능력 자격증 취득 교육과정(TOEIC, 일본어능력시험(JLPT), 중국어능력시험(HSK), 관광통역안내사)’에도 힘을 기울여 2011년에는 이와 관련된 과목들을 <표 1-10>과 같이 개설하였다.

&lt;표 1-10&gt; '자격증취득 교육과정'강조에 따른 각 학부 개설 교과목

학부	개설 전공 교과목
영어학부	영어교과교육론, 영어발음지도, 영어교수법, 영어교재연구, 영어학습평가, 멀티미디어 영어교육, 조기영어교육방법론, 조기영어실제지도법, TOEIC LC, TOEIC RC & Writing, Introduction to TESOL, Introduction to TEYL, Practical Application of Teaching English Language Methodology for Young Learners, Teaching English Pronunciation, English Language Learning Assessment, English Language Teaching Methodology, Material Development in English Language Teaching
중국어학부	중국어능력시험 I (HSK), HSK 청취연습
일본어학부	일본어능력시험 3·4급 대비(JLPT), 일본어 능력시험 1·2급 대비, 일한번역연습, 인터넷일본어, 실용일본어한자, 일본어통역연습1, 일본어통역연습2, 일본문화여행, 관광일본어
한국어학부	한국어 교육학개론, 한국어 언어교수이론, 한국어 문법론, 한국어 문법교육론, 언어학개론, 한국어구법과 언어예절, 한국 문화의 이해, 한국 문학의 이해, 대조언어학, 한국어교육실습, 한국어 말하기교육론, 한국어 듣기교육론, 한국어 읽기교육론, 한국어 쓰기교육론
교양학부	관광통역안내사 시험대비 I, 관광통역안내사 시험대비 II

우리 대학의 교양 과목과 전공 과목은 ‘전공심화 교육과정’, ‘해외 지역학 교육과정’, ‘외국어 교육 자격증 취득 교육과정’, ‘외국어 능력 자격증 취득 교육과정’이라는 특성화 방침에 따라 개설되었다.

4) 교육과정 로드맵의 구체적 제시

우리 대학의 전공 교육과정 로드맵은 ‘외국어에 능통한 국제전문가 양성’이라는 특성화 방안을 실천하기 위해 구성되었다. 로드맵은 학생들이 개개인의 진로를 정하고 다양한 방식으로 체계적인 전공 교육을 받을 수 있도록 제시되어 있다.

예를 들어 외국어 계열의 영어학부 로드맵은 전공과목들의 학습 효과를 고려한 ‘기초’, ‘심화’, ‘응용’ 세 영역으로 분류하고 학생들의 진로를 고려해 ‘비즈니스’, ‘영어교육(TESOL)’, ‘영어번역’, ‘조기영어교육(TEYL)’, ‘실용영어교육’ 과정으로 나누고 있다. 이 로드맵은 영어학부 학생들이 실용영어, TESOL, 통·번역의 세 가지 세부전공을 개인의 진로에 맞게 학습할 수 있도록 도와주고 있다. 영어학부 홈페이지에는 로드맵과 함께 구체적인 교과목 해설이 제공되어 있다. 영어학부 로드맵은 아래 [그림 1-9]와 같다.

교과 수준	실용영어전공		TESOL전공		통번역전공
	비즈니스영어 TRACK	실용영어 TRACK	영어교육(TESOL) TRACK	조기 영어교육 (TEYL) TRACK	영어번역 TRACK
응용 과정	중급영어회화Ⅰ (2/1,2)	중급영어회화Ⅰ (2/1,2)	중급영어회화Ⅰ (2/1,2)	중급영어회화Ⅰ (2/1,2)	중급영어작문 (2/2)
	중급영어작문 (2/2)	중급영어작문 (2/2)	영어학개론Ⅰ (2/1,2)	영어학개론Ⅰ (2/1,2)	중급영어번역 (3/1) 전선
	영어구문연습 (2/1)	실용영문법 (2/1)	실용영문법 (2/1)	영어구문연습 (2/1)	영어청취연습Ⅰ (2/1)
	실용영문법 (2/1)	영어청취연습Ⅰ (3/1)	영어구문연습 (2/1)	조기영어 교육방법론 (2/1)	통역번역이론 (3/2)
	영어청취연습Ⅰ (3/1)	미디어영어 (3/2)	중급영어작문 (2/2)	영어교과교육론 (2/2)	실용영문법 (2/1)
	고급영어회화 (3/1)	English Communication (3/2)	영어교과교육론 (2/2)	조기영어교육 수업디자인 및 적용 (2/2)	통역실습 및 노트테이킹 (3/2)
	시사영어 (3/1)	World English (4/1)	영어말을지도 (2/2)	조기영어 실재지도법 (3/1)	World English (4/1)
	미디어영어 (3/2)	시사영어 (3/1)	시사영어 (3/1)	Teaching English Pronunciation (3/2)	시사영어 (3/1)
	Business English Ⅰ (4/1,2)		영어교수법 (3/1)	창의적아동 영어지도법 (3/2)	영한문영구역 (3/1)
	English Communication (3/2)		멀티미디어 영어교육 (3/1)	영어청취연습Ⅱ (3/2)	
기초 과정	World English (4/1)		Material Development in English Language Teaching (3/1)	영어구문연습 (2/1)	
	초급영문법 (1/1)	초급영문법 (1/1)	초급영어독해와 말하기 (1/2)	초급영어독해와 말하기 (1/2)	영국문학기행 (1/1)
	초급실전영어 (1/1)	초급실전영어 (1/1)	Introduction to TESOL (2/2)	Introduction to TESOL (2/2)	미국문학기행 (1/2)
	미국영어의 이해 (1/1)	미국영어의 이해 (1/1)	초급실전영어 (1/1)	영어청취연습Ⅰ (3/1)	초급실전영어 (1/1)
	스크린영어 (1/2)	스크린영어 (1/2)	미국영어의이해 (1/1)	Introduction to TEYL (3/2)	미국영어의이해 (1/1)
			스크린영어 (1/2)	초급실전영어 (1/1)	스크린영어 (1/2)
				미국영어의이해 (1/1)	
				스크린영어 (1/2)	

	TOEIC LC (4/1)		English Language Teaching Methodology (3/1)	World English (4/1)	
	TOEIC RC&WRITING (4/2)		영어교재연구 (3/2)	Practical Application of Teaching English Language Methodology for Young Learners (4/2)	
			World English (4/1)		
심화 과정	시사영어II (3/2)	시사영어II (3/2)	고급영어회화 (3/1)	조기영어 실제지도법 (3/1)	고급영어회화 (3/1)
	고급영어강독 (4/2)	영어외미국문화 (4/1)	영어학습평가 (3/2)		영한순차특역 (4/2)
	영어와 미국문화 (4/1)	Presentations in English (4/2)	시사영어II (3/2)		고급영어강독 (4/2)
	Presentations in English (4/2)		English Language learning Assessment (4/1)		고급영어작문 (4/1)
	TOEIC LC (4/1)		고급영어강독 (4/2)		시사영어II (3/2)
	TOEIC RC&WRITING (4/2)				
초급영어회화I,II (1/1,2)	초급영어회화I,II (1/1,2)	초급영문법 (1/1)	초급영문법 (1/1)	초급영한번역 (2/2)	
초급영어작문I,II (1/1,2)	초급영어작문I,II (1/1,2)	초급영어회화I,II (1/1,2)	초급영어회화I,II (1/1,2)	초급영문법 (1/1)	
초급영어독해와 말하기 (1/2)	초급영어독해와 말하기 (1/2)	초급영어작문I,II (1/1,2)	초급영어작문I,II (1/1,2)	영국문학의이해 (2/1)	
초급영문법 (1/1)	초급영문법 (1/1)	초급영어독해와 말하기 (1/2)	초급영어독해와 말하기 (1/2)	영국문학기행 (1/1)	

[그림 1-9] 영어학부 전공교육과정 로드맵

사회 계열인 경영학부는 로드맵을 학습 필요도에 따라 기초, 기반, 심화, 활용의 단계로 구분하고 경영학 전공, 마케팅 전공, 회계실무과정의 세부 전공자들이 4년 동안 학습해 나갈 방향을 구체적으로 제시해 주고 있으며, 영어학부와의 연계전공인 글로벌 연계전공(회계, e-비즈니스)을 운영하여 교육목표 달성을 위한 학부 전공 간의 연계를 강화하고 있다. 기초 과목은 경영학부 학생들이 공통으로 수강해야 하는 과목들이며 기반, 심화, 활용 과목은 세부전공을 하고자 하는 학생들이 공부해야 하는 교과목들로 구성되어 있다. 과목선택 로드맵과 함께 전공과목에 대한 구체적인 해설이 경영학부 홈페이지에 제시되어 있어 학생들은 자신의 전공에 맞게 학습설계를 할 수 있도록 하고 있다. 경영학부의 로드맵을 소개하면 다음과 같다.

구분	경영학 전공	마케팅 전공	글로벌 e-비즈니스 연계전공	회계과정
활용	인사심리(전선 4.1), 벤처창업과 마케팅 (전선 4.1), 경영전략 프로젝트 (전선 4.2), 무역상무(전선 4.2)	서비스마케팅(전선 4.1), 벤처창업과 마케팅 (전선 4.1), 마케팅 프로젝트(전선 4.2), 무역상무(전선 4.2)	벤처창업과 마케팅(선택), 무역상무(선택), 경영전략 프로젝트(선택)	고급관리회계, 회계감사2, 고급회계, 관리회계, 재무관리
심화	국제경영학(전필 2.2), 전략경영(전필 3.1), 마케팅전략(전선 3.1), 노사관계(전선 3.2), e-비즈니스전략(전선 3.2), 재무관리(전선 3.2), 관리회계(전선 4.2)	마케팅조사(전필 2.2), 마케팅전략(전필 3.1), 국제경영학(전선 2.2), 국제마케팅(전선 3.1), 전략경영(전선 3.1), 브랜드관리(전선 3.2), e-비즈니스전략(전선 3.2)	e-비즈니스전략(필수), 시스템분석설계(선택), 국제마케팅(선택), 무역사무 이해(선택), 전략경영(선택) (영어) 스크린영어(필수), 초급영어문법(필수), 초급영어 독해와 말하기(필수)	
기반	인적자원관리(전필 2.1), 마케팅관리(전필 1.2), 조직행동론(전선 2.2), 재무회계(전선 4.1)	마케팅관리(전필 1.2), 소비자행동(전필 2.1)	경영정보시스템(필수), 데이터베이스(필수), 국제경영학(선택), 마케팅관리(전필) (영어) 초급영어회화1 (필수), 초급영작문1(필수), 초급영어회화2(필수), 초급영작문2(필수)	재무회계, 중급회계2, 회계의 이해, 경제학원론, 경영의 이해
기초	경영의 이해(전필 1.1), 컴퓨터의 이해(전필 1.1), 회계의 이해(전필 1.2), 경제학원론(전선 1.1), 정보기술과 통신(전선 1.2), 경영통계학(전선 2.1)			

[그림 1-10] 경영학부 전공교육과정 로드맵

이처럼 우리 대학의 로드맵은 학생이 입학하여 4년 후의 자신의 모습을 설계할 수 있도록 구체적으로 설계되어 있다.

5) 교과목 해설의 정확성

우리 대학은 학부 홈페이지에 전공 교육과정 로드맵과 구체적인 교과목 해설을 제시하여 교과목 이수에 실질적인 도움이 되도록 하고 있다. 교과목 해설에는 교과목 개설의 취지, 학습방법 및 내용, 학습효과와 결과 등이 구체적으로 제시되어 있다. 외국어 계열의 영어학부와 사회 계열의 경영학부의 교과목 해설의 예는 다음과 같다.

■ 초급영어독해와 말하기(Reading and Talking about Everyday Issues in English)

본 교과목은 21세기의 영어학습의 화두가 되고 있는 영어 학습 이론들- 통합적 학습(Whole Language Approach), 학습자 자기주도 학습, 비판적사고 (Critical Thinking) 등을 온라인 강의와 접합시킨 새로운 시도의 영어강의라고 볼 수 있다.

이 과목의 특이점은 주제중심적인 강의 개요(Syllabus)를 채택(다이어트, 동성애, 결혼과 이혼, 온라인 학습, 조기영어 열풍 등)하고, 하나의 주제를 두 주차에 걸쳐 학습한다는 점이다. 즉, 첫 번째 주차에는

강사주도형의 학습을 하고 두 번째 주에서는 학습자가 스스로 주도하에 전 주에 학습한 내용을 토대로 자기음성녹음하기, 말하기, 쓰기 등의 자가 학습을 통해 좀 더 완벽한 학습효과를 기대한다. 구체적으로는 첫 주에는 원어민의 동영상 및 각종 수업자료를 바탕으로 하나의 주제(Issue)에 대한 독해나 어휘를 습득한다. 이러한 수동적인 영어학습인 지문 독해 및 어휘·표현 학습과 아울러 보다 적극적인 학습인 의견 말하기와 쓰기 학습을 두 번째 주차에서 유기적으로 결합시킨다. 다시 말해 생활의 이슈(Issues)들과 연계된 영어학습의 수동적인 기능과 능동적인 기능을 통합하여 교수함으로써 영어의 다기능을 통합적으로 개발하는 것(Whole Language Approach)에 목적을 둔다.

또한 각 Unit 마다 (두 번째 주차에서) 주어진 주제를 가지고 토론방이 열리게 된다. 여기에서는 학습자들이 다른 사람의 의견에 비판적으로 대응하여 독자적인 의견을 영어로 개진할 수 있는 장을 제공하며 자연스럽게 토론을 활성화시키는 기회도 제공된다. 다양한 수준의 학습자를 고려한 보충학습과 심화학습의 기능이 구현되었으므로 초급부터 중·상급의 학습자들도 폭넓게 수강이 가능할 것으로 보인다.

### ■ 마케팅관리(Marketing Management)

마케팅은 교환이나 거래를 창출하고 원활하게 하며, 그것을 지속적으로 유지하려고 의도된 활동의 총체라고 할 수 있다. 이 과목의 앞 부분에서는 마케팅의 개념과 마케팅관리의 계획수립과정, 그리고 마케팅 활동에 영향을 미치는 환경에 대해 공부한다. 그 다음 마케팅의 궁극적인 대상이 되며 마케팅에서 가장 중요한 개념이 되는 소비자에 대해 공부한다. 마케팅의 전체적인 개념과 소비자에 대해 공부한 다음에는 이러한 지식을 바탕으로 분석, Segmentation(시장세분화), Targeting (표적시장선정), Positioning (위상정립)에 대해 공부한다. 마케팅전략에 해당하는 내용을 공부한 다음에는, 마케팅이 실제로 구현된 활동에 해당하는 제품, 유통, 촉진, 가격에 대해 공부한다. 이 외에도 최근에는 마케팅과 관련하여 여러 가지 개념들이 중요하게 대두되고 있다. 마케팅관련 주요 개념들인 장기적으로 제품을 관리하는 문제, 상표관리, 고객관계관리에 대해 공부한다.

위의 내용을 통해서 볼 때 우리 대학의 교육과정 편성 방향의 적절성, 교육목표와 전공 교육과정의 연계성, 교양 및 전공과목 구성의 적절성, 교육과정 로드맵의 구체성, 그리고 교과목 해설의 정확성이 ‘매우 우수’한 편이라고 할 수 있다.

## 다. 근거자료

교육과정 해설자료(전공별 교육과정표, 교과목 개요 및 로드맵)

### 1.2.2.2 교육과정 편성의 전공특성 적합성

☑ 교육과정 편성에 전공특성이 적절히 반영되었는지에 대해 평가함.

#### 가. 평가표

등급	A (매우 높음)	B (높음)	C (보통)	D (낮음)	E (매우 낮음)
체크	◎				
<p>평가기준</p> <p>A. 교육과정 편성에 전공특성의 반영도가 매우 높음</p> <p>B. 교육과정 편성에 전공특성의 반영도가 높음</p> <p>C. 교육과정 편성에 전공특성의 반영도가 보통임</p> <p>D. 교육과정 편성에 전공특성의 반영도가 낮음</p> <p>E. 교육과정 편성에 전공특성의 반영도가 매우 낮음</p>					

#### 나. 평가내용

❖ 교육과정 편성에 전공특성 반영 정도

우리 대학의 전공 교육과정은 전공학문의 특성, 학문과 사회의 변화와 수요, 학생의 요구, 대학의 특성화 정책 등을 반영하여 교육과정심사위원회 및 학부 교육과정운영위원회를 중심으로 편성·운영된다. 우리 대학의 교육과정 편성의 기본원칙은

- ▶ 교육의 수월성 제고
- ▶ 국제적 실용능력과 학문적 전문성을 추구하는 다문화적 특성화 교육
- ▶ 학제간 연계성과 통합성 강화
- ▶ 학생의 요구와 선택권 중시
- ▶ 사회 요구와 학문 변화의 적극 수용으로 요약할 수 있다.

대표적으로 외국어계열의 한국어 학부와 사회계열의 언론홍보학부의 교육과정 중에서 학부의 전공교육과정을 표집하여 교육과정의 편성에 전공 특성이 적절히 반영되어있는지를 살펴보면 아래와 같다.

##### 1) 한국어학부

한국어학부는 ‘자주적·국제적·독창적 지성인의 양성’을 목적으로 하는 우리 대학의 교육목적과 ‘국제적 안목을 지닌 전문가 양성’을 목적으로 하는 우리 대학 외국어계열학부의 교육목적에 맞는 특성화된 교육과정을 마련하고 있다.



이를 위해 한국어학부는 ‘한국어와 한국문화를 세계에 보급할 한국어·한국문화 교육자 양성’을 학부의 교육목표로 삼았다. 그리고 그 목표를 실현하기 위하여 언어와 문화의 세계 보편성과 한국어·한국문화의 특수성을 이해하는 한국어 교육 전문가, 한국문화 교육 전문가, 한국학연구자 양성을 세부 목표로 설정하고 우리 대학 외국어계열에서 주안점을 두는 내용에 부합하는 교육과정을 마련하여 운영하고 있다.

### ① 한국의 문화와 언어를 이해하는 전문가 양성을 위한 교육과정

한국어학부는 우리 대학이 추구하고 있는 교육목적 및 교육 목표와 연계해 ‘한국어와 한국문화를 세계에 보급할 한국어·한국문화 교육자 양성’을 학부의 교육목표로 삼고 그 목표를 실현하기 위하여 한국어 교육전문가 양성, 한국문화 교육전문가 양성, 그리고 한국학연구자 양성을 위한 교육과정을 마련하여 운영하고 있다.

첫째, 한국어 교육전문가를 양성하기 위하여 외국어로서의 한국어에 대한 지식습득과 교육방법 학습 및 실습에 필요한 교과목을 개발하여 편성하였다. 한국어에 대한 직관이 없는 외국인을 대상으로 한 한국어 교육을 담당해야 하므로 한국어를 외국어로서 바라보는 시각을 갖도록 하기 위하여 한국어의 여러 현상을 객관적인 시각으로 바라볼 수 있도록 구성하였다.

(예 : 이주민 한국어교육론, 대조언어학, 세계화 시대의 타문화 이해 등)

둘째, 한국문화의 세계보급을 책임질 한국어 문화 교육전문가를 양성하기 위하여 국제적 감각을 가지고 현대 한국의 대중문화와 일상문화에 대한 이해를 증진할 수 있는 방향에서 교육과정을 개발, 편성하고 있다. (예 : 현대 한국의 일상문화, 한국 문학의 이해 등)

셋째, 한국학을 연구하거나 대학원에서 한국어 교육을 더 깊이 있게 연구하고자 하는 학생들을 위하여 한국문화와 한국어 교육 전체를 조망하고 문제점을 짚어봄으로써 연구 과제를 개발할 수 있는 교육과정을 개발하여 시행하고 있다. (예 : 한국어 교육실습, 외국어로서의 한국어 교육과정론)

### ② 국제적 안목을 지니고 실무 능력을 가진 한국어·한국 문화 교육자 양성을 위한 교육과정

한국어학부 재학생의 상당수는 우리 대학의 특성에 기인하여 유창한 외국어 구사 능력을 갖추고 있으며 구체적인 해외 진출 계획을 가지고 있다. 한국어학부는 이러한 교육 수요자들의 특성을 적극적으로 교육과정에 반영하여 특성화된 전공과목을 편성, 운영하고 있다.

첫째, 한국어 교육, 한국문화에 대한 이해를 폭넓게 할 수 있고 학습자 자신이 구사할 수 있는 외국어나 관심분야에 따라 선택적으로 수강할 수 있도록 많은 선택과목을 개발하여 편성하였다. 특히 세계화의 촉진과 다문화 공존의 시대를 대비하여 다양한 한국어 학습자에 맞는 교육방법을 익혀 학습자별로 차별화하여 교육할 수 있도록 한국어 학습자의 언어권별 교육방법, 한국어 학습자의 목적별 교육방법과 관련된 과목을 개발하여 미래 사회에서 필요로 하는 한국어 교원으로서의 자질을 갖추 수 있도록 하였다.

(예 : 영어권/중국어권/일본어권 한국어교육론, 한국어교육과 언어교수이론, 한국어 말하기/듣기/읽기/쓰기 교육론 등)

둘째, 한국어와 한국문화를 객관적인 시각에서 평가하고 다른 문화권의 학습자들에게 긍정적으로 전

달할 수 있는 안목을 갖춘 국제적인 지성인을 양성하기 위하여 한국어와 한국 문화를 다른 언어, 그리고 다른 문화와 대조하면서 그 특징을 파악할 수 있도록 하였으며 한국어와 한국문화를 학습하고자 하는 다양한 배경의 외국인을 대상으로 교육을 담당할 수 있도록 교육대상에 따라 차별적인 교육 방안을 특화할 수 있도록 노력하고 있다. (예 : 현대 한국의 일상문화, 한국문학의 이해, 한국 고전문학의 이해, 한국 현대문학의 이해 등)

셋째, 다양한 해외 교육 환경에서 원활한 교육 활동이 진행될 수 있도록 한국어교육실습을 위한 과목을 한층 강화하여 편성함으로써 이론과 실습에 능한 실무능력을 갖춘 한국어 교원을 양성할 수 있도록 하였다. 특히 방학 중 해외 한국어교육 현장을 직접 체험할 수 있도록 ‘해외 한국어 교육실습’ 프로그램을 운영하고 있으며 한국어 교육실습 교과목을 통해 모든 재학생들이 외국인 학생을 대상으로 모의수업을 할 수 있는 기회를 제공하고 있다.

## 2) 언론홍보학부

### ① 언론홍보학부 교육과정 편제 및 편성의 기본 방향

언론홍보학부는 우리 대학이 추구하고 있는 ‘자주적·국제적·독창적 지성인의 양성’이라는 교육목적과 ‘국제 교양인 육성, 글로벌 리더 육성, 앞서가는 전문인 육성’이라는 교육 목표를 달성하기 위해 구체적으로 ‘전문성, 실용성, 국제성’이라는 세 가지 차원의 학부 교육 목표를 설정해 학부 특성에 맞게 교육과정 편성 및 운영에 관한 기본 정책을 수립해 이를 시행해오고 있다. 언론홍보학부의 교육과정 편제 및 편성의 기본원칙은 다음과 같다.

첫째, 전문성 차원에서 미래 지향적인 미디어 및 광고홍보 전문가 양성을 목표로 전문적인 이론 교육을 통해 미디어 및 광고홍보 전반에 대한 전문적인 지식을 습득할 수 있도록 순차적인 이론 교육과정을 편성하고 있다.

둘째, 실용성 차원에서 사회 발전에 공헌하며 산업 현장에서 실제로 임무를 수행할 수 있는 미디어 및 광고홍보 전문가 양성을 목표로 실무 능력 개발을 위한 실무중심의 실용적인 교육과정을 개발, 편성하고 있다.

셋째, 국제성 차원에서 국제적 안목을 갖춘 글로벌 리더 교육을 위해 국제적 감각을 갖고 거시적 차원에서 미디어와 광고홍보에 대해 진단하고 방향을 제시할 수 있는 21세기 디지털 시대의 여론 창출자 및 글로벌 리더 육성을 목표로 국제 사회에 대한 안목을 기를 수 있는 교육과정을 개발, 편성하고 있다.

교육과정은 4년 주기로 개정함을 원칙으로 하고 있으며 필요에 따라 수시로 사회적 요구와 학생의 수요, 우리 대학의 특성화 방향 등을 반영해 변경이 가능하도록 신축적인 교육과정 편제 정책을 운영하고 있다.

### ② 언론홍보학부 교육과정 특성화 정책

언론홍보학부의 교육과정은 ‘자주적·국제적·독창적 지성인의 양성’이라는 우리 대학의 교육목적을 학

부 특성에 맞게 구체화해 언론홍보학부가 추구하고 있는 21세기 정보화 사회의 핵심 기반인 미디어 및 광고홍보 전반에 대한 안목을 갖춘 글로벌 인재 양성을 지향하고 있다. 이를 위해 언론홍보학부는 전술한 것처럼 전문성, 실용성, 국제성이라는 세 가지 차원의 학부 교육 목표를 설정해 사회의 요구와 학생들의 수요를 반영한 특성화된 전공 교육과정을 편성, 운영하고 있다. 특히 언론홍보학부는 학생들을 대상으로 실시한 설문 조사를 바탕으로 2007년 1학기부터 문화콘텐츠 관련 과목을 추가해 미디어와 광고홍보에 대한 이해를 바탕으로 21세기 정보화 사회의 신성장 동력인 문화 콘텐츠에 대한 안목을 갖춘 인재 양성을 지향하고 있다.

언론홍보학부 전공 과목의 구체적 사례를 들면 첫째, 전문성 교육을 위해서는 네트워크 사회와 인간, 언론학 입문, 온라인 저널리즘, 시민 사회와 시민 저널리즘, TV 비평, 영화의 이해, 광고의 이해, PR의 이해, 광고 캠페인론 등의 과목을 교육과정에 편성했다. 둘째, 실용성 교육을 위해 인터넷 취재 연습, 디지털 포토 저널리즘, 방송 기획 제작, 웹 콘텐츠 기획, 카피라이팅, 광고제작론, 광고 PR 매체 기획론, 미디어 글읽기와 글쓰기 등의 과목을 편성해 실제로 현장에서 임무를 수행할 수 있는 미디어 및 광고홍보 전문가 양성을 지향하고 있다. 셋째, 국제성 교육을 위해 글로벌 브랜드 커뮤니케이션, 글로벌 PR, 글로벌 미디어의 이해, 정보사회의 이해 등의 과목을 교육과정에 편성해 국제적 안목을 갖춘 글로벌 인재 양성을 지향하고 있다. 마지막으로 문화콘텐츠 관련 과목으로는 문화연구, 문화콘텐츠와 스토리텔링, 문화콘텐츠 분석 입문, 문화콘텐츠학 입문 등의 과목을 편성했다.

언론홍보학부는 필수 과목을 12학점으로 최소화해 과목 선택권을 확대함으로써 학생들이 각자의 진로와 학습 설계에 따라 탄력적으로 최적의 이수 과목을 선택해 각 분야에서 요구되는 전문 지식과 실무 능력을 능동적으로 습득할 수 있도록 하고 있다. 아울러 학부 웹 사이트에 로드맵뿐만 아니라 구체적인 교과목 해설을 제시해 과목 이수에 실질적인 도움이 될 수 있도록 하고 있다.

위의 내용을 통하여 볼 때 우리 대학이 교육과정 편성에 전공특성 반영도가 ‘매우 높은 편’임을 알 수 있다.

#### 다. 근거자료

교육과정 해설자료(전공별 교육과정표, 교과목 개요 및 로드맵)

### 1.2.3 교육과정의 개발과 특성화

#### 1.2.3.1 교육목표에 부합한 교육과정 개발 연구실적

☑ 교육목표에 부합한 교육과정 개발이 어느 정도 연구되었는지에 대해 평가함.

#### 가. 평가표

등급	A (매우 높음)	B (높음)	C (보통)	D (낮음)	E (매우 낮음)
체크	◎				
평가기준 A. 교육과정 개발 시 교육목표에 부합성이 매우 높음 B. 교육과정 개발 시 교육목표에 부합성이 높음 C. 교육과정 개발 시 교육목표에 부합성이 보통임 D. 교육과정 개발 시 교육목표에 부합성이 낮음 E. 교육과정 개발 시 교육목표에 부합성이 매우 낮음					

#### 나. 평가내용

❖ 교육과정 개발 시 교육목표에의 부합정도

우리 대학의 교육목표는 ‘국제교양인 육성’, ‘글로벌 리더 육성’, ‘앞서가는 전문인 육성’이다. 이 교육목표 중에서 ‘글로벌 리더 육성’과 ‘앞서가는 전문인 육성’ 실현에 중점을 두고 ‘전공심화 교육과정’, ‘해외 지역학 교육과정’에 초점을 맞추어 교육을 실시해 오고 있다. 외국어 계열은 이 교육과정에 추가적으로 ‘외국어 교육 자격증 취득 교육과정’, ‘외국어 능력 자격증 취득 교육과정’을 도입하여 교육과정을 심화시키고 있다.

‘글로벌 리더 육성’과 관련하여 우리 대학은 특성화된 ‘전공심화 교육과정’, ‘해외 지역학 교육과정’에 중점을 두고 있다. ‘전공심화 교육과정’은 각 학부의 학생들이 전공기초과정을 마친 후 전공 실력을 다방면에서 심화시킬 수 있도록 구성되었다. 각 학부의 교과목은 <표 1-11>에 제시되어 있다.

<표 1-11> ‘전공심화 교육과정’강조에 따른 각 학부 개설 전공교과목

학부	개설 전공 교과목
영어학부	중급영어회화 I, 중급영어회화II, 중급영어작문, 중급영한번역, 영한순차통역, 영한문장구역, 통역번역이론
중국어학부	시사중국어 강독, 고급중국어회화작문 I, 고급중국어회화작문II, 중국어 뉴스청취, 미디어 중국어, 중국지역사회와 문화, 중국문화코드

학부	개설 전공 교과목
일본어학부	일본어 청해연습, 커뮤니케이션 일본어회화 실전, 커뮤니케이션 일본어회화 응용, 미디어 일본어, 고급 일본어 작문, 일본기업과 경영,
한국어학부	한국어 문법론, 한국어 언어교수이론, 한국어 의미 화용론, 한국어 어휘교육론, 한국어 문법교육, 한국어 교육실습, 대조언어학
경영학부	국제경영학, 국제마케팅, 마케팅조사, e-비즈니스전략, 관리회계, 재무회계, 전략경영, 서비스마케팅
언론홍보학부	글로벌 브랜드 커뮤니케이션, 글로벌PR, 방송 기획제작, 광고캠페인론, 광고 PR매체 기획론, 문화 콘텐츠와 스토리텔링, 시민 사회와 시민 저널리즘, 웹 콘텐츠 기획

예를 들어 영어학부의 경우 ‘중급영어회화 I, 중급영어회화 II’가 있으며 이 과목은 전공기초과정에서 ‘초급영어회화 I, 초급영어회화 II’를 수강한 학생이 전공을 심화학습 할 수 있도록 마련된 과목이다. 어학의 심화학습뿐만 아니라 문화, 사상, 기업경영에까지 전공을 폭넓게 심화시키도록 구성되어 있다. 중국어학부의 ‘중국지역사회와 문화’, ‘중국문화코드’나, 일본어학부의 ‘미디어 일본어’, ‘일본기업과 경영’ 과목은 그 좋은 예이다. 교양학부의 ‘외국어와 세계문화’ 영역의 교과목은 세계의 각 지역을 문화, 사회, 예술 등 다방면에서 구체적으로 학습할 수 있도록 되어 있다. 구체적인 교과목은 <표 1-12>에 제시되어 있다. 이러한 두 교육과정을 통해서 학습자는 ‘글로벌 리더’의 자질을 갖추게 된다.

<표 1-12> 교양 개설교과목

영역	개설 교과목
외국어와 세계문화	서양 명작의 이해와 감상, 미국 사회의 이해, 초급토익어휘, Live English, Real Pops, Korean Cinema in English, 중국 고전의 이해, 중국의 이해, 중국어 첫걸음 일본의 언어와 문화, 교양 일본어, 러시아의 언어와 문화, 중앙아시아문화여행 인도의 사회와 문화, 동유럽 문화와 예술의 이해, 발칸유럽사회와 문화, 라틴아메리카 문화의 이해 아프리카의 문화와 예술, 스페인어와 스페인 문화, 프랑스의 언어와 문화, 독일의 언어와 문화, 아랍의 언어와 문화, 베트남의 언어와 문화, 글로벌 에티켓
인간과 생활	김두규의 풍수지리, 생활속의 글쓰기, 생활속의 심리학, 여행 스케치, 웰빙 기 다이어트 웰빙시대의 운동과 다이어트, 음악치료와 미술치료를 통한 심리치료, 좋은 부모 · 행복한 아이, 쉬운 미술 감상법
정보사회와 경영	생활법률과 부동산, 인터넷의 이해, 재테크와 생활재무, MS오피스 엑셀, MS오피스 워드, MS오피스 파워포인트
변화와 미래	21세기 기업경영, 21세기 리더십, 21세기 인재되기, 국제정치경제의 이해, 설득력 있는 프리젠테이션, 성공하는 스피치, 유비쿼터스 사회와 프라이버시

또 하나의 목표인 ‘앞서가는 전문인 육성’을 위해서 우리 대학의 외국어 계열에서는 ‘외국어 교육 자격증 취득 교육과정’, ‘외국어 능력 자격증 취득 교육과정’을 특성화시켜 운영하고 있다. 우리 대학의 외국어 계열 학부의 ‘외국어 교육 자격증 취득 교육과정’, ‘외국어 능력 자격증 취득 교육과정’의 과목은 <표 1-13>에 제시되어 있다.

&lt;표 1-13&gt; ‘자격증취득 교육과정’강조에 따른 각 학부 개설 전공교과목

학부	개설 전공 교과목
영어학부	영어교과교육론, 영어발음지도, 영어교수법, 영어교재연구, 영어학습평가, 멀티미디어 영어교육, 조기영어교육방법론, 조기영어실제지도법, TOEIC LC, TOEIC RC & Writing, Introduction to TESOL, Introduction to TEYL, Practical Application of Teaching English Language Methodology for Young Learners, Teaching English Pronunciation, English Language Learning Assessment, English Language Teaching Methodology, Material Development in English Language Teaching
중국어학부	중국어능력시험 I (HSK), 중국어능력시험II(HSK), HSK청취연습, 중국어문법작문지도, 중국어 발음지도
일본어학부	일본어능력시험 3·4급 대비(JLPT), 일본어 능력시험 1·2급 대비, 일한번역연습, 인터넷일본어, 실용일본어한자, 일본어통역연습 I, 일본어통역연습 II, 일본문화여행, 관광일본어
한국어학부	한국어 교육학개론, 한국어 언어교수이론, 한국어 문법론, 한국어 문법교육론, 언어학개론, 한국어규범과 언어예절, 한국 문화의 이해, 대조언어학, 한국어교육실습, 한국어 말하기교육론, 한국어 듣기교육론, 한국어 읽기교육론, 한국어 쓰기교육론

영어학부에서는 CUFS- TESOL 자격증 취득을 위해서 영어교과교육론, 영어발음지도, 영어교수법, 영어교재연구, 영어 학습평가, 멀티미디어영어교육, 조기영어교육방법론, 조기영어실제지도법 등의 과목을 개설하고 있다. 또한 AU-CUFS 자격증 취득을 위해서 Introduction to TESOL, Introduction to TEYL, Practical Application of Teaching English Language Methodology for Young Learners, Teaching English Pronunciation, English Language Learning Assessment, English Language Teaching Methodology, Material Development in English Language Teaching 등의 애너하임 대학 교과목을 개설하고 있다. 한국어학부에서는 한국어 교원 자격증 취득을 위해서 (외국어로서의)한국어 교육학개론, 한국어 언어교수이론, 한국어 문법론, 한국어 문법교육론, 언어학개론, 한국어규범과 언어예절, 한국 문화의 이해, 대조언어학, 한국어교육실습, 한국어 말하기교육론, 한국어 듣기교육론, 한국어 읽기교육론, 한국어 쓰기교육론 과목을 개설하고 있다. 외국어 능력 자격증 취득을 위해서는 영어학부의 TOEIC LC, TOEIC RC & Writing, 중국어학부의 중국어능력시험 I (HSK), 중국어능력시험II(HSK), HSK청취연습, 중국어문법작문지도, 중국어 발음지도, 일본어학부의 일본어능력시험 3·4급 대비 (JLPT), 일본어 능력시험 1·2급 대비, 일한번역연습, 인터넷일본어, 실용일본어한자, 일본어통역연습 I, 일본어통역연습 II, 일본문화여행, 관광일본어 등의 과목이 개설되어 있다. 이러한 교육과정은 ‘앞서가는 전문인 육성’의 교육목표를 달성하는 데 부합된다.

위와 같은 내용을 통하여 볼 때 우리 대학은 교육과정 개발 시 교육목표에의 부합성이 ‘매우 높은 편’이라고 할 수 있다.

#### 다. 근거자료

1. 교육과정 운영규정 및 지침서
2. 교과 개설 과목 편성표(2010-2011)

### 1.2.3.2 학생의 개별적 요구반영 및 산업체와 사회의 요구반영(연계 교육과정 개설)[정보공시 11-마]

- 교육과정의 개발과 특성화에 학생의 개별적 요구 및 산업체 및 사회의 요구가 적절히 반영되었는지에 대해 평가함.

#### 가. 평가표

등급	A (매우 높음)	B (높음)	C (보통)	D (낮음)	E7 (매우 낮음)
체크			◎		
<p>평가기준</p> <p>A. 교육과정에 산업체 및 학생의 요구 반영도가 매우 높음</p> <p>B. 교육과정에 산업체 및 학생의 요구 반영도가 높음</p> <p>C. 교육과정에 산업체 및 학생의 요구 반영도가 보통 수준임</p> <p>D. 교육과정에 산업체 및 학생의 요구 반영도가 낮음</p> <p>E. 교육과정에 산업체 및 학생의 요구 반영도가 매우 낮음</p>					

#### 나. 평가내용

- ❖ 산업체 요구의 교육과정 반영 정도 [정보공시 11-마]
- ❖ 학생 요구의 교육과정 반영 실적

##### 1) 산업체 요구의 교육과정 반영 정도 [정보공시 11-마]

현재 우리 대학은 삼성전자(반도체, LCD), 삼성모바일디스플레이, 교보문고, 롯데쇼핑, CJ푸드빌, CJ프레시웨이, CJ엔시티, 유한양행, 스타벅스코리아, 삼양웰푸드, 서울커뮤니케이션, (주)본텍스, (주)물텍스, GES, 대한적십자사, 한국외국어대학교, 서울체신청, 대한상공회의소, 서울특별시청, 경기도 김포시청, 동작구청, 벤처기업협회, 한국산업안전공단, 주한미공군, 육군본부, 공군본부, 해군본부와 산업체위탁교육 계약을 체결한 상태이며 앞으로는 산업체위탁교육을 보다 활성화 시킬 예정이다. 이에 따라 각 산업체에서 요구하는 맞춤형교육이 가능하도록 요구사항을 수집하고, 심도있게 검토하여 교육과정에 반영하고자 계획하고 있다.

&lt;표 1-14&gt; 산업체연계 교육과정 개설 현황(정보공시 11-마)

연도	구분	학부	기업	학생
2011	기업 맞춤형 학과	-	-	-
	기업 맞춤형 프로그램	-	-	-
	기업 인턴쉽 프로그램	-	-	-
	합계	-	-	-

## 2) 학생 요구의 교육과정 반영 실적

우리 대학은 학문의 특성, 학문과 사회의 변화와 수요, 학생의 요구, 대학의 특성화 정책 등을 반영하여 학부의 교육과정심의위원회, 학교 본부의 교육과정심의위원회와 교양과정심의위원회를 중심으로 교육과정이 편성·운영된다. 학생들의 요구를 반영하여 교육과정에 반영하는 교양과정의 예를 들면 아래와 같다.

우리 대학은 교양과정심의위원회에서 학생들의 요구사항을 교육과정에 반영하여 교과목들을 우선적으로 개발하고 있다. 2008학년도 2학기과 2009학년도 1학기, 2009학년도 2학기에는 웰빙 기 다이어트, 김두규의 풍수지리, 글로벌에티켓, 아나운서에게 배우는 스피치 트레이닝, Korean Cinema in English, 좋은 부모와 행복한 아이를 개설하였으며, 2011년 2학기 현재 쉬운 미술 감상법, 뮤지컬·오페라의 쉬운 감상법 등을 추가적으로 개설하였다.

또한, 자문위원의 의견을 참고하여, 교육과정에 언어와 문화에 관련된 교과목(스페인, 프랑스, 독일어, 러시아어, 베트남어, 이탈리아어, 아랍어, 태국어, 마인어)을 교육과정에 추가하였다.

2011학년도 2학기 현재 스페인어와 스페인 문화, 베트남의 언어와 문화, 아랍의 언어와 문화, 일본의 언어와 문화, 독일의 언어와 문화, 프랑스의 언어와 문화, 역사와 인물을 통해 본 동유럽 테마기행 등의 교과목을 추가 개설하였다.

위와 같은 내용을 통하여 볼 때 우리 대학의 산업체와 사회의 요구반영 정도는 ‘보통’이라고 할 수 있다.

## 다. 근거자료

2009학년도 재학생 교양 설문조사 결과



## 1.2.4 교육과정 운영 규정과 지침의 적절성

### 1.2.4.1 교육 운영규정과 지침의 체계성

☑ 체계적인 교육과정 운영규정과 지침을 마련하고 있는지를 평가함.

#### 가. 평가표

등급	A (매우 우수)	B (우수)	C (보통)	D (미흡)	E (매우 미흡)
체크	◎				
<p>평가기준</p> <p>A. 교육과정 운영규정과 지침의 체계성이 매우 우수함</p> <p>B. 교육과정 운영규정과 지침의 체계성이 우수함</p> <p>C. 교육과정 운영규정과 지침의 체계성이 보통임</p> <p>D. 교육과정 운영규정과 지침의 체계성이 미흡함</p> <p>E. 교육과정 운영규정과 지침의 체계성이 매우 미흡함</p>					

#### 나. 평가내용

- ❖ 교육과정 운영규정과 지침의 체계성 및 합리성
- ❖ 수강신청 및 포기 원칙과 절차의 적절성

##### 1) 교육과정 운영규정과 지침의 체계성 및 합리성

우리 대학은 교육과정 편성 원칙에 따라 졸업이수 학점을 140학점으로 규정하고 있으며 교육과정을 전공교육과정과 교양교육과정으로 나누어 운영하고 있다. 학생의 진로 설계에 따라 다양한 방식으로 전공교육을 받을 수 있도록 복수전공, 부전공 등의 이수 기회를 부여하고 있으며 이는 학칙 제32조에 명시되어 있다.

교육과정은 4년을 주기로 교육과정심의위원회의 심의를 거쳐 개정되며, 사회적 요구와 학생의 수요, 우리 대학의 특성화 방향 등을 반영해 필요 시 변경이 가능하도록 신축적으로 운영하고 있다. <표 1-9>에서 제시된 바와 같이 우리 대학은 학부별로 졸업 이수 학점의 구성 비율을 유연성있게 운영하고 있다. 외국어 계열 학부(영어학부, 중국어학부, 일본어학부, 한국어학부)의 경우 전공이수 학점이 54학점이고 사회 계열 학부(경영학부, 언론홍보학부)의 경우에는 전공 이수 학점이 42학점이다. 또한 외국어 계열 학부와 사회 계열 학부 모두 학생 개개인의 학습설계에 따라 다양한 복수전공, 부전공을 이수할 수 있도록 규정하고 있다. 또한 영어학부와 경영학부의 경우에는 졸업 예정 학기 초에 각 학부별 세부 전공을 신청할 수 있도록 하고 있다.

&lt;표 1-15&gt; 학부별 전공 이수 학점

계열	학부	전공필수	전공선택	계
외국어 계열	영어학부	24	30	54
	중국어학부	24	30	
	일본어학부	24	30	
	한국어학부	36	18	
사회 계열	경영학부	21	21	42
	언론홍보학부	12	30	

## 2) 수강신청 및 포기 원칙과 절차의 적절성

우리 대학은 원격대학 학사운영 관리 지침에 따라 다음과 같이 수강신청 및 포기 원칙을 수립하여 시행하고 있다.

### ① 수강신청 원칙 및 절차

우리 대학의 ‘학칙 제11조’와 ‘교무처 처무시행세칙 제13조’에 의거하여 모든 학생은 학교에서 지정한 기간에 수강신청 지침에 따라 온라인상으로 수강신청을 하여야 한다. 단, 수강신청 지침의 변경이 있을 시 교무처에서는 학장의 결재를 받아 공지하여 시행하고 있다. 또한 수강 지침 변경으로 인해 학생들에게 불편함을 주지 않도록 주요 사항들은 수강신청 전에 미리 전체 공지 및 학부 공지를 통해 안내하고 팝업으로 학생들에게 공지하고 있다.

또한 우리 대학의 학칙에 따라 학생은 수강신청 시 정규학기에는 12학점부터 21학점까지 수강신청이 가능하며 정규학과 계절학기를 포함하여 24학점을 초과할 수 없다. 단, 사이버대학 학사편람에 따라 2009학번 신입생들부터 매학기 최저 12학점에서 최고 18학점까지 신청할 수 있으며, 전 학기 성적평균 3.5이상인 자에 한하여 21학점까지 신청할 수 있도록 하고 있다. 2010학년도부터는 기존 재학생과 신입생에게 동일하게 이 학칙이 적용되고 있다. 계절학기에는 최대 9학점까지 수강신청 할 수 있으며, 신청 학점이 정규학과와 합하여 최대 24학점까지만 가능하다. 수강신청과 관련 하여 학생이 학점 이수 계획을 잘 세울 수 있도록 정규학기 수강신청 기간에 계절학기 학점취득에 대한 안내도 함께 공지하고 있다. 그리고 최저 12학점 이수가 어려운 일부 학생들의 민원을 수용하여 최저학점 신청 제도를 신규 개설하여 정규 학기에 최저 9학점까지 수강신청이 가능하도록 조치하고 있다.

모든 학생은 예외 없이 우리 대학에서 정한 수강신청 지침을 준수해야 한다. 단, 졸업 예정자 중 마지막 학기 수강신청 시 129학점 이상을 이미 취득한 학생은 최저학점의 제한을 받지 않도록 학칙에 반영하여 적용하고 있다. 따라서 졸업 예정자는 수강신청 시 졸업에 필요한 개개인의 학점이수 현황을 고려하여 수강신청을 해야 하며 학년과 학부의 구분 없이 자유롭게 학점을 취득할 수 있다.

이밖에도 우리 대학은 재수강제도를 실시하고 있다. 학생이 이미 취득한 교과목 성적이 F이거나 이전

성적보다 상위성적을 취득하기 원할 경우 재수강을 신청할 수 있다. 재수강 시 해당 교과목의 이전 성적은 자동으로 취소되고 재수강한 성적이 인정된다. 단, 학칙에서 정한 이수학점 규정에 따라 재수강 시에도 학기당 이수학점 이내에서 신청해야 한다.

## ② 수강 취소·포기 원칙 및 절차

우리 대학은 학기 초 학교에서 정한 기간 동안 학습의 난이도 및 학습 계획 등 개인의 학습상황을 고려하여 수강 교과목을 취소할 수 있다. 수강정정 기간(개강 1주일 후)에 온라인 상으로 수강 취소 신청을 받고 있으며 이때 수강료는 전액 환불 처리한다. 수강 취소 신청 시 최소 이수 기준 학점인 12학점 미만이 되지 않도록 시스템에서 관리하고 있다.

수강정정 기간이 지나면 학생은 수강 과목을 추가하거나 취소 또는 변경할 수 없다. 단, 수강정정 기간 이후 수강 신청한 과목을 부득이한 사유로 포기하고자 할 경우 학교가 정한 기간 내에 오프라인 상으로 학점포기 신청서를 제출해야 한다. 학점 포기 시 수강료는 환불되지 않는다. 그러나 수강 포기를 하더라도 청강 형태로 해당 학기말까지 수강할 수 있도록 하고 있다.

위와 같은 내용을 통해 볼 때 우리 대학의 교육과정 운영규정과 지침은 ‘매우 체계적’이고, 또한 수강 신청 및 포기 원칙과 절차가 ‘매우 우수’하다고 할 수 있다.

## 다. 근거자료

1. 교육과정 운영 규정 및 지침서
2. 학칙 제32조
3. 원격대학 학사운영 관리지침

1.2.4.2 교과목 개설 및 개정 원칙과 절차의 적절성[정보공시 2.-가]

☑ 합리적인 절차에 따라 교육과정을 개설 및 개정하고 있는지 평가함.

가. 평가표

등급	A (매우 높음)	B (높음)	C (보통)	D (낮음)	E (매우 낮음)
체크	◎				
평가기준 A. 과목 개설 및 개정 원칙과 절차의 적절성과 합리성이 매우 높음 B. 과목 개설 및 개정 원칙과 절차의 적절성과 합리성이 높음 C. 과목 개설 및 개정 원칙과 절차의 적절성과 합리성이 보통임 D. 과목 개설 및 개정 원칙과 절차의 적절성과 합리성이 낮음 E. 과목 개설 및 개정 원칙과 절차의 적절성과 합리성이 매우 낮음					

나. 평가내용

❖ 교과목 개설 및 개정 원칙과 절차의 적절성 [정보공시 2-가]

1) 교과목 개설 원칙 및 절차의 적절성

우리 대학은 교과목 개설 시 ‘학칙 제34조’와 ‘교무처 처무시행세칙 제12조’에 따라 교과목을 개설하고 있으며, 전공 교과목과 교양 교과목을 구분하여 <표 1-16>과 같은 절차에 따라 매학기 교무위원회의 심의를 거쳐 확정하고 있다.

<표 1-16> 교과목 개설 원칙 및 절차

구분	개설 원칙 및 절차
전공	<ul style="list-style-type: none"> <li>• 교무처에서 정한 기간(학기 개시 4개월 전)에 각 학부장은 개설 교과목(안)을 제출한다.</li> <li>• 학부에서 제출한 개설 교과목(안)은 교무회의에 상정되며 교무위원회의 심의를 거쳐 개설 교과목을 확정한다.</li> <li>• 단, 세부전공 추가 시에는 별도의 심의를 거쳐 증설할 수 있다.</li> <li>• 단, 신설학부는 기존 학부의 재적생 수에 준하여 개설 교과목 수를 결정한다.</li> </ul>
교양	<ul style="list-style-type: none"> <li>• 교무처에서 정한 기간(학기 개시 4개월 전)에 교양과정 주임교수는 개설 교과목(안)을 교무처로 제출한다.</li> <li>• 교양과정 주임교수가 제출한 개설 교과목(안)은 교양과정심의위원회에 상정되며 교양과정심의위원회의 심의를 거쳐 개설 교과목을 확정하고, 교무위원회에 보고한다.</li> <li>• 처음 콘텐츠를 개발하여 개설한 교양 교과목은 3학기 연속 개설할 수 있으며 3회 이상 연속하여 개설된 교양 교과목은, 그 다음 학기에 개설하지 않는다. 이후 격 학기로 개설한다.</li> <li>• 매 학기 한 교수가 2개 이상의 교과목을 개설할 수 없다.</li> </ul>

교과목 개설과 관련하여 교육과정을 개발할 때는 사회의 요구와 학생들의 수요, 각 학부의 교수들의 의견을 수렴하여 개발하고 있으며, 개정 시에도 구성원의 의견을 수렴하여 합리적이고 민주적인 절차에 따라 교육과정심의위원회의 회의를 거쳐 교육과정을 개정하고 있다.

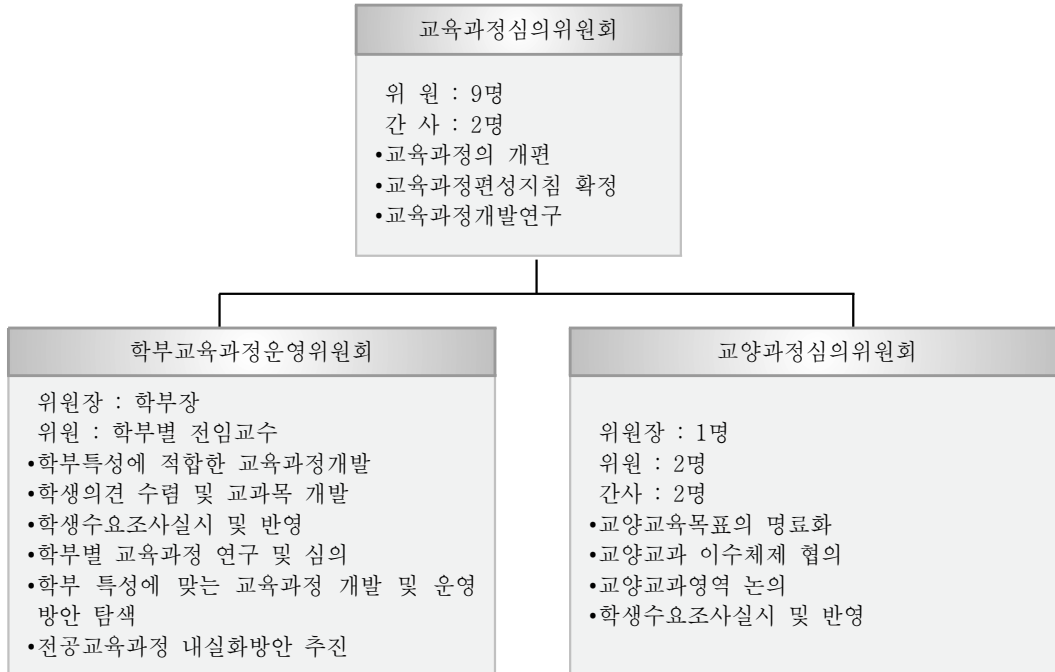

[그림 1-11] 교육과정심의위원회의 조직구성 및 역할

개설된 강의는 수강신청 후 수강 인원이 15명 미만일 경우 폐강될 수 있다. 또한 강의평가 결과가 연속적으로 저조한 경우 교무위원회의 심의를 통해 운영 교수를 교체하거나, 폐강될 수 있으며, 폐강 시에는 우리 대학의 폐강 기준을 따른다.

## 2) 교과목 개정 원칙 및 절차의 적절성

우리 대학의 교육과정은 학칙 제32조에 따라 교과목의 신설 또는 폐지 등의 변경사유가 있을 경우에 교육과정의 교과목 신설과 폐지, 교과목명, 학년, 이수구분 변경과 교과목 개요 변경 및 개설 교과목 변경 등으로 변경 절차를 구분하여 시행하고 있다.

### ① 교과목 신설 폐지와 과목명, 학년, 이수구분 등의 변경 절차

- 담당교수가 교과목명, 학년, 이수구분 등의 변경을 원할 경우 해당 학부장과 협의 하에 학부장이 이를 검토하여 교무처로 '교육과정 변경내역'을 제출하며 교과목명 등의 변경은 반드시 해당 교육과정 개정절차를 거쳐야만 효력이 있다.

- 학부에서는 ‘교육과정변경내역’을 작성한 후 교무처로 제출한다. (단, 신설·폐지되는 신·구 교과목 간에 일정한 유사성이 있는 경우 반드시 대체과목 여부를 서식에 표시해야 함)
- 교과목명은 강의 콘텐츠 및 동영상의 전면 수정이 필요 하므로 원칙적으로 변경하지 못하며 부득이한 사유로 변경이 필요할 경우 사유서와 함께 해당 교육과정 개정절차를 거쳐야만 효력이 있다.
- 학부에서 제출한 교과목 신설 또는 폐지 등의 교육과정 변경사항은 교육과정심의위원회에 상정해서, 심의의결을 거쳐 학장이 결정한다. 또한, 교육과정 변경을 통해 각 학기에 해당 교과목을 개설할 경우에도 교무위원회에 상정해서 심의의결을 거쳐 학장이 결정한다.

## ② 개설 교과목 변경 및 교과목 개요 변경 절차

- 다음 학기에 개설할 교과목의 변동사항이 있는 경우 수강신청 1주일 전까지 교무처로 제출해야 한다.
- 현행 교육과정에 편성된 교과목의 개요를 수정하고자 하는 경우에는 수정 내용을 교무처로 별도로 제출해야 한다.

위와 같은 내용을 통하여 볼 때 우리 대학의 과목 개설 및 개정의 원칙과 절차가 ‘합리적이고 매우 우수한 편’이라고 할 수 있다.

## 다. 근거자료

1. 교육과정 운영 규정 및 지침서
2. 교무처 처무시행세칙

## 1.2.5 교육과정 운영실적의 적절성

### 1.2.5.1 학부별 개설실적, 이수실적

☑ 교육과정 운영에 대한 전반적인 사항을 볼 수 있도록 교과편성표가 구체적으로 마련되어 있고, 이를 통하여 학부별 개설실적 및 이수실적이 적절한지에 대해 평가함.

#### 가. 평가표

등급	A (매우 적절)	B (적절)	C (보통)	D (부적절)	E (매우 부적절)
체크	◎				
평가기준 A. 교과편성표가 구체적이고, 개설 및 이수실적이 매우 적절함 B. 교과편성표가 구체적이고, 개설 및 이수실적이 적절함 C. 교과편성표가 구체적이고, 개설 및 이수실적이 보통임 D. 교과편성표가 구체적이고, 개설 및 이수실적이 부적절함 E. 교과편성표가 구체적이고, 개설 및 이수실적이 매우 부적절함					

#### 나. 평가내용

- ❖ 학기별 교양 및 학부별 전공 개설 실적
- ❖ 복수·부전공 이수 실적

##### 1) 학기별 교육과정 (교양 및 학부별 전공) 개설 실적

우리 대학은 2004년 개교 이후 교육과정 운영 규정 및 지침에 따라 특성화된 교육과정과 학생들의 학습수준과 수요를 고려하여 매 학기 적절한 교양과목과 전공과목을 개설해 왔다.

특히 교양 교과목은 학생들을 대상으로 설문조사를 직접 실시하여 학생들의 다양한 수강요구에 따라 개설하고자 노력하고 있다. 2010-2011학년도 학기당 교양 교과목수는 평균 31과목으로 영역별로 매 학기 고르게 개설하고 있으며, 학부별 개설 전공 교과목도 학기당 평균 145과목을 개설하고 있다. 학기별 교양 및 전공과목 개설 실적은 다음의 <표 1-17>과 같다.

&lt;표 1-17&gt; 학기별 교양 및 전공과목 개설 실적

학년도 - 학기	개설과목수		
	교양과목	전공과목	학부당 전공과목(평균)
2010-1	28	146	24
2010-2	30	139	21
2011-1	34	152	25
2011-2	32	142	24

각 학부별 전공과목 개설 상황을 2010학년도 1학기부터 2011학년도 2학기까지 정리해 보면 다음의 <표 1-18>과 같다.

&lt;표 1-18&gt; 2010-2011학년도 개설된 각 학부별 전공과목수

학부	학년도·학기			
	2010-1	2010-2	2011-1	2011-2
영어학부	51	45	54	48
중국어학부	18	18	17	15
일본어학부	26	24	26	25
한국어학부	18	20	22	19
경영학부	17	17	17	18
인문홍보학부	16	15	16	17

학부당 한 학기에 최소 12개에서 최고 25개까지의 전공과목을 개설하고 있다. 우리 대학은 ‘전공심화 교육과정’과 ‘해외 지역학 교육과정’에 중점을 두고 있으며, 외국어 계열은 ‘외국어 교육 자격증 취득 교육과정’, ‘외국어 능력 자격증 취득 교육과정’을 강조하여 교육과정을 운영해 왔다.

## 2) 복수전공·부전공 이수 실적

우리 대학은 개교 초기부터 학생의 학습설계에 따라 전공 외에도 복수전공과 부전공의 기회를 부여하고 있다. 2010년 2월부터 현재(2011년 8월)까지의 복수·부전공 이수실적을 통하여 확인한 결과 해당 기간 중 본교를 졸업한 총 졸업자수는 1,910명이었으며 이 중 75명은 복수전공을 69명이 부전공을 이수하였다. 학교에서는 복수전공과 부전공을 적극 장려할 예정이며, 아울러 연계전공제도를 활성화하여 학생들에게 다양한 기회를 제공할 예정이다.



&lt;표 1-19&gt; 복수전공·부전공 이수 실적

졸업시기	이수자 수			총 졸업자수	복수·부전공 이수율(%)
	복수전공	부전공	소계		
2010년 2월	24	9	33	606	11.54
2010년 8월	9	12	21	255	7.17
2011년 2월	21	30	51	711	8.24
2011년 8월	21	18	39	338	5.45

\* 이수율 = (복수부전공 이수자 소계/총 졸업자 수) × 100

위의 내용을 통하여 볼 때 우리 대학은 교육과정의 운영에 대한 전반적인 사항을 볼 수 있도록 교과편성표가 ‘매우 구체적’으로 마련되어 있고, 학과별 개설 실적 및 복수전공과 부전공의 이수 실적도 ‘매우 적절’하다고 할 수 있다.

#### 다. 근거자료

전체 교과 개설 교과목 편성표

### 1.2.5.2 교육과정운영위원회 운영실적

- ☑ 교육과정심의위원회를 통한 교육과정의 편성과 운영이 합리적으로 이루어졌는지, 운영에 대한 평가결과를 토대로 개선된 정도를 평가함.

#### 가. 평가표

등급	A (매우 우수)	B (우수)	C (보통)	D (미흡)	E (매우 미흡)
체크	◎				
<p>평가기준</p> <p>A. 교육과정 편성과 운영의 합리성과 평가결과에 따른 개선정도가 매우 우수함</p> <p>B. 교육과정 편성과 운영의 합리성과 평가결과에 따른 개선정도가 우수함</p> <p>C. 교육과정 편성과 운영의 합리성과 평가결과에 따른 개선정도가 보통 수준임</p> <p>D. 교육과정 편성과 운영의 합리성과 평가결과에 따른 개선정도가 미흡함</p> <p>E. 교육과정 편성과 운영의 합리성과 평가결과에 따른 개선정도가 매우 미흡함</p>					

#### 나. 평가내용

- ❖ 교육과정 운영의 합리성
- ❖ 교육과정 편성과 운영 개선에 대한 적절성
- ❖ 교육과정 평가 실적

##### 1) 교육과정 운영의 합리성과 교육과정 편성·운영 개선에 대한 적절성

우리 대학은 교육과정 편성 및 개정을 위해 교육과정심의위원회가 구성되어 있으며, 대학의 교육이념, 교육목적, 교육목표를 유기적으로 연계시켜 특성화된 교육방침을 제시하고 있다. 이러한 특성화된 교육방침을 반영하여 각 학부에서는 학부별로 교육과정 회의 및 자문을 통해 교육목적과 목표를 세우고 교육과정을 편성하여 교과목을 개설해 왔다. 그리고 교양교과목은 교양과정심의위원회를 별도로 구성하여 우리 대학의 특성화에 맞도록 교양 교과목을 편성하고 매학기 설문조사를 통해 교양 교과목을 추가로 개발하고 있다.

교육과정을 개발할 때는 사회의 요구와 학생들의 수요, 각 학부 교수들의 의견을 수렴하여 개발하고 있으며, 개정 시에도 구성원의 의견을 수렴하여 합리적이고 민주적인 절차에 따라 교육과정심의위원회의 회의를 거쳐 교육과정을 개정하고 있다. 학생들의 수요는 학생들의 컴퓨터 및 네트워크 환경 등의 학습 환경 분석과 학생들의 지적 수준, 성별, 나이 등을 고려하여 교육과정에 반영된다.

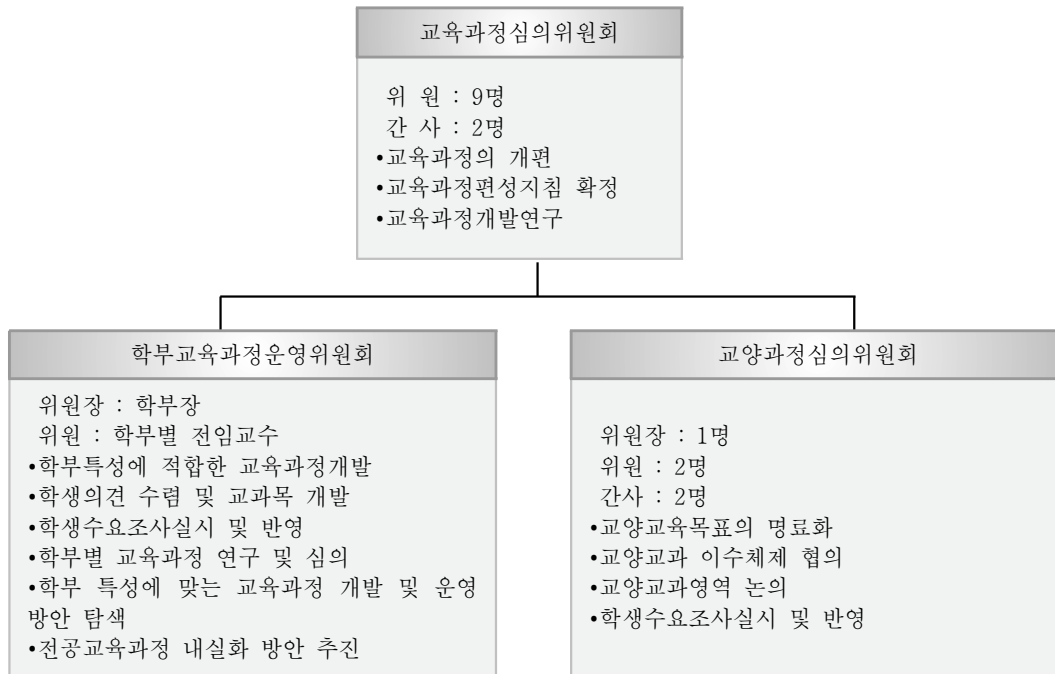

[그림 1-12] 교육과정심의위원회의 조직구성 및 역할

우리 대학의 교육과정 개정과정은 상향식과 하향식이 적절하게 조화된 합리적이고 민주적인 의사결정 과정을 거친다. 교육과정심의위원회 산하에는 학부교육과정운영위원회와 교양과정심의위원회가 있으며, 교육과정의 개정과 운영 전반에 관한 다양한 활동을 체계적으로 연계시켜 나가고 있다.

교육과정의 수시개정은 전공 교과목의 경우 학부별로 이루어지는 학부교육과정운영위원회를 통해 이루어지며, 교양 교과목의 개정은 교양과정심의위원회를 거쳐 교육과정심의위원회에 이르는 상향적 구조를 통해 이루어진다. 각 학부에서는 해당 분야의 학문적 발전 동향과 사회적 요구 및 교수와 학생의 의견을 수렴하고 학부교육과정운영위원회를 통해 교육과정 개정방안을 작성하여 제출한다. 개정안은 교육과정심의위원회의 심의를 거쳐 최종 확정된다. 교양과정심의위원회에서는 교양교육과정과 관련된 제반 사항을 다룬다.

이들 위원회는 상호 유기적으로 연계되어 수집된 정보를 공유하면서 보다 체계적인 교육과정을 마련해 왔다. 교육과정심의위원회와 각 학부의 학부교육과정운영위원회, 교양과정심의위원회의 의견을 수렴하고 학생설문조사와 학문과 사회의 변화 및 동향 분석, 사회 및 기업체의 요구분석 등을 거쳐 수집된 자료를 교육과정 개정의 기초자료로 활용하고 있다. 또한 교양 교과목의 경우 정기적으로 인터넷 설문조사를 통해 교양과목 편성에 대해 학생들의 의견 및 신규 강좌개설에 대한 학생들의 요구를 수렴하여 교육과정 편성 및 운영에 반영하고 있다.

매 4년마다 이루어지는 정기개편을 위해 교육과정심의위원회에서는 교육과정개정의 기본방향을 설정하고, 각 학부는 교육과정의 개선을 위한 논의를 진행한다. 각 학부는 사회적 요구와 학생들의 요구사항

등을 참고하여 현행 교육과정의 문제점을 분석한 후 신규 과목의 개설을 논의하고 교과 체계와 학년별 학습능력 수준 및 교과의 난이도 등을 고려하여 전공교육과정을 편성하게 된다.

이와 같이 우리 대학의 교육과정 개정은 교수, 학생의 의견을 수렴하고, 학부교육과정운영위원회와 교양과정심의위원회를 통해 분석·검토한 후 교육과정심의위원회에서 최종 확정하고 있어 합리적이고 민주적으로 이루어지고 있다고 할 수 있다.

## 2) 교육과정 운영 관련 회의 개최 실적

우리 대학은 교육과정개선을 위한 연구를 각 학부의 학부교육과정운영위원회와 학교 본부의 교육과정심의위원회, 교양과정심의위원회에서 지속적으로 시행해 오고 있으며, 논의 결과를 교육과정 개정에 적극 반영하고 왔다. 최근 2년간 이루어진 교육과정 개선을 위한 교육과정 관련 회의 개최 실적을 제시해보면 <표 1-20>과 같다.

<표 1-20> 교육과정관련 회의(교육과정심의위원회, 교양과정심의위원회)개최 관련 실적

일시	회의 주요 내용
2010.1	1. 2009 동계계절학기 교과목 튜터비 확정
	2. 2009-2 튜터 인센티브 지급 관련
	3. Korean cinema in English 교과목 운영 건
2010.2	1. 2010-1 신규개발 교과목 시연
2010.4	1. 2010-2 오픈 예정 과목
	2. 오픈 연기 교과목 관련
	3. 업그레이드 개발 대상 과목
	4. MS office 2007 3개 교과목 임대 연장 여부
2010.5	1. 2004년 개발 교과목 운영 여부 논의(재개발 하지 않은 교과목)
	2. 한국외대 2010년 하계계절학기 개설 교과목 선정
	1. 한국어학부 전공 교과목 개설 건
2010.6	3. 2010년 사이버 한국외대 하계 개설 교과목 선정
	1. 2010년 하계 계절학기 폐강 기준 결정
	2. 계절학기 신규 개설 교과목 관련
	1. 재개발 교과목명 변경 건
2010.7	2. 2010학년도 2학기 개설 교과목 확정의 건
	1. 신규 교양학부 개발 교과목명 확정 건
	2. 교양 교과목 개발 중단 및 신규 대체 개발 보고
2010.10	3. 2010년 하계 튜터비 결정
	1. 2011-1 개발 및 업그레이드 교과목 선정 건

	2. 김석환, 박종혁 교수 교과목 개설 여부에 관한 건
	3. 교양 교육과정 변경 건
	4. 아랍의 언어와 문화 개설여부
	1. 케리스 개발 과목 관련도입 관련 건(KOCW)
	2. 재개발 필요한 교과목 검토
	3. 신규 개발하기로 협의한 교과목 중 개발 교과목 확정
	4. 신규 교과목 담당 교수 제안 교과목 논의
	5. 1학점 과목 임차 관련
	6. 2010 동계계절학기 과목 확정 건
2010.11	1. 2011-1 신규 교과목 관련 사항
	2. 2010 동계계절학기 개설 관련 특이사항
	3. 2011년 교육과정 확정의 건(신규 홈페이지에 반영)
	4. 중국어학부 교과과정 개편안 일부에 대한 수정안
	5. 2011-1 개설 교과목 확정
	6. 2011-1 개설 교과목 심의 건
2010.12	1. 계절학기 수강신청 과목별 수강인원 보고
	2. 폐강 기준 결정 및 폐강 과목 확정
	3. 모바일 강의오픈 여부
	4. 1학점 교과목 관련 보고
2011.3	1. 사이버한국외대 교양과목 점검의 건
	2. 재개발 교과목 선정의 건
	3. 신규 개발 교과목 선정의 건
2011.4	1. 신규 및 재개발 교과목에 대한 담당 교수 피드백 보고
	2. 외부 임대 교과목 선정 관련
	1. 신규 및 재개발 교과목 확정
	2. 외부 임대 교과목 선정
	3. 개발 시 유의사항 관련
2011.5	1. 하계 계절학기 개설 교과목 확정의 건
	2. 2011 하계 계절학기 폐강 기준
	3. 담당 교수 강좌 운영 여부 관련 건
	4. 수강인원 제한 확정의 건
	5. 관광가이드 자격증 관련 과목 건
	6. 재개발비 고지 관련

2011.6	1. 2011-2, 2012-1 KOCW 도입 교과목 결정 건
	2. 교양 교과목 개발 시 2강 혹은 3강으로 선택 구성 가능여부
	3. 폐강 기준 확정 및 폐강 과목 확정
	4. 박영복 교수님 강의 운영 관련
	5. 콘텐츠 원고료 관련
	6. 2011-2 '제테크와 생활재무' 개발 취소
	7. 관광안내통역사 시험대비 I, II : 3학점으로 변경
	8. 미국사회의 이해 강의 운영관련
2011.8	1.2011-2 교양 교과목 폐강 여부 결정
2011.10	1.2012-2, 2013-1 재개발 교과목 선정
	2.2012-2, 2013-1 신규개발 교과목 선정
2011.11	1.2011 동계계절학기 개설 교과목 확정 건

위의 내용을 통하여 볼 때 우리 대학은 교육과정심의위원회를 통한 교육과정 편성·운영의 합리성과 평가결과에 따른 개선정도는 ‘매우 우수한 편’이라고 할 수 있다.

#### 다. 근거자료

교육과정심의위원회, 교양과정심의위원회 회의록

## 사이버한국외국어대학교 신축건물 조감도



## 2 수업 영역

### 2.1 수업설계

#### 2.1.1 수업설계과정의 적절성 및 구체성

##### 2.1.1.1 수업설계과정 절차의 적절성과 구체성

☑ 수업설계과정의 절차가 적절하고 구체적으로 이루어지고 있는지를 평가함.

#### 가. 평가표

등급	A (매우 우수)	B (우수)	C (보통)	D (미흡)	E (매우 미흡)
체크	◎				
평가기준 A. 수업설계과정 절차의 적절성과 구체성이 매우 우수함 B. 수업설계과정 절차의 적절성과 구체성이 우수함 C. 수업설계과정 절차의 적절성과 구체성이 보통임 D. 수업설계과정 절차의 적절성과 구체성이 미흡함 E. 수업설계과정 절차의 적절성과 구체성이 매우 미흡함					

#### 나. 평가내용

❖ 수업설계과정의 절차에 대한 적절성과 구체성 정도

우리 대학은 아래와 같이 ADDIE(Analysis, Design, Development, Implementation, Evaluation) 모형을 토대로 강좌 개발을 시행하고 있다. 기획 및 분석, 설계, 개발, 운영, 평가의 단계로 구성이 되어 있고 각 단계들은 순차적으로 이루어지며 각 단계마다 피드백 및 수정 작업이 이루어져 적극적인 질 관리가 이루어지고 있다. 수업설계과정 절차는 아래와 같다.

<표 2-1> 수업설계과정 절차

	기획/분석	설계	개발	운영	평가
관련 부서	각 학부, 교무/학사, 콘텐츠개발실	각 학부, 담당교수, 콘텐츠개발실	담당교수, 콘텐츠 개발실	각 학부, 교무/학사, 담당교수, 콘텐츠개발실	교무/학사, 콘텐츠개발실



업무	요구분석, 학습자 분석, 내용분석, 환경분석	학습내용 구성, 주차별 수업계획 수립, 교수학습방법 수립, 개발계획 수립	콘텐츠 기획, 설계 전략 수립, 개발/검수/테스트/수정·보완	맞보기 콘텐츠, 학기 수업운영	강의평가/만족도 조사
검토	교육과정심의위원회, 콘텐츠관리위원회, 시연회, 외부전문가 검토, 파일럿테스트				
산출물	학습자·환경분석서, 교과목 기획서	수업 계획서, 수업 콘텐츠 개발계획서	설계/개발전략서, 개발물, 검수서	강의콘텐츠	평가결과서

위 모형의 기획/분석 및 설계 단계에서 교과목 기획, 수업 계획, 개발 계획이 수립되고 관련 문서가 산출된다. 교과목 기획은 각 학부의 교과과정 협의를 통해 이루어지며, 우리 대학의 교육목표와 특성화 전략을 토대로 실행된다. 수업 계획서는 교과목 기획서를 바탕으로 작성하며 작성 지침을 제공하여 구체적이고 활용성이 높도록 정형화 하고 있다. 수업 콘텐츠 개발계획서는 교과목 기획서와 수업 계획서를 토대로 작성되도록 하고 있으며, 개발의 기초가 되는 정확한 정보를 제공할 수 있도록 구성하였다. 외주 업체에서 콘텐츠를 개발하더라도 내부 직원이 작성하고 그 내용을 외주업체와 공유하여, 우리 대학에서 추구하는 개발 방향을 따르도록 독려하고 있다.

위의 내용을 통하여 볼 때 우리 대학의 수업 설계과정 절차의 적절성과 구체성은 ‘매우 우수한 편’이라고 할 수 있다.

#### 다. 근거자료

1. 2011학년도 1,2학기 교과목 기획서
2. 2011학년도 1,2학기 수업 계획서
3. 2011학년도 1,2학기 수업 콘텐츠 개발계획서
4. 2011학년도 1,2학기 개발물 검수서

### 2.1.1.2 교과목 기획서, 수업 계획서, 수업 콘텐츠 개발계획서 구성 항목의 적절성과 구체성

☑ 교과목 기획서, 수업 계획서, 수업 콘텐츠 개발계획서 구성 항목의 적절성과 구체성이 어느 정도 이루어지고 있는지를 평가함.

#### 가. 평가표

등급	A (매우 우수)	B (우수)	C (보통)	D (미흡)	E (매우 미흡)
체크	◎				
<p>평가기준</p> <p>A. 교과목 기획서, 수업 계획서, 수업 콘텐츠 개발계획서 구성 항목의 적절성과 구체성이 매우 우수함</p> <p>B. 교과목 기획서, 수업 계획서, 수업 콘텐츠 개발계획서 구성 항목의 적절성과 구체성이 우수함</p> <p>C. 교과목 기획서, 수업 계획서, 수업 콘텐츠 개발계획서 구성 항목의 적절성과 구체성이 보통임</p> <p>D. 교과목 기획서, 수업 계획서, 수업 콘텐츠 개발계획서 구성 항목의 적절성과 구체성이 미흡함</p> <p>E. 교과목 기획서, 수업 계획서, 수업 콘텐츠 개발계획서 구성 항목의 적절성과 구체성이 매우 미흡함</p>					

#### 나. 평가내용

❖ 수업설계를 위한 문서의 구성 항목에 대한 적절성과 구체성

양질의 콘텐츠 개발을 위하여 교과목 기획서, 수업 계획서, 수업 콘텐츠 개발계획서에 충분한 정보를 담고 있으며 지침서의 내용도 각 항목별로 전문적인 내용과 예제들이 제시되어 있다. 이 세 가지 문서는 긴밀하게 상호 연관되어 있으며 학기 별로 각 담당 교수 및 부서에서 의무적으로 작성하고 있다.

교과목 기획서는 담당교수가 1차로 작성하며, 우리 대학의 교육목표와 교육과정 및 정책에 대하여 설명하고 반영하도록 독려하고 있다. 담당교수는 의무적으로 교과목 기획서를 작성해야 하며, 그 구성 항목은 학습자 연령, 학습 능력, 선수학습 정도, 학습 성향, 학습 환경과 교육과정, 교수학습목표, 교과 내용 등으로 구성되어 있다. 작성된 교과목 기획서는 학부에서 검토 및 피드백하여 보완한다. 실제 교과목 기획서의 작성지침 내용은 아래와 같이 구체적으로 제시하고 있다.

<표 2-2> 교과목 기획서 작성지침

##### [교과목 기획서 작성지침]

1. 교과목 기획서는 교육과정의 전교과목에 대하여 교과목 별로 각각 작성  
교과목 기획서는 교육과정 중 본 과목을 기획하게 된 기획의도를 작성하는 것이므로 교과목 담당 교수님이 작성해야 함. 또한 한 항목 당 5줄 이상씩 작성 필요함.

2. 교과목 필요성  
필수항목여부, 학생요구정도, 교육과정 선정동기 및 상세이유 등 교과목 기획의 필요성과 목적을 기술할 것.
3. 학습자 분석 및 학습 성향  
본 교과목을 수강하게 되는 대상 학습자의 일반적 특성(연령, 직업, 성별, 교육수준 정도 등), 선수학습내용 이해 수준, 학습 성향(학습유형, 스타일)에 대하여 기술.
4. 교수·학습목표  
학습자가 성취해야 할 교과목의 교수·학습목표를 상세하게 기술.
5. 교과내용  
교과 내용 흐름도: 학습 주제, 학습 영역에 따라 내용을 계열화 하며, 주요 메뉴구조 또는 학습 흐름체계에 대한 모형을 상세하게 기술.  
교과 수준: 학습자가 이해하는 내용 이해도가 개론·심화·응용 등의 측면에서 어떠한지 상세하게 기술.

수업 계획서는 교과목 정보, 담당교수 정보, 수업 개요, 수업 목표, 평가기준과 평가방법, 상호작용 전략, 주차별 수업 계획을 포함하여 체계적이고 구체적으로 구성되어 있다. 우리 대학에서는 작성지침을 제공하여 각 항목별로 구체적으로 기술하게 하여 각 항목 간의 구체성과 일관성을 유지할 수 있도록 한다. 또한 정형화된 형식을 사용하여 담당 교수가 능숙하게 작성하고 활용할 수 있으며 구체적인 내용을 통하여 학생들은 실제 수업에 적극 활용하도록 하고 있다. 수업 계획서에 따른 충실한 강의 진행을 위하여 수강신청 1주일 전까지 담당 교수가 교수자 관리 시스템에 직접 등록하도록 의무화하고 있다. 교무처는 수업 계획서의 구체적인 작성을 위하여 담당 교수에게 작성 지침을 제공하며, 각 구성 항목에 대한 이해를 돕고 충실한 수업 계획서를 작성할 수 있도록 하기위해 매 학기마다 오리엔테이션을 실시하여 수업 계획서 작성법을 안내하고 우수 수업계획서 샘플을 제공한다. 또한 개강 2주 이후부터는 임의적 변경이 불가능하도록 하여 엄정하게 수업 관리를 하고 있다. 실제 구성 항목과 작성 예시는 다음의 표와 같다.

<표 2-3> 수업 계획서의 세부 항목 및 주요 내용

구성항목	내용
과목정보	작성연도, 교과목명(국문·영문), 전공, 개설과목코드, 권장학년, 학점, 이수구분, 담당교수 정보, 담당튜터 정보
수업 정보	<ul style="list-style-type: none"> <li>• 수업 개요 및 교과목 성격: 수업의 필요성 및 의의, 교과목에 대한 정보</li> <li>• 수업 목표: 수업을 통하여 기대할 수 있는 학습목표(교과목 기획서의 교수 학습목표와 일치)</li> <li>• 교재 및 참고자료, 참고링크: 학습자가 수업을 진행하면서 참고할 수 있는 교재, 부교재, 참고자료, 참고 인터넷 사이트 정보</li> </ul>
교수방법 및 수강 시 유의사항	<ul style="list-style-type: none"> <li>• 교수방법: 콘텐츠에서 강의를 진행하는 방법, 9가지 교수 방법 중 내용이 맞는 것을 선택하고 선택 이유를 작성 (예: 이론을 전달하는 성격이므로 강의중심형을 선택함)</li> <li>• 수강 시 유의사항: 학생이 학습을 진행할 때 주의해야할 사항</li> </ul>

구성항목	내용
교수·학습 운영 전략	<ul style="list-style-type: none"> <li>• 운영전략: 강의를 운영하기 위한 5가지 전략(콘텐츠 학습, 토론방, 팀프로젝트, 과제(객관식·단답형), 참여도 (강의Q&amp;A, 자유게시판, 자료실)) 중 선택하도록 하고, 학습촉진전략과, 동기유발전략 작성</li> <li>• 상호작용전략: 학습자-콘텐츠, 학습자-교수자, 학습자-학습자 간에 어떠한 상호작용을 유도할 것인지에 대한 전략 제시 (예: 매주 제공되는 주제에 대하여 학습한 내용을 바탕으로 토론을 하도록 유도한다.)</li> <li>• 학습자 학습방법전략: 학습자가 강의를 수강하기 위한 학습방법 전략 제시 (예: 강의 수강 전에 강의노트로 예습을 할 것, 테스트를 수행하지 않으면 그 다음 학습으로 넘어갈 수 없다.)</li> <li>• 1주차 최적 학습시간: 강의 운영자가 기대하는 1주차 학습을 진행하기 위한 적절한 학습 시간을 각 학습 단계별로 작성</li> </ul>
평가 설계	<ul style="list-style-type: none"> <li>• 평가전략 및 평가목표: 학습평가를 위한 평가영역별 평가 전략 및 평가를 통하여 기대하는 평가 목표</li> <li>• 평가방법: 절대평가·상대평가 선택</li> <li>• 평가항목: 우리 대학에서 적용하고 있는 9개 평가항목(출석, 진도, 시험(중간·기말), 과제방, 퀴즈, 토론방, 팀프로젝트, 학습참여도, 기타) 중 평가를 수행할 항목을 선택</li> <li>• 평가반영률: 선택된 평가항목에 대한 각각의 평가반영률</li> <li>• 평가회수: 선택된 평가항목에 대한 각각의 횟수</li> </ul>
주차별 수업 설계	주차명, 세부 학습내용, 주별 평가방법, 주별 학습자 Activity

강의 개요							
작성년도/학기	2011년도 제 1학기						
교과목명	국문	역사와 인물로 보는 동유럽 테마 기행			전공	동유럽 역사학(국제정치사)	
	영문	Theme Travel in Eastern Europe with Historical Event and Figure					
개설과목코드	SU01179			학점	강의( 3 ) 실습( )		
담당교수	***	e-mail	***@cufs.ac.kr	연구실	02-2173-****	H.P	
담당튜터	***	e-mail	***@cufs.ac.kr	연구실	02-2173-****	H.P	
이수구분	교양			권장학년	전학년		
수업개요 및 교과목 성격	<p>자유로운 왕래와 함께 현지에 대한 일반인들의 이해가 보다 손쉬웠던 서유럽 국가들과는 달리, 제2차 세계 대전 이후로 동유럽은 이데올로기적인 차이점과 장벽으로 인해 우리에게 그리 잘 알려지지 않았던 지역이었다. 하지만, 1989년 사회주의 블록의 상징으로 인정되던 베를린 장벽이 붕괴되고, 이어 동유럽 국가들의 민주화, 자유화가 진행되면서 우리에게 동유럽은 더 이상 낯설고 다가가기 어려운 지역이 아닌, 새로운 미래 시장이자 또 하나의 유럽 문화를 만끽할 수 있는 지역으로 다가서게 되었다.</p> <p>본 수업에선, 우리들의 귀에는 익숙하지만 자세히 알지 못하였던 동유럽 각 국가들의 역사와 인물들을 소개하고, 이를 기초로 동유럽으로의 테마 기행을 떠나보려 한다. 이를 통해, 수강생들은 동유럽 여러 나라들의 작은 돌부리 하나에도 해당 민족의 아픔과 회한 그리고 환희가 어떻게 숨겨져 왔고, 그 속에서 어떠한 삶을 살아왔는지를 가슴 속에 아련히 그려보게 될 것이다. 아무쪼록 본 수업을 통해 동유럽의 신비로움과 새로운 매력을 느낄 수 있기를 기대해 본다.</p>						

수업목표	<p>역사와 인물을 통해 동유럽으로의 테마 여행을 떠나보기 위한 본 수업의 내용과 구성은 다음과 같이 이루어져 있다.</p> <ul style="list-style-type: none"> <li>- 강의 1주에는 강의 전반에 대한 소개, 강의 목적 및 학습 효과에 대한 설명이 이루어질 것이다.</li> <li>- 강의 2주차부터 5주차까지 총 4주에 걸쳐선, 동유럽에 대한 전반적 이해와 개념을 정리하기 위해, 1) 동유럽 들여다보기 2) 종교와 문화의 보고, 동유럽 3) 동유럽의 역사(1/2) 별로 나누어 설명이 이루어질 것이다.</li> <li>- 강의 6주차부터는 본격적으로 동유럽의 각 국가별로 들어가 해당 국가들의 역사와 인물들을 통해 해당 지역 내 민족의 삶을 들여다보게 될 것이다. 이 부분에선 무엇보다도 주요 역사와 인물들을 항목별로 나누어 숨겨진 역사 속 이면과 진실을 학생들에게 소개하고자 한다.</li> </ul>
교재 및 참고자료 참고링크	<p>주교재: 김철민 저, &lt;역사와 인물을 통해 본 동유럽 테마 여행&gt;, 서울: 한국외국어대학교 출판부, 2011년 2월 출간 예정 (미정)</p> <p>참고 교재 : 김철민 저, &lt;보스니아 역사: 무슬림을 중심으로&gt;, 서울: 한국외국어대학교 출판부, 2005</p> <p>김철민 저, &lt;동유럽의 민족분쟁&gt;, 살림출판사, 2007.</p> <p>김철민 저, &lt;한국전쟁과 동유럽&gt;, 아카넷, 2008</p> <p>김철민, 김원희 저, &lt;또 하나의 유럽, 발칸유럽을 읽는 키워드&gt;, 한국외국어대학교 출판부, 2009. (2010년 교육과학기술부 우수학술도서 선정서)</p> <p>김철민 저, &lt;발칸유럽 사회와 문화&gt;, 서울: 한국외국어대학교 출판부, 2010.</p> <p>김철민 저, &lt;발칸유럽 민족문제에 대한 이해: 민족 기원과 민족주의&gt;, 서울: 한국외국어대학교 출판부, 2010.</p>
교수방법	<ul style="list-style-type: none"> <li>□ 강의중심형 : 2주차-5주차까지 동유럽에 대한 전반적 개념 및 개요를 설명하고 있음.</li> <li>□ 스토리텔링형 : 6주차부터 13주차까지는 동유럽 각 국가들의 중요 역사와 인물이라는 각 테마별 강의가 이루어짐.</li> </ul>
수강 시 유의사항	<p>본 과목은 4회 이상 결석시 F학점 처리됨.</p>

교수 학습 운영전략

운영 전략	<ul style="list-style-type: none"> <li>□ 콘텐츠 학습</li> <li>□ 토론방</li> <li>□ 참여도</li> </ul> <p>1. 학습촉진전략 본 과목을 운영하는 데 있어 학습 추진 전략으로는, 본 과목에서 다루는 동유럽 지역들이 그동안 우리에게 익숙한 지명들이지만, 국내에서 전문적으로 소개되지 못하고 있는 지역인 관계로 수강생들의 지루함을 덜고 새로운 흥미를 유발할 수 있는 여러 동기 유발을 제시하는 데 우선적인 초점을 맞추고 있다. 이와 함께, 학습자들의 궁금증을 바로 해소해주는 차원에서 학습자 질문에 24시간 이내 답변을 원칙으로 하고 있다. 더불어, 동유럽의 여러 나라들과 관련해 우리가 잘 알지 못했지만, 동유럽을 이해하기 위해 반드시 필요한 중요한 역사적 사건이나 중요 인물들에 대해, 보다 쉽고 다양한 사진자료들을 소개해 학생들의 흥미를 계속 유지하고자 한다.</p> <p>2. 동기유발전략 본 과목이 교양 과목인 만큼 실생활에 필요하고 익숙한 사실들과 사물들에 대한 흥미를 유도하고, 이에 대한 진실과 실제 모습을 학습자 스스로 찾아가도록 하는 방법을 채택하고 있다. 실례로, 각 주차 학습이 들어가기 전후로, 참여점수를 반영해 동유럽과 관련한 다양한 자료들을 내용들을 수강생들이 자료실에 올리도록 자연스럽게 유도함으로써 학생들의 흥미를 또한 유발하고자 한다. 이와 함께, 다양한 형태의 연습문제 및 상세한 피드백을 통해 교수와 학생들 간의 활발한 상호작용이 이루어지도록 할 것이다.</p>
-------	---

상호 작용 전략	학습자-콘텐츠	학습자는 콘텐츠를 수강한 후 해당 강의 간단한 요약정리와 함께, 실전과 유사한 문제를 풀어봄으로써, 학습자 스스로 자신의 학습목표를 충족해 나가도록 유도하고 있다.
	학습자-교수자	학습자는 교수에게 해당 질문 란을 통해 언제든지 학습 내용에 대해 질문할 수 있으며, 교수는 24시간 내로 답을 주는 것을 원칙으로 하고 있다.
	학습자-학습자	학습자 상호간에는 수업에 대한 정보를 서로 교환하고, 실제 동유럽으로의 테마 여행을 즐기기 위해 현지로 여행을 가거나, 국내 동호회를 구성하는 데 전문적인 도움을 주고 있다. 이와 함께, 강의가 시작되는 매주 첫 날에, 담당 튜터를 활용해 안부 문자와 함께 학생들의 학습 독려를 시행중이다.
학습자 학습방법전략	강의 수강전과 강의 진행시 교재와 함께 학습을 병행한다면 훨씬 더 나은 수업 효과를 기대할 수 있다. 더불어, 강의와 관련된 동영상, 신문 혹은 관련 TV 자료를 '자유게시판'등을 통해 등록할 경우, 보너스 점수가 부여되고 있다.	
1주차 최적 기준학습시간	예습 (10)분 문제풀이수행 (5)분 학습참여도 (10)분 = 총 (90)분	콘텐츠 강의 (50)분 과제수행 (5)분 복습 (10)분

평가 설계						
평가 전략 및 평가 목표	매주 학습내용에 대한 평가는, 우선 강의 마지막 부분에 콘텐츠 내에서 제공되는 다양한 문제와 설명을 통해 스스로가 할 수 있도록 유도하고 있다. 더불어, 중간고사와 기말고사가 객관식으로 출제되지만, 전반적인 강의 내용을 이해해야 할 경우에 한해 문제를 풀 수 있도록 문제 유형과 난이도를 조정하고 있다. 그리고 자발적인 게시판 활동 참여와 자유 게시판에 남기는 동유럽 관련 글들을 종합 판단해 과제 점수에 반영 하고 있다.					
평가방법	■ 상대평가					
평가항목	■ 출석 □ 진도 ■ 시험 ■ 학습참여도(강의Q&A, 자유게시판, 학습자료실)					
평가반영율	출석	10%	진도	%	시험	80%
	과제방	%	퀴즈	%	토론방	%
	팀프로젝트	%	학습참여도	10%	기타	%
평가 회수	시험(중간/기말)	1 / 1	과제방		퀴즈	
	토론방		팀프로젝트		기타	

<표 2-4> 수업 계획서 작성 예시의 세부 항목 및 주요 내용

주차별 수업 설계					
주	강	주차명/강명	세부학습내용	주별 평가 방법	Activity
1		동유럽 들여다보기	1) 동유럽 용어의 유래 2) 동유럽은 어떤 나라들로 이루어졌을까? 3) 동유럽의 지정학적 특징은?	과제, 참여점수	과제 제출 게시판 참여
2		종교와 문화의 보고, 동유럽	1) 종교를 기준으로 한 동유럽의 문화권별 특징 2) 크리스티교(가톨릭, 정교, 개신교)와 동유럽 3) 이슬람교의 동유럽으로의 전파와 의미는? 4) 문화적 민족과 문화적 민족주의	과제, 참여점수	과제 제출 게시판 참여

3	동유럽의 역사(1)	1) 고대(BC- 7세기): 로마의 지배와 슬라브족의 이동 2) 중세 I (8세기-14세기): 크리스티교로의 개종과 중세 왕국의 발전 3) 중세 II (15세기-17세기): 종교전쟁과 고난의 역사 4) 근대(18세기-19세기): 농민 반란과 민족주의 시대	과제, 참여점수	과제 제출 게시판 참여
4	동유럽의 역사(2)	1) 현대 I (20세기 초- 1944) : 양차 세계대전과 동유럽 2) 현대 II (1945-1989) : 사회주의 체제 시기 3) 현대 III (1990-오늘날) : 민주국가로의 전환과 EU 편입	과제, 참여점수	과제 제출 게시판 참여
5	문학과 예술 그리고 가톨릭의 나라, 폴란드1	1) 폴란드 최초의 왕, 미에쉬코 1세와 가톨릭 도입 2) 독일 기사단과 몽고 타타르족의 역사적 유산 3) 인쇄술의 발달과 코페르니쿠스의 지동설 4) 귀족들에 의한 왕위 선출과 국력의 약화 5) 나폴레옹 전쟁과 폴란드 6) 19세기 낭만주의 시절 폴란드의 영웅들	과제, 참여점수	과제 제출 게시판 참여
6	문학과 예술 그리고 가톨릭의 나라, 폴란드2	1) 제 2차 세계대전과 폴란드 2) 사회주의 체제하에서의 폴란드 3) 교황 요한 바오르 2세의 생애와 업적	과제, 참여점수	과제 제출 게시판 참여
7	유럽 내 또 다른 유럽, 헝가리	1) 훈족의 아틸라의 전설과 마자르족의 헝가리 정착 2) 이슈트반 왕과 가톨릭 도입 3) 아시아로부터의 공격과 헝가리 왕국의 몰락 4) 1867년 ‘오스트리아-헝가리 이중 제국’ 수립과 그 의미 5) 헝가리 음악의 진수, 리스트, 바르토크 그리고 토다이 6) 1956년 헝가리 혁명과 그 아픔	과제, 참여점수	과제 제출 게시판 참여
8	중간고사	중간고사 실시 (시험형-동기/비동기, 과제형)	중간고사 평가	중간고사 평가
9	보헤미아, 모라비아의 전통과 음악의 나라, 체코와 슬로바키아1	1) 보헤미아, 모라비아의 역사적 기원과 성 바츨라프 2) 카를 4세의 고귀한 선물, 프라하 3) 종교 개혁의 아버지, 얀 후스 4) 프라하가 사랑한 연인, 모차르트 5) 체코 음악의 살아있는 신화, 스테타나와 드보르작	과제, 참여점수	과제 제출 게시판 참여
10	보헤미아, 모라비아의 전통과 음악의 나라, 체코와 슬로바키아2	1) 체코가 사랑하는 문학 거장, 프란츠 카프카 2) <착한 병사 슈베이크>을 통해 본 체코의 민족성 3) 카렐 차페크의 희곡 <로봇의 만능 로봇> 4) 민주화, 자유를 향한 싸움, 프라하의 봄과 두프체크 5) 밀란 쿤데라의 <참을 수 없는 존재의 가벼움>과 체코 민주화	과제, 참여점수	과제 제출 게시판 참여
11	천혜의 관광 자원과 역사적 유물이 공존하는 곳, 크로아티아	1) 크로아티아에 남겨진 로마 제국의 유산 2) 크로아티아인들의 발칸유럽 정착과 최초의 왕 토미슬라브 3) 마르코 폴로의 <동방견문록> 4) 아드리아해의 진주, 두브로브니크 5) 천재 발명가, 니콜라 테슬라의 생애와 업적 6) 양차 세계대전과 크로아티아 7) 사회주의 유고슬라비아 건국의 아버지, 티토	과제, 참여점수	과제 제출 게시판 참여

12	문화적 충돌과 조화로운의 상징, 보스니아-헤르체고비나와 세르비아	1) 종교와 문화의 모자이크, 보스니아 2) 세르비아 민족의 최대 전성기를 이룬 인물, 두산 황제 3) 세르비아어의 아버지, 부크 카라쥐치 4) 제 1차 세계대전의 진원지, 사라예보 5) 이보 안드리치와 <드리나강의 다리> 6) 보스니아 내전의 아픔과 세르비아 7) 세르비아인의 아픔, 알바니아인의 비극, 코소보와 밀로셰비치	과제, 참여점수	과제 제출 게시판 참여
13	드라쿨라의 꿈과 신화의 나라, 루마니아	1) 다치아 왕국의 신화, 데체발 2) 루마니아의 민족 수호신, 드라쿨라 3) 라틴어를 쓰는 로마 민족의 후예, 루마니아 4) 루마니아의 세계적인 예술가 5) 제 2차 세계대전, 사회주의 루마니아와 소련 6) 동유럽의 마지막 독재자, 차우체스쿠	과제, 참여점수	과제 제출 게시판 참여
14	동유럽 종교와 문화의 발상지, 불가리아	1) ‘트라키아인의 무덤’과 제 1, 2 불가리아 제국의 신화 2) 키릴과 메토디우스 그리고 그 제자들 3) 중세 불가리아와 비잔틴 문화의 보고, 오흐리드 4) 불가리아 민족정신의 화신, 릴라 사원 5) 메치니코프의 <생명의 연장>과 불가리아 요구르트	과제, 참여점수	과제 제출 게시판 참여
15	기말고사	기말고사 실시 (시험형-동시/비동시, 과제형)	기말고사 평가	기말고사 평가

수업 콘텐츠 개발계획서 작성 시, 각 교과목 담당자는 교과목 기본 정보, 개발 담당 인력, 요구 분석, 설계 전략 및 개발 전략, 개발 일정, 특이사항 등을 포함하여 구체적으로 작성한다. 각 항목에 대한 작성 방법은 작성 지침에 제시되어 있다. 내용은 개발의 기초가 되는 정확한 정보를 제공할 수 있도록 구성하였으며, 콘텐츠 개발계획서 작성 지침은 다음과 같다.

<표 2-5> 수업 콘텐츠 개발계획서 작성지침

<p>[수업 콘텐츠 개발계획서 작성지침]</p> <ol style="list-style-type: none"> <li>1. 교과목 기본 정보 교과목명, 교과목 코드, 학과 및 학년, 개설 예정 학기, 학점, 최초 개발학기, 재개발 학기를 명시한다. 학과 및 학년에서 교양 과목일 경우 학부만 명시한다. 재개발 학기는 재개발 횟수에 따라 아래 셀을 추가하여 작성한다.</li> <li>2. 교과목 담당자 원고 집필진(교수님), 교과목 담당자, 개발 담당자를 명시한다. 개발 주체에 따라 내부/외주 과목임을 명시하고, 교수설계/디자인/코딩/플래시/미디어 담당자 별로 각각 명시한다. 외주 과목일 경우 업체(담당자 이름)과 같은 식으로 명시한다. 과목 개발 중 담당자가 변경될 경우 /후 담당자 이름을 추가한다.</li> <li>3. 교수자 요구사항 및 학습자/내용 분석 교과목 기획서를 참고하여 교과목 필요성, 학습자 분석 및 학습성향, 교과내용을 분석한다. 분석 결과에 따라 교과목 개발시 반영할 사항을 도출한다.</li> <li>4. 수업 설계 수업 계획서를 참고하여 수업 개요, 수업 목표, 교수방법, 평가 전략 및 평가 목표를 작성한다. 이때, 교과목 기획서 보다 구체적으로 해당 수업 계획에 대해 작성한 후 이에 따라 교과목 개발시 반영할 사항을 도출한다.</li> <li>5. 교수설계 및 개발 전략 3의 요구분석과 4의 수업 설계 계획에 따라 도출된 교수설계 및 개발 전략을 구체적으로 명시한다. 지식유형, 교수·학습유형, 강의방식, 제작유형, 저작권 확보 계획을 명시하고 각 항목에 대해 구체적인 근거를 작성한다.</li> <li>6. 상세 개발 일정</li> </ol>
---



공통 업무 과정이므로 업무 내용은 변경하지 않고 기간만 변경한다. 업무 내용 중 특이사항이 있을 경우 변경/추가한다.

위의 내용을 통하여 볼 때 우리 대학의 교과목 기획서, 수업 계획서, 수업 콘텐츠 개발계획서 구성 항목의 적절성과 구체성은 ‘매우 우수한 편’이라고 할 수 있다.

#### 다. 근거자료

1. 2011학년도 1,2학기 교과목 기획서
2. 2011학년도 1,2학기 수업 계획서
3. 2011학년도 1,2학기 수업 콘텐츠 개발계획서

## 2.1.2 교과목 기획서의 충실성

### 2.1.2.1 교과목 기획서의 구성항목의 체계성

☑ 교과목 기획서의 항목이 충실하게 구성되어 있는지에 대해 평가함.

#### 가. 평가표

등급	A (매우 우수)	B (우수)	C (보통)	D (미흡)	E (매우 미흡)
체크	◎				
평가기준 A. 교과목 기획서의 구성항목이 매우 우수함 B. 교과목 기획서의 구성항목이 다소 우수함 C. 교과목 기획서의 구성항목이 보통임 D. 교과목 기획서의 구성항목이 미흡함 E. 교과목 기획서의 구성항목이 매우 미흡함					

#### 나. 평가내용

##### ❖ 교과목 기획서의 구성 항목의 체계성

교과목 기획은 교육과정심의위원회와 각 학부의 협의를 통해 이루어지게 되며, 우리 대학의 교육목표와 교육과정의 로드맵 등을 토대로 실행된다. 교과목 기획 시 담당교수가 학교의 교육이념이나 교육과정에 대한 운영 정책, 교과목 특성 등을 반영하도록 독려하고 교육을 실시하는 등 정보를 제공하고 있다. 구체성을 확보하기 위하여 교과목 기획서 작성 지침을 제공하여 작성을 지원하고 있다. 작성 지침은 2.1.1.2에서 제시하였다. 교과목 기획서의 구성 항목은 아래와 같다.

- ▶ 교과목 기본 정보 : 교과목명, 학부/세부전공, 개설학기, 권장학년
- ▶ 교과목 필요성 : 학생요구 정도, 교육과정 선정동기 등
- ▶ 학습자 분석 및 학습 성향 : 학습자의 일반적 특성(연령, 교육수준 정도 등), 선수학습내용 이해 수준, 학습성향 (학습유형, 스타일) 등
- ▶ 교수 · 학습목표 : 학습자가 성취해야 할 교과목의 교수 · 학습목표
- ▶ 교과 내용 : 교과 내용 흐름 모형(학습 주제 및 학습 영역에 따라 내용을 계열화, 주요 메뉴 구조 또는 학습 흐름체계에 대한 모형의 상세화), 교과 수준(학습자가 이해하는 내용 이해도에 따른 개론, 심화, 응용 등)

위의 내용을 통하여 볼 때 우리 대학의 교과목 기획서 구성 항목은 ‘매우 우수한 편’이라고 할 수 있다.

#### **다. 근거자료**

2011학년도 1,2학기 교과목 기획서

### 2.1.2.2 교과목 기획서 문서화의 충실성

☑ 교과목 기획서의 문서화 정도가 충실하게 이루어지고 있는지 평가함.

#### 가. 평가표

등급	A (매우 우수)	B (우수)	C (보통)	D (미흡)	E (매우 미흡)
체크	◎				
평가기준 A. 교과목 기획서 문서화의 충실성이 매우 우수함 B. 교과목 기획서 문서화의 충실성이 다소 우수함 C. 교과목 기획서 문서화의 충실성이 보통임 D. 교과목 기획서 문서화의 충실성이 미흡함 E. 교과목 기획서 문서화의 충실성이 매우 미흡함					

#### 나. 평가내용

❖ 교과목 기획서 문서화 정도

우리 대학은 교육과정을 효과적으로 편성하고 콘텐츠 개발 시 기초 설계를 탄탄히 하기 위하여 담당 교수의 교과목 기획서 작성을 의무화하고, 학부와 교육과정심의위원회에서 교과목 기획서를 검토 및 보완하고 있다. 위에서 제시한 대로 그 구성 항목은 교과목 기본 정보, 교과목 필요성, 학습자 분석 및 학습 성향, 교수·학습목표, 교과 내용 흐름 모형, 교과 수준 등이다. 교과목 기획서의 구체성을 확보하기 위하여 작성 지침을 제공하여 개발 교수 교육 시 활용하고 있으며 형식이 정형화 되어 있어 작성이 용이하고 활용성이 매우 우수하다. 실제 작성 예시는 다음과 같다.

<표 2-6> 교과목 기획서 작성 예시

교과목명	중국어청취연습Ⅱ		
학부	중국어학부	세부전공	중국어
개설년도/학기	2011학년도 2학기	권장학년	2학년
교과목 필요성	중국어 학습에 있어서 듣기는 그 중요성이 충분히 인정되나 읽기에 비하여 상대적으로 취약한 부분이다. 따라서 보다 체계적인 접근을 통하여 초급에서 중급으로 진입하는 학습자들로 하여금 쉽고 효과적으로 중국인의 사유와 언어 표현방식을 이해하고 이를 바탕으로 청각 자료에 포함된 내용을 정확히 파악할 수 있도록 교육할 필요가 있다.		

학습자 분석 및 학습 성향	<p>대다수의 중국어 학습자들은 발음과 성조에 대한 부담감을 안고 말하기 학습에 임하게 된다. 생소한 중국어 문장 구조를 익히기 위하여 회화 교재에 보이는 대화문의 해석에 치중한 결과 의사소통을 목적으로 하는 듣고 말하기, 듣고 쓰기 등에 취약하다. 듣기를 다른 언어기능의 학습이 어느 정도 진행이 된 후에 비로소 가능한 어려운 학습 내용으로 보는 경향이 있다.</p>	
교수·학습목표	<p>동일한 내용을 서술형, 운문 또는 대화형 등 형식과 난이도를 달리하여 제시하며 단어를 시작으로 문장과 글로의 확장을 통하여 내용의 서술적, 문체적 특징을 알 수 있도록 한다. 반복적이고 집중적인 듣기 훈련을 통하여 의사소통을 위한 정보의 파악이 원활하게 이루어지도록 훈련하는 것을 목표로 한다.</p>	
교과내용	교과 내용 흐름 모형	<p>전체 강의는 사냥, 반딧불, 용돈 등과 같이 하나의 주제에 대한 내용을 서술형, 운문, 또는 대화형으로 구성하여 13개의 주제에 대한 듣기 연습을 하도록 한다. 각 주제를 1개의 주차로 구성하며 주차의 세부 구성은 다음과 같다.</p> <p>(1강)  듣 기 : 본문을 원어민의 음성으로 듣고 내용 추측하기  다시듣기 : 속도 조절을 통한 반복 청취와 해설 강의  연습하기 : 해설된 내용을 기초로 한 문제풀이</p> <p>(2강)  듣 기 : 형식을 달리한 1강의 내용을 원어민 음성으로 듣기  다시듣기 : 속도 조절을 통한 반복 청취와 해설 강의  연습하기 : 표현과 내용 파악을 위한 문제풀이</p> <p>(마무리)  · 학습 내용 중 핵심 부분 정리</p>
	교과 수준	<ul style="list-style-type: none"> <li>· 선수과목 : 중국어 청취연습 I</li> <li>· 난이도 : 중급 수준의 응용</li> </ul>

우리 대학은 모든 교과목의 기획서를 문서화하고 있으며 파일 보관 및 인쇄 자료로 보관하고 있다.

위의 내용을 통하여 볼 때 우리 대학의 교과목 기획서 문서화 정도의 충실성은 ‘매우 우수한 편’이라고 할 수 있다.

#### 다. 근거자료

2011학년도 1,2학기 교과목 기획서

### 2.1.3 수업 계획서의 충실성

#### 2.1.3.1 수업 계획서의 구성 항목

##### 가. 평가표

등급	A (매우 우수)	B (우수)	C (보통)	D (미흡)	E (매우 미흡)
체크	◎				
<p>평가기준</p> <p>A. 수업계획서의 구성항목이 매우 적절함</p> <p>B. 수업계획서의 구성항목이 적절한 편임</p> <p>C. 수업계획서의 구성항목이 보통임</p> <p>D. 수업계획서의 구성항목이 미흡함</p> <p>E. 수업계획서의 구성항목이 매우 미흡함</p>					

##### 나. 평가내용

###### ❖ 수업계획서의 구성항목

우리 대학에서는 수강을 희망하는 학생들에게 정확한 교과목 정보 제공을 위하여 수업계획서 작성을 의무화하고 있다. 우리 대학의 수업계획서는 사이버대학 학사편람에서 요구하는 수업개요, 수업목표, 교재, 수업 진행방법, 평가기준, 강의계획에 대한 항목 등이 모두 포함되어 있으며, 이 외에도 교과목 정보 확인에 필요한 항목들을 더 추가하여 구성하였다. 본 대학 수업계획서의 구체적인 항목은 다음과 같다.

- ▶ 과목정보(작성연도, 교과목명(국문·영문), 전공, 개설과목 코드, 권장학년, 학점, 이수구분, 담당교수 연락처, 담당 튜터 연락처)
- ▶ 수업 정보(수업 개요 및 교과목 성격, 수업 목표, 교재 및 참고자료, 참고링크)
- ▶ 교수방법 및 수강 시 유의사항
- ▶ 교수·학습 운영 전략(강의운영전략, 상호작용 전략, 학습자 학습방법전략)
- ▶ 평가 설계(평가전략 및 평가목표, 평가방법, 평가항목, 평가반영률, 평가횟수)
- ▶ 주차별 수업 설계(주차명, 세부 학습내용, 주별 평가방법, 주별 학습자 Activity)

학생들은 수강신청 시 우리 대학의 수업계획서를 통해 교재 안내, 학습 절차, 학기 전반의 강의 운영 전략, 성적 평가 항목과 평가 기준 등을 예측할 수 있을 뿐만 아니라 수강 중에도 수업이 보다 충실히

진행될 수 있도록 도움을 줄 수 있다.

우리 대학 수업계획서의 세부 항목별 주요 내용 및 수업계획서의 예를 보면 아래의 수업계획서의 세부 항목 및 주요 내용과 초급영어작문I 수업계획서(예시)와 같다.

<표 2-7> 수업계획서의 세부 항목 및 주요 내용

구성항목	내용
과목정보	작성연도, 교과목명(국문·영문), 전공, 개설과목코드, 권장학년, 학점, 이수구분, 담당교수 정보, 담당튜터 정보
수업 정보	<ul style="list-style-type: none"> <li>수업 개요 및 교과목 성격: 수업의 필요성 및 의의, 교과목에 대한 정보</li> <li>수업 목표: 수업을 통하여 기대할 수 있는 학습목표(교과목 기획서의 교수 학습목표와 일치)</li> <li>교재 및 참고자료, 참고링크: 학습자가 수업을 진행하면서 참고할 수 있는 교재, 부교재, 참고자료, 참고 인터넷 사이트 정보</li> </ul>
교수방법 및 수강 시 유의사항	<ul style="list-style-type: none"> <li>교수방법: 콘텐츠에서 강의를 진행하는 방법, 9가지 교수 방법 중 내용이 맞는 것을 선택하고 선택 이유를 작성 (예) 이론을 전달하는 성격이므로 강의중심형을 선택함)</li> <li>수강 시 유의사항: 학생이 학습을 진행할 때 주의해야할 사항</li> </ul>
교수·학습 운영 전략	<ul style="list-style-type: none"> <li>운영전략: 강의를 운영하기 위한 5가지 전략(콘텐츠 학습, 토론방, 팀프로젝트, 과제(객관식·단답형), 참여도(강의Q&amp;A, 자유게시판, 자료실)) 중 선택하도록 하고, 학습촉진전략과, 동기유발전략 작성</li> <li>상호작용전략: 학습자-콘텐츠, 학습자-교수자, 학습자-학습자 간에 어떠한 상호작용을 유도할 것인지에 대한 전략 제시 (예) 매주 제공되는 주제에 대하여 학습한 내용을 바탕으로 토론을 하도록 유도한다.)</li> <li>학습자 학습방법전략: 학습자가 강의를 수강하기 위한 학습방법 전략 제시 (예) 강의 수강 전에 강의노트로 예습을 하라, 테스트를 수행하지 않으면 그 다음 학습으로 넘어갈 수 없다.)</li> <li>1주차 최적 학습시간: 강의 운영자가 기대하는 1주차 학습을 진행하기 위한 적절한 학습 시간을 각 학습 단계별로 작성</li> </ul>
평가 설계	<ul style="list-style-type: none"> <li>평가전략 및 평가목표: 학습평가를 위한 평가영역별 평가 전략 및 평가를 통하여 기대하는 평가 목표</li> <li>평가방법: 절대평가·상대평가 선택</li> <li>평가항목: 우리 대학에서 적용하고 있는 9개 평가항목(출석, 진도, 시험(중간·기말), 과제방, 퀴즈, 토론방, 팀프로젝트, 학습참여도, 기타) 중 평가를 수행할 항목을 선택</li> <li>평가반영률: 선택된 평가항목에 대한 각각의 평가반영률</li> <li>평가회수: 선택된 평가항목에 대한 각각의 횟수</li> </ul>
주차별 수업 설계	주차명, 세부 학습내용, 주별 평가방법, 주별 학습자 Activity

<표 2-8> 초급영어작문I 수업계획서

강의 개요							
개설학기	2011년도 1학기						
교과목명	국문	초급영어작문 I		전공	영어학부		
	영문	Basic English Composition I					
개설과목코드	SA01041			학점	강의( 3 ) 실습( 0 )		
담당교수	성은경	e-mail	* * * @cufs.ac.kr	연구실	2173-2359	H.P	016- * * *
담당튜터	* * *	e-mail	* * * @cufs.ac.kr	연구실	신본관 434호	H.P	010- * * *

이수구분	전공	권장학년	1학년
수업개요 및 교과목 성격	본 과목은 실생활에서 자주 접하는 회화를 통해서 영어식 표현을 익히고, 기본적인 문법 사항과 구문을 학습하여 작문의 기초를 다지게 한다. 읽고 이해하기에 앞서 먼저 간단한 회화나 단락을 듣고 문제를 풀어봄으로써 듣기 연습을 하는 기회를 넓힌다. 다양한 문제풀이를 통해 배운 내용들을 정확하게 이해하도록 한다. 매주 부여되는 과제를 통해 문장의 잘못된 부분을 찾아내고, 문장 및 단락 쓰기 연습을 하게 된다. 또한 주어진 주제에 따라 자유롭게 글을 써서 올리고 첨삭을 받는 기회를 통해 정확한 표현을 숙달하고, 자신의 글과 다른 사람들의 글을 서로 비교해 볼 수 있게 한다. 각 과마다 친숙한 영어 동요를 익히는 쉬어가기 코너와 영미 지역과 연관된 문화를 접하는 코너를 통하여 학습의 흥미를 높인다.		
수업목표	<ol style="list-style-type: none"> <li>1. 간단한 대화나 단락을 듣고 이해한다.</li> <li>2. 실생활에서 자주 쓰이는 다양한 표현들을 배우고 정확한 발음을 익힌다.</li> <li>3. 기본적인 문법 사항을 학습하고, 문장을 써보는 연습을 한다.</li> <li>4. 자유 작문을 통해 자신의 의견을 표현해 보는 연습을 한다.</li> </ol>		
교재 및 참고자료 참고링크	누구나 할 수 있는 영작문(2006). 성은경. 한국외국어대학교 출판부		
교수방법	■ 강의중심형    ■ 반복학습형    □ 문제풀이형 (시험-TOEIC / FLEX / JLPT) ■ task형        □ 게임형        □ 시뮬레이션형 □ 스토리텔링형   □ 사례중심형   □ 시범학습형 ※ 복수 선택 가능		
	작문 수업이지만, 글을 쓰는 능력은 물론 문법, 표현, 청취, 발음 등을 고루 학습시킨다. 강의중심 수업이며 반복적 문제풀이와 간단한 작문 연습, 듣기 연습을 하는 기회를 많이 준다. introduction 부분에서는 원어민과 한국인 교수가 함께 동영상으로 강의를 진행하면서 그 주에 학습할 것을 제시한다. Warm-up 부분에서는 중요한 표현이 들어있는 간단한 대화를 애니메이션으로 보면서, 또 Comprehension check-up 부분에서는 원어민이 글을 읽는 동영상을 보면서 청취력을 측정할 수 있는 문제를 풀도록 한다. 각 주차마다 중점적으로 나오는 두 개의 문법 사항은 음성으로 자세한 설명을 제공하여 체계적으로 학습시킨다. 모든 영어문장에는 원어민 음성이 제공되어 정확한 발음을 익힐 수 있게 한다. 각 주차의 마지막에는 콘텐츠에서 바로 제출하는 과제를 주어 자연스럽게 배운 내용을 복습할 수 있게 한다.		
수강 시 유의사항	<ul style="list-style-type: none"> <li>• 오리엔테이션을 포함하여 전체 총 15주차의 학습 분량으로 구성되어 있다.</li> <li>• 학습목표의 성취확인 및 동기부여 도구로서 중간고사와 기말고사를 실시한다.</li> <li>• 평가는 시험과 출석 외에 과제와 자유 작문에 참여하여야 일정 수준 이상의 점수를 얻을 수 있다.</li> <li>• 1주부터 매주 콘텐츠에서 제출하는 과제가 있다 (7주와 14주 제외).</li> <li>• 3, 5, 10, 13주에 주어진 주제에 따라 영어로 글을 써서 자유게시판에 올려야 한다.</li> <li>• 4번 이상 미출석이면 출석 미달 처리되어 학점을 받을 수 없다.</li> <li>• 각 task에 제시된 문제를 풀지 않으면 답을 체크할 수 없으므로 제시된 문제를 스스로 먼저 풀도록 한다.</li> </ul>		
Help Desk	<ul style="list-style-type: none"> <li>• 수강 관련 문의</li> <li>- 시스템관련: 02-2196-5223</li> <li>- 학사관련: 02-2173-2357</li> <li>- 영어학부: 02-2173-2367</li> </ul>		

주차별 수업 설계					
주	강	주차명/강명	세부학습내용	주별 평가 방법	Activity
1	1	Getting to Know Each Other	오리엔테이션 현재완료, 비교구문	과제, 참여점수	과제 제출, 게시판 참여
2	1	Writing about Myself	종속접속사, 현재진행	과제, 참여점수	과제 제출, 게시판 참여
3	1	Invitation	범조동사, to부정사	과제, 참여점수, 자유작문	과제 제출, 게시판 참여 자유작문 참여
4	1	My Home	장소 전치사, 과거시제	과제, 참여점수	과제 제출, 게시판 참여



5	1	Leisure Activities	동사+to부정사/-ing 의문사+to부정사	과제, 참여점수, 자유작문	과제 제출 게시판 참여 자유작문 참여
6	1	Getting Around	간접의문문, 조건절	과제, 참여점수	과제 제출, 게시판 참여
7	1	My Opinion	최상급, 가정법과거	참여점수	게시판 참여
8	1	중간고사	중간고사 실시	중간고사 평가	중간고사 평가
9	1	Let's Go Shopping	셀수 있는/없는 명사, 형용사와 부사	과제, 참여점수	과제 제출 게시판 참여
10	1	Every Day	keep/make, 시간 전치사	과제, 참여점수	과제 제출 게시판 참여
11	1	Taking a Trip	관계부사, 주어 it	과제, 참여점수, 자유작문 참여	과제 제출, 게시판 참여, 자유작문 참여
12	1	Healthy Life	관계대명사 what, let+ 목적어+동사	과제, 참여점수	과제 제출, 게시판 참여
13	1	Job Interview	수동태, by를 쓰지 않는 수동태	과제, 참여점수, 자유작문	과제 제출, 게시판 참여, 자유작문 참여
14	1	Computer	be supposed to / get+p.p., 복합관계부사	참여점수	게시판 참여
15	1	기말고사	기말고사 실시	기말고사 평가	기말고사 평가

평가 설계

평가 전략 및 평가 목표	매주 학습내용에 대한 평가는 콘텐츠 내에서 다양한 문제와 설명, 과제를 통해 스스로 할 수 있도록 한다. 중간고사와 기말고사는 어휘, 문법, 영작 문제를 객관식과 단답형으로 구성하여 출제한다. 자유 작문 과자 발적인 게시판 활동 참여는 참여 점수에 반영되고, 제출한 과제는 점수를 부여받아 과제 점수에 반영 된다.					
평가방법	<input type="checkbox"/> 절대평가 <input checked="" type="checkbox"/> 상대평가					
평가항목	<input checked="" type="checkbox"/> 출석 <input type="checkbox"/> 진도 <input checked="" type="checkbox"/> 시험 <input type="checkbox"/> 퀴즈 <input type="checkbox"/> 토론방 <input type="checkbox"/> 팀프로젝트 <input checked="" type="checkbox"/> 과제방(리포트, 음성과제, 주관식/객관식 과제게시판) <input checked="" type="checkbox"/> 학습참여도(강의Q&A, 자유게시판, 학습자료실) <input checked="" type="checkbox"/> 기타(자유작문)					
평가반영율	출석	10%	진도	0%	시험(중간/기말)	25/25%
	과제방	30%	퀴즈	0%	토론방	0%
	팀프로젝트	0%	학습참여도	10%	기타	0%
평가 회수	시험(중간/기말)	1 / 1	과제방	11	퀴즈	0
	토론방	0	팀프로젝트	0	기타	4

위의 내용을 통하여 볼 때 우리 대학의 수업계획서의 구성항목은 ‘매우 우수한 편’이라고 할 수 있다.

다. 근거자료

2011학년도 1,2학기 수업계획서

### 2.1.3.2 수업 계획서 작성의 충실성

#### 가. 평가표

등급	A (매우 우수)	B (우수)	C (보통)	D (미흡)	E (매우 미흡)
체크	◎				
<p>평가기준</p> <p>A. 수업계획서가 매우 충실하게 작성되어있음(강의평가 평점 4.0 이상)</p> <p>B. 수업계획서의 작성이 충실한 편임(강의평가 평점 3.5~4.0)</p> <p>C. 수업계획서의 작성이 보통임(강의평가 평점 3.0~3.5)</p> <p>D. 수업계획서의 작성이 충실하지 않은 편임(강의평가 평점 2.5~3.0)</p> <p>E. 수업계획서의 작성이 전혀 충실하지 않음(강의평가 평점 2.5 이하)</p>					

#### 나. 평가내용

##### ❖ 수업 계획서 작성의 충실성

우리 대학에서는 수업계획서에 따른 충실한 강의 진행을 위하여 수강신청 1주일 전까지 교수가 교수자 관리 시스템에 직접 등록하도록 의무화하고 있다. 교무처는 수업계획서의 구체적인 작성을 위하여 담당 교수에게 작성 지침을 제공하며, 각 구성 항목에 대한 이해를 돕고 충실한 수업계획서를 작성할 수 있도록 하기 위해 매 학기마다 오리엔테이션을 실시하여 수업계획서 작성법을 안내하고 우수샘플을 제공한다. 또한 개강 2주 이후부터는 임의적 변경이 불가능하도록 하여 엄정하게 수업 관리를 하고 있다. 그리고 강의평가 내용에 ‘수업계획서의 충실성’을 묻는 문항을 포함시켜 수업계획서를 정확하고 구체적으로 작성하도록 적극 유도하고 있다. 강의평가 설문항목은 아래와 같다.

[강의평가 설문 항목] 강의계획서의 구성은 체계적이며, 이에 맞게 강의를 진행되었다.

아래의 그림과 같이 ‘수업계획서의 충실성’에 해당되는 항목의 평가결과를 보면 2011학년도 1학기의 경우 평균 4.27로 나타나 수업계획서가 매우 충실하게 작성되었음을 알 수 있다.

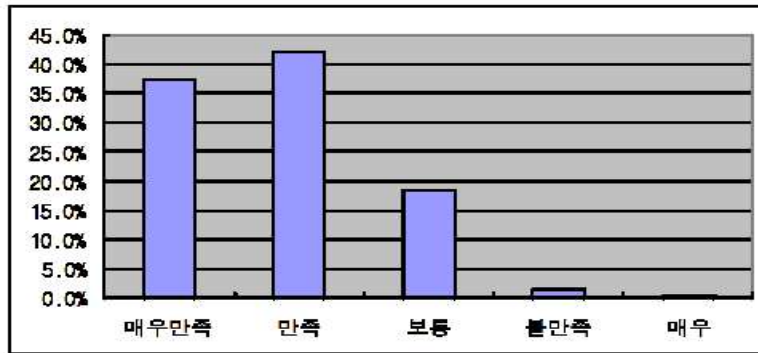

[그림 2-1] 수업계획서의 충실성에 대한 항목의 만족도

위의 내용을 통하여 볼 때 우리 대학의 수업계획서 작성의 충실성은 ‘매우 우수한 편’이라고 할 수 있다.

#### 다. 근거자료

2011학년도 1학기 강의평가 결과

### 2.1.4 콘텐츠 개발계획서의 충실성

#### 2.1.4.1 콘텐츠 개발계획서 구성 항목

☑ 콘텐츠 개발계획서의 항목이 충실하게 구성되어 있는지에 대해 평가함.

#### 가. 평가표

등급	A (매우 우수)	B (우수)	C (보통)	D (미흡)	E (매우 미흡)
체크	◎				
평가기준 A. 콘텐츠 개발계획서의 구성이 매우 우수함 B. 콘텐츠 개발계획서의 구성이 다소 우수함 C. 콘텐츠 개발계획서의 구성이 보통임 D. 콘텐츠 개발계획서의 구성이 미흡함 E. 콘텐츠 개발계획서의 구성이 매우 미흡함					

#### 나. 평가내용

❖ 콘텐츠 개발계획서의 구성 항목의 충실성

콘텐츠 개발계획서의 내용은 다음과 같이 구성되는데, 개발에 필요한 구체적이며, 정확한 정보를 담고 있다. 작성 지침을 준수하여 활용성 측면에서도 충실하게 작성이 되어 있다.

- ▶ 교과목 기본 정보 : 교과목명, 학부/학년/학점, 개발학기, 교과목담당자(집필진, 개발담당자)
- ▶ 요구 분석 : 교수자 요구사항 분석, 학습자 분석, 내용 분석
- ▶ 수업 설계 : 수업 목표, 교수방법, 평가 전략
- ▶ 교수설계 및 개발 전략 : 교수학습유형, 학습내용 설계, 제작 유형, 저작권
- ▶ 상세 개발 일정 : 개발 절차에 따른 상세 개발 일정

위의 내용을 통하여 볼 때 우리 대학의 콘텐츠 개발계획서 구성 항목은 ‘매우 우수한 편’이라고 할 수 있다.

#### 다. 근거자료

2011학년도 1,2학기 콘텐츠 개발계획서

### 2.1.4.2 콘텐츠 개발계획서 작성의 충실성

- 콘텐츠 개발계획서가 충실하게 작성되어 실제 개발에 활용될 수 있을 만큼 내용이 충분한지를 평가함.

#### 가. 평가표

등급	A (매우 우수)	B (우수)	C (보통)	D (미흡)	E (매우 미흡)
체크	◎				
평가기준 A. 콘텐츠 개발계획서 작성이 매우 충실함 B. 콘텐츠 개발계획서 작성이 충실한 편임 C. 콘텐츠 개발계획서 작성이 보통임 D. 콘텐츠 개발계획서 작성이 충실하지 않은 편임 E. 콘텐츠 개발계획서 작성이 매우 충실하지 않음					

#### 나. 평가내용

- ❖ 콘텐츠 개발계획서의 작성에 대한 충실성

콘텐츠 개발계획서는 교과목 기획서와 수업 계획서를 토대로 하여, 교과관련 기본 정보, 요구 분석, 개발 관련 기본 항목, 내용 설계 전략, 상세 개발 일정 등의 구성 항목을 충실하게 작성하며, 수립된 콘텐츠 개발계획서에 따라 개발이 진행될 수 있도록 엄격히 관리하고 있다. 작성 지침을 제공하여 개발에 필요한 기초 정보를 구체적이고 정확하게 작성하고 있으며 정형화된 형식을 통하여 활용성 면에서도 충실하다. 실제 작성 예시는 다음과 같다.

<표 2-9> 콘텐츠 개발계획서 작성 예시

2011-1 콘텐츠 개발계획서 <러시아의 언어와 문화>			
1. 교과목 기본 정보			
교과목명	러시아의 언어와 문화 (구 러시아인의 삶과 문화)	교과목코드	RU0311

학과 및 학년	교양	개설 예정 학기	매 학기
학점	3학점	최초 개발 학기	2006학년도 1학기
재개발학기	1차 재개발	2011년 1학기	
	2차 재개발		

2. 교과목 담당자

원고 집필진		김현택 교수				
교과목담당자		박수연				
개발 담당자	<input checked="" type="checkbox"/> 내부	교수설계	디자인	코딩	플래시	미디어
	<input type="checkbox"/> 외주	박수연	김영현/안지혜	윤경식	조용민	이태용

3 교수자 요구사항 및 학습자/내용 분석

교과목기획서		교과목 개발 반영
교과목 필요성	<p>한국의 미래 설계에서 러시아에 대한 이해는 필수적이다. 아직은 그 지정학적 중요성이 과소평가되고 있지만, 러시아는 우리가 장차 육로로 유라시아 대륙을 통과하여 유럽지역으로 진출하는데 아주 중요한 위치를 차지하고 있기 때문이다. 뿐만 아니라 세계 수준의 러시아 문화와 예술은 우리가 함께 향유 하고 수용해야 소중한 정신적 자산이다. 이에 비해 우리의 러시아에 대한 이해와 관심은 피상적 수준에 머물고 있다. 따라서 러시아인의 삶과 문화를 체계적으로 소개하는 동시에, 기초 수준의 러시아어를 교육을 병행하는 교양과목의 개설은 반드시 필요하다.</p>	<ul style="list-style-type: none"> <li>러시아에 대한 이해를 도울 수 있도록 구성함</li> <li>기초 수준의 러시아어 강의를 병행함</li> </ul>
학습자 분석 및 학습 성향	<p>1) 러시아에 대해 부족한 지식을 토대로 편향된 고정관념을 가지고 있다. 우리 국민의 러시아에 대한 잠재적 관심 수준은 높은 편이다. 하지만 여행기회가 적고, 이 나라에 대한 도서와 관련 자료가 부족한 까닭에 국민 대다수는 여전히 러시아에 대해 편향된 고정관념을 갖고 있다.</p> <p>2) 러시아에 대한 이해가 부족하여 러시아어를 배우기 어려운 언어로 인식하고 있다. 이 나라를 제대로 이해하려면 열린 시각에서 그들의 삶과 문화를 바라보며 우리와의 공통점과 차이점을 인식하는 작업이 필요한데, 우리들 사이에서 러시아가 여전히 특별하고 이해하기 힘든 나라로 남아있는 것은 문제이다. 그런 만큼 러시아어 또한 배우기 어려운 언어로 알려져 있다.</p> <p>3) 교양강좌로 본 과목을 선택한 것이므로 난이도가 어렵지 않기를 기대한다. 본 과목은 전 학년 대상으로 하는 교양강좌로 본 과목을 선택한 학습자들은 난이도가 높지 않기를 기대하며 쉽고 재미있게 학습하고자 한다. 기본적인 학습 의욕과 동기는 가지고 있다.</p>	<ul style="list-style-type: none"> <li>러시아에 관한 풍부한 관련자료(이미지, 글, 음악 등)를 제시하여 학습자들의 이해를 도움</li> <li>러시아 이해를 증진시켜 러시아어에 대한 두려움을 없애고 흥미를 높임</li> </ul>
교과	<p><b>1) 교과내용 흐름</b> 우선 러시아의 자연적, 역사적 특징을 개괄한 다음, 러시아인들의</p>	<ul style="list-style-type: none"> <li>지리적 특징에서 각 영역별</li> </ul>

<b>내용</b>	<p>정신 세계와 생활문화를 주요 영역별로 살펴보고, 그 이후에는 주요 예술 장르에서 러시아가 이룬 대표적 성취 결과들을 구체적 사례들을 중심으로 집중 논의할 것이다. 이 때 각 수업의 기본 단위에서는 포괄적 형태의 질문을 미리 제시하고, 강의와 보조 자료를 통해 이해 대한 답변을 추구함으로써 강의 효과를 높일 것이다. 한편 이와 동시에 진행되는 러시아어 강좌는 실제 상황에서 접할 수 있는 표현과 텍스트 등을 중심으로, 향후 러시아어를 본격적으로 공부하는 데 꼭 필요한 토대를 놓아줄 것이다.</p> <p><b>2) 교과 수준</b> 전공과 학년에 관계없이 누구나 수강할 수 있는 교양과목이다. 하지만 러시아 문화관련 강의에서는 단순한 정보 전달이 아닌, 현상을 해석하고 의미를 부여하는 지적인 훈련을 시도할 것이다. 이와 달리 러시아어 강좌에서는 누구나 친근감을 느낄 수 있도록 러시아어의 가장 기본적 특징을 반복해서 교육할 것이다.</p>	<p>생활 문화, 주요 예술 장르로 강의 목차를 구성함</p> <ul style="list-style-type: none"> <li>▪ 전 학년 대상의 교양 교과로 개발함</li> </ul>
-----------	---	--

**4. 수업 설계**

수업 계획서		교과목 개발 반영			
<b>수업 목표</b>	<ul style="list-style-type: none"> <li>▪ 러시아의 지리적 역사적 배경에 대한 이해</li> <li>▪ 러시아 인의 정신세계와 문화에 대한 이해</li> <li>▪ 세계 수준의 성취를 이룬 러시아 문화 예술 분야 중 몇 사례에 대한 심층적 탐구</li> <li>▪ 러시아의 전통과 현대적 삶 사이의 관계를 파악</li> <li>▪ 러시아어 키릴문자를 습득시키고, 기본적인 러시아어 표현을 반복적으로 교육</li> </ul>	<ul style="list-style-type: none"> <li>▪ 러시아의 역사 및 문화를 이해할 수 있도록 다양한 자료 제공</li> <li>▪ 언어학습을 도울 수 있는 전략 제시</li> </ul>			
<b>수업 개요</b>	<ul style="list-style-type: none"> <li>▪ 러시아인의 삶과 문화에 대한 개괄적 논의</li> <li>▪ 러시아 문화를 우리와의 비교에서 이해하는 안목 제공</li> <li>▪ 다양한 소리 및 이미지 텍스트를 제공하여 러시아 문화에 대한 입체적 이해를 도모</li> <li>▪ 매 수업의 1/4 분량을 차지하는 러시아어 강좌에서는 문화를 통한 언어 학습 기회를 제공</li> </ul>	<ul style="list-style-type: none"> <li>▪ 러시아의 삶과 문화에 대한 강의가 전체의 3/4, 언어에 대한 강의를 1/4로 구성함</li> </ul>			
<b>교수 방법</b>	<table style="width: 100%; border-collapse: collapse;"> <tr> <td style="width: 33%; vertical-align: top;"> <ul style="list-style-type: none"> <li>■ 강의중심형</li> <li>■ 반복학습형</li> <li>□ 문제풀이형</li> </ul> </td> <td style="width: 33%; vertical-align: top;"> <ul style="list-style-type: none"> <li>■ task형</li> <li>□ 게임형</li> <li>□ 시뮬레이션형</li> </ul> </td> <td style="width: 33%; vertical-align: top;"> <ul style="list-style-type: none"> <li>□ 스토리텔링형</li> <li>□ 사례중심형</li> <li>□ 시범학습형</li> </ul> </td> </tr> </table> <p>러시아 문화 관련 수업은 강의 중심으로 진행하면서 생각해볼 이슈들을 제기함으로써 학습 효과를 높이고, 러시아 강좌에서는 기초적 지식을 반복적으로 제공함으로써 내용 숙지 및 기억을 유도할 것임</p>	<ul style="list-style-type: none"> <li>■ 강의중심형</li> <li>■ 반복학습형</li> <li>□ 문제풀이형</li> </ul>	<ul style="list-style-type: none"> <li>■ task형</li> <li>□ 게임형</li> <li>□ 시뮬레이션형</li> </ul>	<ul style="list-style-type: none"> <li>□ 스토리텔링형</li> <li>□ 사례중심형</li> <li>□ 시범학습형</li> </ul>	<ul style="list-style-type: none"> <li>▪ 콘텐츠에서 학습 내용과 관련한 질문을 지속적으로 노출함</li> </ul>
<ul style="list-style-type: none"> <li>■ 강의중심형</li> <li>■ 반복학습형</li> <li>□ 문제풀이형</li> </ul>	<ul style="list-style-type: none"> <li>■ task형</li> <li>□ 게임형</li> <li>□ 시뮬레이션형</li> </ul>	<ul style="list-style-type: none"> <li>□ 스토리텔링형</li> <li>□ 사례중심형</li> <li>□ 시범학습형</li> </ul>			
<b>평가 전략 및 평가 목표</b>	<ul style="list-style-type: none"> <li>▪ 매주 학습내용에 대한 평가는 콘텐츠 내에서 다양한 문제와 설명, 과제를 통해 스스로 할 수 있도록 한다.</li> <li>▪ 중간고사와 기말고사는 강의에서 다룬 러시아 문화 관련 내용에 대한 숙지 정도를 평가</li> <li>▪ 러시아어 구사 능력은 최소의 기본 단어 및 표현 능력 암기 수준을 테스트</li> </ul>	<ul style="list-style-type: none"> <li>▪ 학습내용에 대한 퀴즈 제공</li> <li>▪ 콘텐츠에서 제시한 질문에 대해 의견 입력 기회 제공</li> </ul>			

**5. 교수설계 및 개발 전략**





프로토 타입 콘텐츠개발	2010. 12. 01 ~ 2011. 01. 16	<ul style="list-style-type: none"> <li>▪ 설계회의</li> <li>▪ 개발회의</li> <li>▪ 프로토타입 콘텐츠 개발</li> </ul>
파일럿테스트	2010. 12. 19 ~ 2011. 01. 23	<ul style="list-style-type: none"> <li>▪ 파일럿테스트 실시</li> <li>▪ 파일럿테스트 결과 수정반영</li> </ul>
콘텐츠품질관리	2010. 12. 19 ~ 2011. 01. 23	<ul style="list-style-type: none"> <li>▪ 콘텐츠관리위원회 회의</li> </ul>
주차개발	2011. 01. 26 ~ 2011. 04. 29	<ul style="list-style-type: none"> <li>▪ 1~14주 (프로토 주차 제외)</li> <li>▪ 원고 수령</li> <li>▪ 스토리보드작성 및 검수</li> <li>▪ 촬영 및 편집</li> <li>▪ 개발 및 검수, 수정 보완</li> </ul>
운영	2011. 02. 28 ~ 2011. 06. 10	<ul style="list-style-type: none"> <li>▪ 강의만족도 조사</li> <li>▪ 담당 튜터 오리엔테이션 실시</li> </ul>
사후 질 관리	2011. 06. 13 ~ 2011. 07. 14	<ul style="list-style-type: none"> <li>▪ 콘텐츠 개발 완료보고서 작성</li> <li>▪ 강의만족도결과 및 강의평가결과 내부검토</li> </ul>

위의 내용을 통하여 볼 때 우리 대학의 콘텐츠 개발계획서 작성의 충실성은 ‘매우 우수한 편’ 이라고 할 수 있다.

#### 다. 근거자료

2011학년도 1,2학기 콘텐츠 개발계획서

### 2.1.5 수업설계 관리체제의 적절성

#### 2.1.5.1 수업설계 관리 조직 및 인력의 적절성

☑ 수업설계의 질과 효과적인 관리를 위한 인력의 구성이 적절한지 평가함.

#### 가. 평가표

등급	A (매우 우수)	B (우수)	C (보통)	D (미흡)	E (매우 미흡)
체크	◎				
평가기준 A. 수업설계 관리 조직 및 인력이 매우 적절하게 구성되어 있음 B. 수업설계 관리 조직 및 인력이 적절하게 구성되어 있음 C. 수업설계 관리 조직 및 인력이 보통으로 구성되어 있음 D. 수업설계 관리 조직 및 인력이 부족하게 구성되어 있음 E. 수업설계 관리 조직 및 인력이 매우 부족하게 구성되어 있음					

#### 나. 평가내용

❖ 수업설계 관리 조직 및 인력에 대한 적절성

수업설계를 위한 관리조직은 학부, 교무/학사, 교수학습개발센터, 콘텐츠관리위원회, 콘텐츠개발실로 이루어져 있으며 이 조직은 해당 분야의 전문가들로 구성되어 있다. 또한 높은 품질의 강의 콘텐츠를 제작할 수 있는 수업설계를 위하여 외부의 여러 전문가들의 의견을 수렴하여 관리와 평가를 의무화 하고 있다.

- ▶ 교육과정심의위원회 : 학생과 사회의 요구를 파악하고 교육과정을 연구, 검토하여 보다 합리적인 교육과정의 편성을 도모하며, 교과목 특성과 교육목표의 반영 여부 및 학습 내용의 구현 방식 등을 평가한다. 위원장을 포함하여 처장 2인, 각 학부장 등 10인으로 구성되어 있다.
- ▶ 교양과정심의위원회 : 학생 설문조사를 실시하여 우리 대학 학생들에게 필요한 교양 교과를 선정한 뒤 개발/운영/심의를 한다. 위원장을 포함하여 3인으로 구성되어 있다.
- ▶ 콘텐츠관리위원회 : 매 학기 교육과정과 교육내용, 수업 설계의 품질을 관리한다. 특히 교과목 기획서의 학습자 분석 및 교과목 필요성, 우리 대학의 교육 목표와의 부합성 등을 검토한다. 또한 수업 계획서의 작성 지침 준수 여부, 성적평가 기준 등의 적절성 등을 검토한다. 위원장을 포함하여 8인으로 구성되어 있다.

- ▶ 콘텐츠개발실 : 수업 설계 기획·관리 부서로 수업 설계 담당자는 교육공학 및 유사 전공자이며, 온라인 교육 콘텐츠 설계 및 개발 관련 경력이 평균 4년 이상이다. 실제적으로 담당 교수와 수업 설계 시 많은 의견을 교류하며, 여러 전문가들과 학부, 학교, 담당교수의 의견을 종합하여 최적의 수업 설계를 담당한다. 교수설계 인원은 4인으로 구성되어 있다.
- ▶ 학부/학부장 : 해당 학부의 사회적 흐름, 학생 요구, 교육목표 등을 파악하고, 이를 개발 담당 교수자에게 전달하여 우리 대학 및 학부의 목표와 내용에 맞는 수업 설계를 실행한다.
- ▶ 외부 전문가 검토 : 매 학기 2~4인의 교육공학 전문가에게 신규 개발 교과목의 검토 및 피드백을 요청하여 검수서를 수령한다. 검수서는 학부장, 담당교수, 콘텐츠개발실에서 수렴하여 수정 반영한다.
- ▶ 튜터/조교(모니터링) : 학부 담당 조교 및 튜터는 수업 계획서의 작성 여부, 내용 검수 및 강의실 모니터링을 수행한다.
- ▶ 교수학습개발센터 : 개발교수 오리엔테이션, 튜터 오리엔테이션 등을 통하여 개발 업무의 이해도를 높이고, 수업 설계 시 참고할 수 있도록 교수 관련 유용한 정보 및 자료를 제공한다.
- ▶ 교무/학사 : 교과목 기획서 및 수업 계획서 작성지침을 제공하고 작성내용을 검수 한다.

위의 내용을 통하여 볼 때 수업설계 관리 조직 및 인력의 적절성은 ‘매우 우수한 편’ 이라고 할 수 있다.

#### 다. 근거자료

1. 각종 위원회 회의록
2. 교과목 기획 미팅 회의록
3. 교수/튜터 오리엔테이션 자료
4. 학부 회의 자료
5. 외부전문가 검토 자료

### 2.1.5.2 수업설계 관리 모형 및 절차의 적절성

☑ 수업설계 관리에 관한 모형 및 절차가 적절한지 평가함.

#### 가. 평가표

등급	A (매우 우수)	B (우수)	C (보통)	D (미흡)	E (매우 미흡)
체크	◎				
평가기준 A. 수업설계 관리에 관한 모형 및 절차가 매우 적절함 B. 수업설계 관리에 관한 모형 및 절차가 어느 정도 적절함 C. 수업설계 관리에 관한 모형 및 절차가 보통 수준으로 적절함 D. 수업설계 관리에 관한 모형 및 절차가 다소 부적절함 E. 수업설계 관리에 관한 모형 및 절차가 매우 부적절함					

#### 나. 평가내용

##### ❖ 수업설계 관리에 관한 모형 및 절차의 적절성

우리 대학에서는 매 학기 개발 교수 오리엔테이션을 실시하고 수업 설계를 포함한 개발 가이드를 통하여 개발의 전체 단계를 체계적으로 관리하고 있다. 개발 교수 오리엔테이션 자료에는 우리 대학의 특징 및 재학생 연령, 남녀 비율, 학습 수준 등의 설명 자료가 제시되어 있으며, 콘텐츠 유형과 개발 프로세스에 대한 안내가 잘 되어 있다. 또한 교과목 기획서와 수업 계획서의 작성 지침도 별도로 첨부되어 있다. 교과목 기획서와 수업 계획서는 콘텐츠관리위원회와 학부에서 검수하여 질 관리를 한다. 보완된 교과목 기획서와 수업 계획서를 바탕으로 콘텐츠개발실에서 콘텐츠 개발계획서를 작성하며 작성된 콘텐츠 개발계획서는 콘텐츠개발실 내부 검토 및 회의를 거쳐 담당교수와 협의 한 뒤 실제 콘텐츠 개발이 이루어진다. 실제 수업설계 관리 모형 및 절차는 아래와 같다.

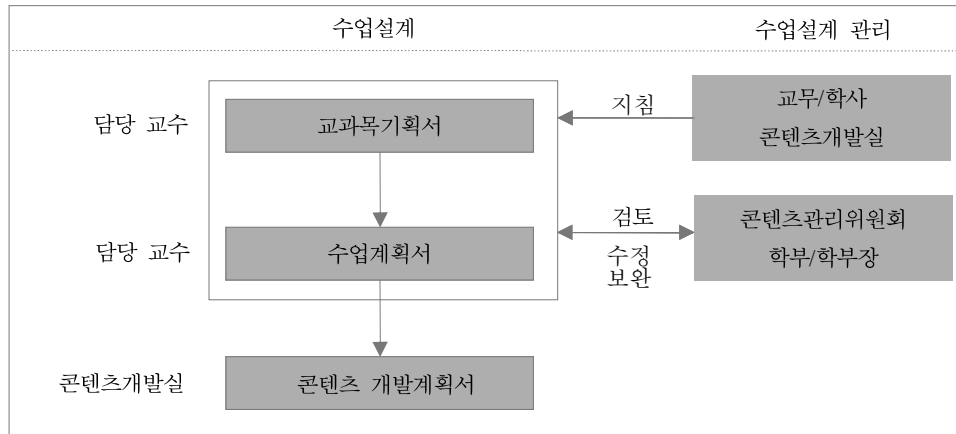

[그림 2-2] 수업설계 관리 모형 및 절차

담당 교수에게 제공되는 지침에는 교과목 기획서 지침, 수업 계획서 지침 외에도 원고작성 지침 및 샘플, 콘텐츠 내의 평가문항 유형 정보 샘플, 개발/운영 프로세스 및 업무 안내, 콘텐츠 유형 안내, 촬영/녹음 안내 및 유의사항, CDMS 활용 가이드, 전자질관 활용법 안내 등이 있다.

위의 내용을 통하여 볼 때 수업설계 관리 모형 및 절차의 적절성은 ‘매우 우수한 편’ 이라고 할 수 있다.

#### 다. 근거자료

교수자 오리엔테이션 자료집

### 2.1.5.3 수업설계 문서화 정도의 적절성

☑ 수업설계 문서화 정도가 적절하게 이루어지고 있는지 평가함.

#### 가. 평가표

등급	A (매우 우수)	B (우수)	C (보통)	D (미흡)	E (매우 미흡)
체크	◎				
<p>평가기준</p> <p>A. 수업설계 문서화 정도가 매우 적절함</p> <p>B. 수업설계 문서화 정도가 어느 정도 적절함</p> <p>C. 수업설계 문서화 정도가 보통 수준으로 적절함</p> <p>D. 수업설계 문서화 정도가 다소 부적절함</p> <p>E. 수업설계 문서화 정도가 매우 부적절함</p>					

#### 나. 평가내용

❖ 수업설계 문서화 정도

우리 대학은 모든 과목의 수업설계 과정에서 필요한 교과목 기획서, 수업 계획서, 콘텐츠 개발계획서 등의 모든 개발 절차의 문서화를 의무화하고 있다. 철저한 개발 관리 절차에 따라 수업설계 문서 및 스토리보드, 각종 기획 회의록 등을 모두 문서로 작성하여 파일 및 인쇄 문서 자료 형태로 보관하고 있다.

위의 내용을 통하여 볼 때 우리 대학의 수업설계 문서화 정도의 적절성은 ‘매우 우수한 편’ 이라고 할 수 있다.

#### 다. 근거자료

1. 2011학년도 1학기 산출물 일반문서 전체 자료
2. 2.1.1.2 참고

## 2.2 콘텐츠개발

### 2.2.1 콘텐츠 개발 절차의 적절성

#### 2.2.1.1 콘텐츠 개발 모형의 적절성

☑ 콘텐츠 개발 모형이 적절한지를 평가함.

#### 가. 평가표

등급	A (매우 우수)	B (우수)	C (보통)	D (미흡)	E (매우 미흡)
체크	◎				
<p>평가기준</p> <p>A. 콘텐츠 개발 모형의 적절성이 매우 우수함</p> <p>B. 콘텐츠 개발 모형의 적절성이 우수함</p> <p>C. 콘텐츠 개발 모형의 적절성이 보통임</p> <p>D. 콘텐츠 개발 모형의 적절성이 미흡함</p> <p>E. 콘텐츠 개발 모형의 적절성이 매우 미흡함</p>					

#### 나. 평가내용

❖ 구체적인 개발모형에 근거한 명확하고 체계적인 개발 모형

우리 대학은 ADDIE(Analysis, Design, Development, Implementation, Evaluation) 모형을 기반으로 원격대학의 콘텐츠 특성을 고려하여 개발을 진행하고 있다. 기획/분석, 설계, 개발, 운영, 평가의 다섯 단계에 걸쳐 콘텐츠 개발 프로세스가 체계적이고 유기적으로 관리되고 있으며, 각 단계마다 지속적인 검토 및 수정작업이 이루어지는 순환적인 체제를 적용하고 있다.

- ▶ 분석 및 기획 : 요구 분석, 학습자 분석, 환경 분석, 재개발 시 기존 콘텐츠에 대한 만족도 분석
- ▶ 설계 : 교수설계전략, 내용설계, 동기유발전략, 상호작용전략, UI/화면 설계
- ▶ 개발 : HTML, Java 코딩, 디자인 등 모듈화, 패키지화, 신기술 적용(H.264, 실버라이트, 크로스 브라우징, 크로스 플랫폼, HTML5 등 스마트 기기 대응 기술 적용)
- ▶ 운영 : 홈페이지에 개발물 탑재/운영/관리/수정/보완
- ▶ 평가 : 만족도 평가, 비용 등 개발효과성 평가, 향후 재개발/업데이트에 대한 의사결정

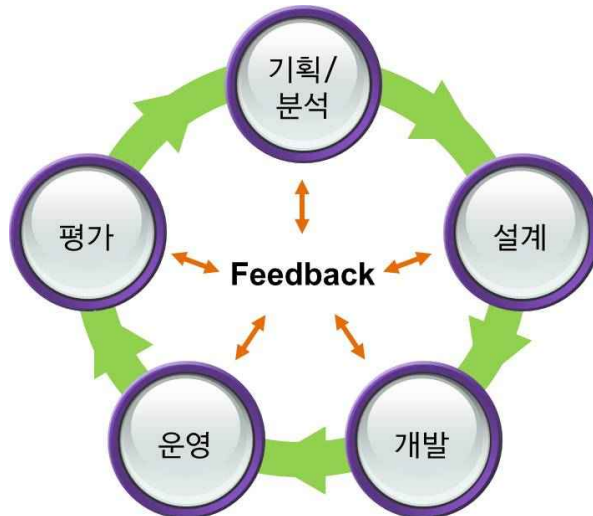

[그림 2-3] 콘텐츠 개발 모형

위의 내용을 통하여 볼 때 우리 대학의 콘텐츠 개발 모형은 체계적으로 구성되어 있어, 콘텐츠 개발 모형의 적절성은 '매우 우수한 편' 이라고 할 수 있다.

#### 다. 근거자료

ADDIE 모형



### 2.2.1.2 콘텐츠 개발 절차의 적절성

☑ 체계적이고 구체적인 콘텐츠 개발 절차와 이를 준수하고 있는지를 평가함.

#### 가. 평가표

등급	A (매우 우수)	B (우수)	C (보통)	D (미흡)	E (매우 미흡)
체크	◎				
평가기준 A. 콘텐츠 개발 절차의 적절성이 매우 우수함 B. 콘텐츠 개발 절차의 적절성이 우수함 C. 콘텐츠 개발 절차의 적절성이 보통임 D. 콘텐츠 개발 절차의 적절성이 미흡함 E. 콘텐츠 개발 절차의 적절성이 매우 미흡함					

#### 나. 평가내용

❖ 체계적인 콘텐츠 개발 절차 준수

우리 대학은 ADDIE(Analysis, Design, Development, Implementation, Evaluation)모형의 개발 절차를 좀 더 세분화하여 구체적인 개발 절차를 수립하였고 콘텐츠관리위원회에서 교과목 특성에 따라 이를 ‘자체 제작 콘텐츠 개발 절차’와 ‘외주 제작 콘텐츠 개발 절차’로 나누어 개발하고 있다. 자체 개발은 분석 및 기획 단계부터 평가 단계까지의 모든 개발을 개발 절차에 준거하여 진행하며, 외주 제작 개발도 자체 개발과 동일하게 내부 PM이 분석 및 기획부터 평가에 이르기까지 전반적인 질 관리를 하고 있다. 개발 절차는 각각 주체와 활동이 매우 구체적이고 산출문서와 내용도 매우 명확하다.

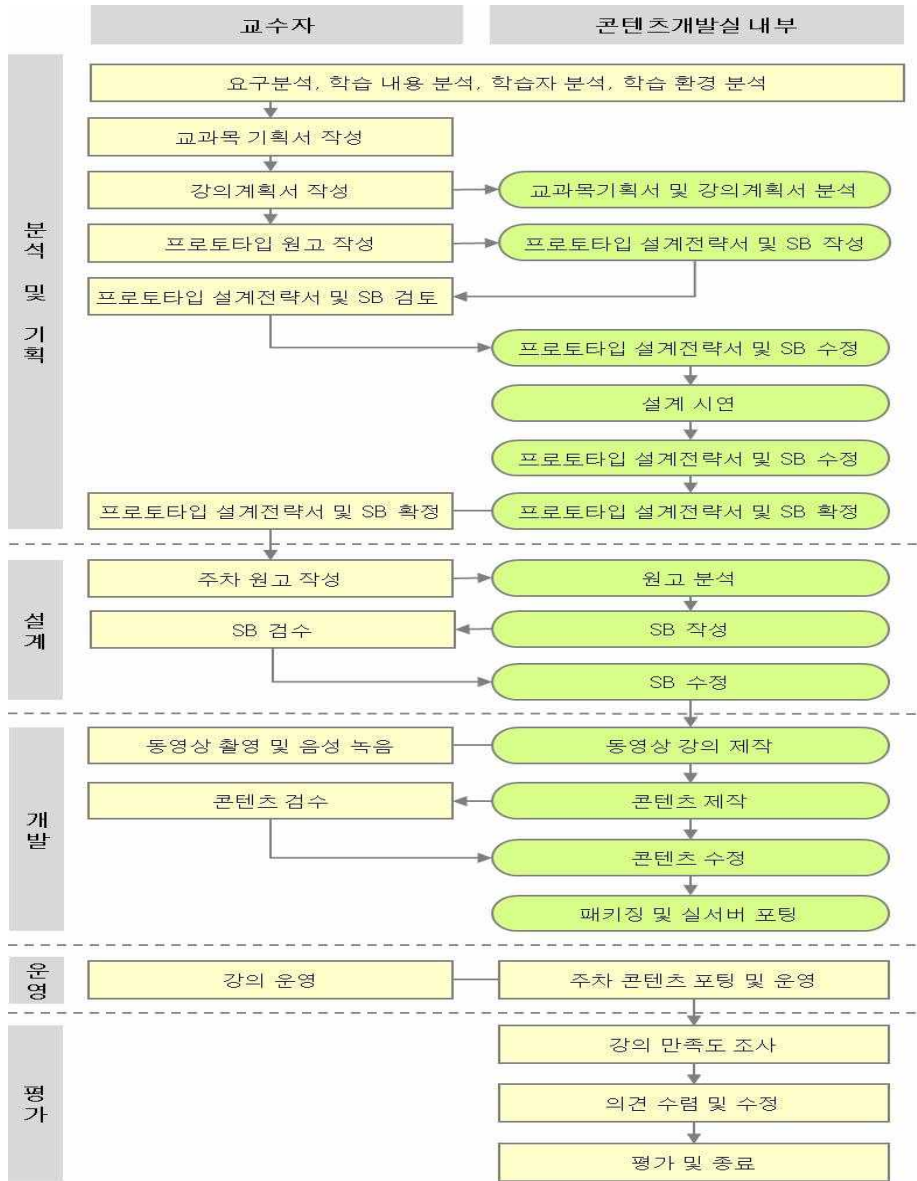

[그림 2-4] 자체 제작 콘텐츠 개발 절차



[그림 2-5] 외주 제작 콘텐츠 개발 절차

우리 대학의 콘텐츠 개발 절차에 따른 진행 업무와 산출문서는 다음 표와 같다.

<표 2-10> 콘텐츠 개발 절차별 상세 진행 업무 및 담당 부서

개발단계	업무	담당 부서	상세 설명
분석 및 기획	교과목 기획서 작성	학부, 강의 집필진	담당교수는 학습자 연령, 학습 능력, 선수학습 정도, 학습 성향, 학습 환경과 교육과정을 분석하여 내용을 작성한다.
	강의 계획서 작성	학부, 강의 집필진 콘텐츠개발실	담당교수는 강의 콘텐츠 개발과 수업 운영의 지표가 되는 수업계획서를 정해진 지침에 따라 작성한다. 콘텐츠개발실에서는 교과목 기획서 및 강의 계획서를 분석하여 강의 계획을 수립한다.
	프로토타입 원고 작성	강의 집필진 콘텐츠개발실	담당교수는 정해진 원고 작성 가이드에 따라 프로토타입 원고를 작성한다. 콘텐츠개발실에서는 프로토타입 원고를 토대로 설계전략서 및 스토리 보드를 작성한다.
	프로토타입 설계전략서 및 스토리보드 검토	강의 집필진	콘텐츠개발실에서 작성된 프로토타입 설계전략서 및 스토리보드를 검토한다.
	프로토타입 설계전략서 및 스토리보드 수정	콘텐츠개발실	담당교수로부터 검토된 프로토타입 설계전략서 및 스토리보드를 수정한다.
	설계시연	콘텐츠개발실	작성된 프로토타입 설계전략서 및 스토리보드는 설계시연을 거쳐 다양한 의견을 수렴하며, 다른 교수설계자의 크로스체크를 통해 객관성을 확보한다.
	프로토타입 설계전략서 및 스토리보드 수정	콘텐츠개발실	프로토타입 설계시연을 통해 수렴된 의견을 반영하여 설계전략서 및 스토리보드를 수정한다.
	프로토타입 설계전략서 및 스토리보드 확정	강의 집필진 콘텐츠개발실	콘텐츠개발실에서 프로토타입 설계시연을 통해 수렴된 사항 및 담당교수의 의견을 최종 수렴하여 설계전략서 및 스토리보드를 확정한다.
설계	주차원고 작성 및 원고 분석	강의 집필진 콘텐츠개발실	담당교수는 정해진 원고 일정에 맞춰 주차 원고를 집필하고 콘텐츠개발실에서는 작성된 주차 원고를 분석한다.
	스토리보드 작성 및 검수	콘텐츠개발실 강의 집필진	콘텐츠개발실에서는 수립된 설계 전략을 바탕으로 내용 및 인터페이스 설계, 동기유발 및 상호작용 전략을 적용하여 스토리보드를 작성한다. 교과목 담당교수는 콘텐츠개발실에서 작성된 스토리보드를 검수한다.
	스토리보드 수정	콘텐츠개발실	담당교수로부터 검수된 내용을 바탕으로 스토리보드를 수정한다.
개발	촬영 및 녹음	강의 집필진 콘텐츠개발실	담당교수는 스토리보드를 토대로 촬영 및 녹음을 진행하며, 콘텐츠개발실에서는 이에 따른 촬영 및 녹음을 진행한 후 편집을 한다.
	콘텐츠 제작 및 검수	콘텐츠개발실 강의 집필진	콘텐츠개발실에서는 UI에 맞게 화면별로 디자인하고 스토리보드에서 요구하는 내용과 기능 구현이 일치하는지 점검하며 콘텐츠 오류 체크리스트를 작성하고 필요 시 수정한다. 각 파트의 선임은 콘텐츠 기능 점검표를 준거로 콘텐츠 구현 기술을 철저하게 확인한다. 담당교수는 제작이 완료된 콘텐츠가 오타자 및 내용 오류가 없는지 검수한다.
	콘텐츠 수정	콘텐츠개발실	각 파트별 선임 및 담당교수로부터 검수 진행 후 나온 수정 사항을 확인하여 수정한다.

	패키징 및 실서버 포팅	콘텐츠개발실	콘텐츠를 패키징하여 실서버에 포팅한다. 실서버에 포팅된 콘텐츠는 교과목별 담당자가 실서버 오류 검수와 LMS(Learning Management System) 테스트를 진행하며 실서버 검수와 LMS 테스트 과정에서 발견된 오류 사항들을 취합하여 콘텐츠에 수정, 반영한다.
	강의 운영 및 주차 콘텐츠 개발, 검수	강의 집필진 콘텐츠개발실	담당교수는 교수 관리자 홈페이지에서 평가 관리 등 교과목 전반에 걸친 강의 운영을 한다. 콘텐츠개발실에서는 강의 운영 시 발생하는 모든 오류는 3일 이내에 해결될 수 있도록 강의별 유지 보수 담당자를 지정하여 운영한다. 주차별 콘텐츠개발은 최종 확정된 콘텐츠를 기준으로 나머지 주차의 콘텐츠 개발을 진행한다. 콘텐츠가 개발되면 1단계 오류 검수, 2단계 제작 기능 검수 및 스토리보드 반영 검수, 3단계 내용 검수를 진행한다. 이 때 주차 진행은 CDMS를 통해 관리하며 CDMS에서 그 현황을 확인할 수 있다.
평가	강의 만족도 조사	콘텐츠개발실	매 학기 9주차 강의 오픈 시점에 실시되는 강의 만족도 설문조사에 콘텐츠 만족도 항목을 반영하여 학습자의 콘텐츠 만족도를 조사한다.
	의견 수렴 및 수정	콘텐츠개발실	조사된 만족도를 분석하여 향후 재개발 및 유사 교과목 개발 시 반영 및 참고 자료로 활용한다.
	평가 및 종료	콘텐츠개발실	학생의 강의평가와 자체평가위원회 평가를 통해 한 학기 동안 개발 및 운영된 콘텐츠에 대한 총괄 평가를 실시한다.

콘텐츠 개발 절차 및 관리현황은 CDMS(콘텐츠공정관리시스템)를 통해 한 눈에 확인할 수 있다. CDMS는 개발에 참여하는 모든 인력이 파일을 공유하고 전체 일정과 현재 개발 현황 및 스튜디오 예약 등의 활동을 할 수 있으며 교과목 단위로 구분이 되어 있다.

위의 내용을 통하여 볼 때 우리 대학의 콘텐츠 개발 절차는 체계적이고 구체적임을 알 수 있다. 즉, 우리 대학의 콘텐츠 개발 절차의 적절성은 ‘매우 우수한 편’이라고 할 수 있다.

## 다. 근거자료

콘텐츠 개발 가이드(내부 지침)

## 2.2.2 콘텐츠의 학습 효과성

### 2.2.2.1 콘텐츠 개발 계획의 반영정도, 내용 충실성, 활용 편의성, 학습 효과성

☑ 콘텐츠의 내용 충실성, 활용 편의성, 학습 효과성을 확인할 수 있는 평가항목이 마련되어 있는지를 평가함.

#### 가. 평가표

등급	A (매우 우수)	B (우수)	C (보통)	D (미흡)	E (매우 미흡)
체크	◎				
<p>평가기준</p> <p>A. 콘텐츠 개발 계획 반영도, 내용 충실성, 활용 편의성, 학습 효과성을 평가할 수 있는 항목의 마련 정도가 매우 우수함</p> <p>B. 콘텐츠 개발 계획 반영도, 내용 충실성, 활용 편의성, 학습 효과성을 평가할 수 있는 항목의 마련 정도가 우수함</p> <p>C. 콘텐츠 개발 계획 반영도, 내용 충실성, 활용 편의성, 학습 효과성을 평가할 수 있는 항목의 마련 정도가 보통임</p> <p>D. 콘텐츠 개발 계획 반영도, 내용 충실성, 활용 편의성, 학습 효과성을 평가할 수 있는 항목의 마련 정도가 미흡함</p> <p>E. 콘텐츠 개발 계획 반영도, 내용 충실성, 활용 편의성, 학습 효과성을 평가할 수 있는 항목의 마련 정도가 매우 미흡함</p>					

#### 나. 평가내용

❖ 콘텐츠 개발 계획의 반영정도, 내용 충실성, 활용 편의성, 학습 효과성

##### 1) 콘텐츠에 개발 계획의 반영정도

교육과정심의위원회와 콘텐츠관리위원회에서는 각 학부에서 제출한 교과목개발신청서를 수렴하여 학기 단위로 개발/운영 되는 콘텐츠를 심의한다. 또한 해당 교과목의 교과목기획서와 수업계획서의 질과 내용을 평가하며, 교과목기획서와 수업계획서를 바탕으로 콘텐츠 개발계획서가 작성된다. 콘텐츠 개발 계획서에는 교과관련 기본 정보, 개발 관련 기본 항목, 내용 설계 전략 등으로 구성 된다. 특히 콘텐츠 개발 유형은 교과 특성과 수업계획서 내용을 최대한 고려하여, 콘텐츠개발실의 전문 인력과 학부/담당 교수가 협의하여 결정한다. 교과목의 목표 달성에 필요한 콘텐츠 요소들을 가늠하여 기초 어학과 같은 교

과에는 어학 학습을 위한 다양한 기능이 필요하므로 가급적 전략형을 배정하고, 학습자 활동보다는 영상 강의가 주가 되는 이론 위주의 교과는 동영상강의 유형을 배정하여 개발하고 있다. 콘텐츠 개발 유형은 교육과정심의위원회 및 콘텐츠관리위원회에서 권고하며, 담당교수 및 학부와의 조정을 통해 유형을 확정하여 개발한다. 우리 대학의 콘텐츠 개발 유형은 모두 10가지로 아래와 같다.

<표 2-11> 콘텐츠 개발 유형

대분류	소분류	상세설명
전략형	고급	전략형 일반 유형의 개발 범위를 초과하는 콘텐츠 한 주차 3개 이상의 동영상 유형 및 복잡한 영상 구성 한 주차 2개 이상의 드라마 상황극 및 캐릭터 애니메이션 제작 주차 별 각기 다른 유형의 퀴즈, 게임 및 녹음 기능 구현
	일반	다양한 교과목 컨셉 한 주차 2개 이하의 동영상 유형 자료 삽입 및 기본적인 영상 구성 한 주차 1개의 드라마 상황극 및 캐릭터 애니메이션 제작 전 주차 동일한 형태의 퀴즈, 게임 및 녹음 기능 구현
동영상강의	칠판판서	칠판에 판서를 하면서 강의하는 형태
	전자판서	PPT 교안에 밑줄 혹은 표시를 하면서 강의하는 형태
	전자칠판	전자칠판을 활용하여 전자칠판에 판서를 하면서 강의하는 형태
	무판서	동영상 강의와 교안이 함께 제시되는 형태
	실습	컴퓨터 프로그램 등을 직접 사용하는 장면을 캡처하여 제공(시뮬레이션 학습)
음성강의	전자판서	PPT 교안에 밑줄 혹은 표시를 하면서 강의하는 형태
	비싱크	한 화면에서 교안이 제시된 상태에서 강의 음성이 제시되는 형태
	싱크	한 화면에서 교안의 내용이 강의 음성에 맞춰서 제시되는 형태

## 2) 콘텐츠의 내용 충실성, 활용 편의성, 학습 효과성

우리 대학에서 개발하여 활용하는 콘텐츠 만족도 설문조사 항목은 교육과학기술부에서 제시한 '콘텐츠 평가 항목'에 근거하여 설계되어 있다.

<표 2-12> 콘텐츠 평가 항목

구분	평가 내용	
교수용 콘텐츠	<ul style="list-style-type: none"> <li>내용(학습목표, 학습내용)</li> <li>교수설계(교수전략, 매체적합성)</li> <li>인터페이스(화면구성, 편의성)</li> </ul>	<ul style="list-style-type: none"> <li>무결성</li> <li>윤리성</li> <li>만족도</li> </ul>
학습용 콘텐츠	<ul style="list-style-type: none"> <li>내용(학습목표, 학습내용)</li> <li>교수설계(교수전략 및 동기유발, 상호작용, 매체적합성)</li> <li>인터페이스(화면구성, 편의성)</li> </ul>	<ul style="list-style-type: none"> <li>무결성</li> <li>윤리성</li> <li>만족도</li> </ul>
참고자료 콘텐츠	<ul style="list-style-type: none"> <li>내용(학습내용)</li> <li>교수설계(상호작용, 매체적합성)</li> </ul>	<ul style="list-style-type: none"> <li>무결성</li> <li>윤리성</li> </ul>

	• 인터페이스(화면구성, 편의성)	• 만족도
교수학습 지원용 콘텐츠	• 내용 • 프로그램 설계 • 인터페이스(화면구성, 편의성)	• 무결성 • 윤리성 • 만족도
텍스트 콘텐츠	• 내용 • 매체적합성 • 인터페이스(화면구성)	• 무결성 • 윤리성 • 만족도
멀티미디어		
동영상 콘텐츠	• 내용 • 매체적합성	• 윤리성 • 만족도
음성/음향 콘텐츠		

이러한 준거 항목을 기준으로 강의 만족도 조사 항목을 설계하고, 강의 만족도 조사를 시행함으로써 콘텐츠의 내용 충실성과 활용 편의성, 학습 효과성을 점검하고 있다. 강의 만족도 조사는 중간고사가 끝난 직후 시행되며, 조사 결과는 엑셀로 문서화하여 별도 관리한다. 강의 만족도 설문조사 항목의 구분은 다음과 같다.

- ▶ 내용 충실성 : 학습목표, 학습 내용, 학습 분량, 난이도
- ▶ 활용 편의성 : 진행 방식, 화면 구성, 학습 제어, 영상 구성, 사용 용이성
- ▶ 학습 효과 : 교수·학습, 동기 유발, 매체 활용, 강의 진행
- ▶ 기타 : 학습 시간, 기능 추가

<표 2-13> 강의만족도 조사 항목

구분	분류	평가 문항	5	4	3	2	1
내용 충실성	학습목표	콘텐츠 내용은 과목명 및 강의목표와 일치한다.					
	학습 내용	학습 내용은 이해하기 쉽다.					
	내용 분량	학습목표를 달성할 만큼 학습 내용이 충분하다.					
	난이도	콘텐츠의 학습 내용은 권장학년의 수준에 적합하다.					
활용 편의성	진행 방식	콘텐츠 내에서 페이지 이동과 메뉴별 이동이 쉽고 편리하다.					
	화면 구성	화면은 학습 내용 전달이 잘 되도록 디자인되어 있다. (폰트/줄 간격/폰트칼라/핵심 내용 강조 등)					
	학습 제어	콘텐츠는 학습자의 수준에 따라 학습속도를 조절할 수 있게 구성되어 있다.(반복 듣기, 배속 듣기, 일시정지 등)					
	영상 구성	교수 강의의 음질 혹은 화질의 상태는 양호하였다.					
	사용 용이성	콘텐츠에는 학습을 돕는 기능이 포함되어 있으며, 해당 기능은 활용이 쉽고 편리하다.					



학습 효과	교수·학습	콘텐츠는 강의 내용을 효과적으로 학습할 수 있는 유형(강의중심형, 문제풀이형, 반복학습형 등)이다.					
	동기 유발	콘텐츠는 학습이 지루하지 않고 학습 효과를 높일 수 있도록 구성되어 있다.					
	매체 활용	교수의 강의 형태(동영상 혹은 음성)는 학습에 효과적이다.					
		콘텐츠에 포함된 동영상, 음성, 삽화, 이미지 등의 구성은 적절하게 되어 있다.					
강의 진행	교수의 강의 진행법(발음, 속도, 용어 사용, 제스처 등)은 수업 내용을 이해하는 데 도움이 되었다.						
기타	학습 시간	이 과목을 수강하는데 소요된 1개 주치의 학습 분량은 적절하다. 1) 적절하다. 2) 학습 분량이 많다. 3) 학습 분량이 적다.					
		이 과목 1개 주치를 학습하는데 소요되는 학습시간은 어느 정도입니까? (콘텐츠 학습시간+예/복습+과제 해결+토론 및 자유게시판 참여 등) 1) 30분미만 2) 30분~1시간 3) 1시간~1시간 30분 4) 1시간 30분~2시간 5) 2시간 이상					
	기능 추가	콘텐츠에 필요한 혹은 추가되었으면 하는 기능을 선택하세요. (복수응답) 1) 책갈피 기능(이전 학습에서 마지막에 학습한 페이지로 이동) 2) 북마크 기능 추가(필요한 페이지 저장 후 이후 학습 시 이동) 3) My Note 기능(교과목의 주별로 강의 수강 시 메모를 작성하여 졸업 시까지 저장) 4) 강의 배속 기능(음성/동영상 강의를 느리게 혹은 빠르게 들을 수 있음) 5) 강의 배속 기능의 범위 추가(0.8/1.0/1.2/1.5) 6) 동영상에 대한 다양한 화질 제공 기능(저화질/일반화질/고화질/음성) 7) 콘텐츠 full screen 기능 추가(학습 중 바탕화면이 보이지 않음)					
의견 제시	강의의 전반적인 의견을 적어주세요.						

이렇게 시행된 강의만족도 평가 결과는 누적되어 해당 교과목 재개발 시 적극 반영하고 있다. 더불어 해당 교과목이 아닌 타 교과목의 개발 시에도 콘텐츠의 기능 등에 대한 학습자들의 요구를 수렴하여 배속 기능을 원하는 학습자가 많은 경우 다음 학기 교과목 개발 시 배속 기능을 추가하는 방향으로 콘텐츠 개발 방향을 수정 보완해 나가고 있다. 또한 내용 측면에서 강의의 질을 높이기 위하여 한국외대의 유능한 교수와 외부 강사를 초빙하여 콘텐츠를 제작하고 있으며, 프로토타입 개발단계에서 경험 많은 외부 교육공학 전문가들의 검토/의견서를 수렴하여 수준 높은 콘텐츠를 개발하고 있다. 또한 위에서 제시한 콘텐츠 개발 유형에서도 알 수 있듯이 교과목 특성에 맞는 다양한 교수설계와 콘텐츠 유형을 적용/개발함으로써 양질의 콘텐츠를 만들고 있다.

위의 내용을 통하여 볼 때 우리 대학의 콘텐츠 개발 계획의 반영정도 및 내용 충실성, 활용 편의성,

학습 효과성을 확인할 수 있는 평가항목의 마련 정도는 '매우 우수한 편'이라고 할 수 있다.

#### **다. 근거자료**

1. 학부 (재)개발 신청서 샘플
2. 콘텐츠관리위원회 및 교육과정심의위원회 회의록
3. 강의만족도 설문조사 문항
4. 외부 전문가 검토 의견서

### 2.2.2.2 학습자 만족도 설문조사 결과

☑ 학습자 만족도 설문조사의 결과에 대하여 평가함

#### 가. 평가표

등급	A (매우 우수)	B (우수)	C (보통)	D (미흡)	E (매우 미흡)
체크		◎			
평가기준 A. 학습자 만족도 설문조사 결과 평균 85% 이상 B. 학습자 만족도 설문조사 결과 평균 75% 이상 85% 미만 C. 학습자 만족도 설문조사 결과 평균 65% 이상 75% 미만 D. 학습자 만족도 설문조사 결과 평균 55% 이상 65% 미만 E. 학습자 만족도 설문조사 결과 평균 55% 미만					

#### 나. 평가내용

##### ❖ 학습자 만족도 설문조사 결과

우리 대학에서 실시한 2010학년도 1학기, 2학기 및 2011학년도 1학기 학생들의 콘텐츠 만족도 설문 결과에 나타난 전체적인 만족도는 5점 척도(5점은 매우 우수, 4점은 우수, 3점은 보통, 2점은 미흡, 1점은 매우 미흡)에서 각각 평균 3.94와 4.00 그리고 3.99로 나타나 학습자의 강의 만족도가 우수한 것을 알 수 있다.

항목별 설문결과를 살펴보면 학습목표, 학습 내용, 내용 분량 및 난이도가 포함된 내용 충실성은 2010년 1학기 평균 3.91, 2010년 2학기 평균 3.97, 2011년 1학기 평균 3.95로 비교적 우수한 수준으로 나타나고 있다. 그리고 진행 방식, 화면 구성, 학습 제어, 영상 구성, 사용 용이성이 포함된 활용 편의성 설문 결과 2010년 1학기 평균 3.95, 2010년 2학기 평균 4.01, 2011년 1학기 평균 4.01로 역시 우수한 수준으로 나타났다. 마지막 교수·학습, 동기 유발, 매체 활용, 강의 진행이 포함된 학습 효과 설문 결과는 2010년 1학기 평균 3.94, 2010년 2학기 평균 4.02, 2011년 1학기 평균 4.01로 우수한 수준으로 나타났다. 내용 충실성, 활용 편의성, 학습 효과의 각 항목 별 설문결과는 다음에 제시한 표와 같다.

&lt;표 2-14&gt; 항목별 설문결과

분류	2010-1 평균	2010-2 평균	2011-1 평균
내용 충실성	3.91	3.97	3.95
활용 편의성	3.95	4.01	4.01
학습 효과성	3.97	4.02	4.01
평균	3.94	4	3.99

&lt;표 2-15&gt; 내용 충실성 설문결과

분류	평가 문항	2010-1 평균	2010-2 평균	2011-1 평균
학습목표	콘텐츠 내용은 과목명 및 강의목표와 일치한다.	4.19	4.2	4.2
학습 내용	학습 내용은 이해하기 쉽다.	3.56	3.69	3.67
내용 분량	학습목표를 달성할 만큼 학습 내용이 충분하다.	3.93	3.98	3.95
난이도	콘텐츠의 학습 내용은 권장학년의 수준에 적합하다.	3.95	4	3.97
평균		3.91	3.97	3.95

&lt;표 2-16&gt; 활용 편의성 설문결과

분류	평가 문항	2010-1 평균	2010-2 평균	2011-1 평균
진행 방식	콘텐츠 내에서 페이지 이동과 메뉴별 이동이 쉽고 편리하다.	3.97	4.02	4.03
화면 구성	화면은 학습 내용 전달이 잘 되도록 디자인되어 있다. (폰트/줄 간격/폰트칼라/핵심 내용 강조 등)	3.95	4	4
학습 제어	콘텐츠는 학습자의 수준에 따라 학습속도를 조절할 수 있게 구성되어 있다. (반복 듣기, 배속 듣기, 일시정지 등)	3.94	3.99	3.99
영상 구성	교수 강의의 음질 혹은 화질의 상태는 양호하였다.	4.01	4.07	4.08
사용 용이성	콘텐츠에는 학습을 돕는 기능이 포함되어 있으며, 해당 기능은 활용이 쉽고 편리하다.	3.9	3.96	3.95
평균		3.95	4.01	4.01

&lt;표 2-17&gt; 학습 효과 설문결과

분류	평가 문항	2010-1 평균	2010-2 평균	2011-1 평균
교수·학습	콘텐츠는 강의 내용을 효과적으로 학습할 수 있는 유형(강의 중심형, 문제풀이형, 반복학습형 등)이다.	3.97	4.02	4
동기 유발	콘텐츠는 학습이 지루하지 않고 학습 효과를 높일 수 있도록 구성되어 있다.	3.91	3.98	3.95

매체 활용	교수의 강의 형태(동영상 혹은 음성)는 학습에 효과적이다.	3.97	4.03	4.01
	콘텐츠에 포함된 동영상, 음성, 삽화, 이미지 등의 구성은 적절하게 되어 있다.	3.98	4.03	4.03
강의 진행	교수의 강의 진행법(발음, 속도, 용어 사용, 제스처 등)은 수업 내용을 이해하는 데 도움이 되었다.	4	4.05	4.04
평균		3.97	4.02	4.01

강의 만족도 조사 결과 대부분의 항목에서 약 80%의 만족도를 보이고 있다.

위의 내용을 통해서 볼 때 우리 대학의 학습자 만족도 설문조사 결과는 '우수한 편'이라고 할 수 있다.

#### 다. 근거자료

1. 2010-1 강의만족도 설문결과
2. 2010-2 강의만족도 설문결과
3. 2011-1 강의만족도 설문결과

## 2.2.3 콘텐츠 유형의 적절성

### 2.2.3.1 학습목표에 부합하는 콘텐츠 유형 선정 근거

☑ 해당 교과목의 목표를 성취하기 위하여 채택된 콘텐츠 유형이 합리적인지에 대하여 평가함

#### 가. 평가표

등급	A (매우 우수)	B (우수)	C (보통)	D (미흡)	E (매우 미흡)
체크	◎				
평가기준 A. 학습목표에 부합하는 콘텐츠 유형 선정 근거가 매우 우수함 B. 학습목표에 부합하는 콘텐츠 유형 선정 근거가 우수함 C. 학습목표에 부합하는 콘텐츠 유형 선정 근거가 보통임 D. 학습목표에 부합하는 콘텐츠 유형 선정 근거가 미흡함 E. 학습목표에 부합하는 콘텐츠 유형 선정 근거가 매우 미흡함					

#### 나. 평가내용

##### ❖ 학습목표에 부합하는 콘텐츠 유형 선정 근거

#### 1) 심의 과정에 따른 콘텐츠 유형 선정 근거의 학습목표 부합성

콘텐츠의 유형은 각 학부에서 담당교수 면담을 통하여 1차적으로 선정하며, 교과목기획서와 수업계획서의 내용을 바탕으로 교과특성, 학습목표, 비용 효과성 등을 고려하여 선정한다. 콘텐츠관리위원회에서는 모든 학부의 의견을 취합하여 한 학기 개발/운영할 콘텐츠의 개발 유형을 종합적으로 고려하여 결정한다. 콘텐츠의 유형 및 구성은 개발 초기에 담당교수와 콘텐츠개발실 전문 인력이 실제 개발을 위한 기획 회의를 하면서 좀 더 구체적이고 세분화되며, 요구분석을 통하여 학습 효과성을 극대화할 수 있도록 구성한다. 콘텐츠 유형을 선정할 때에는 콘텐츠 유형 가이드를 참고한다. 콘텐츠 유형 가이드에는 각 유형 별 특징과 더불어 실제 제작된 교과목의 화면 캡처가 포함 되어 있어 이를 통해 보다 정확하게 유형 정보를 판별하고 선정하는 것이 가능하다.

#### 2) 교과목 특성에 따른 콘텐츠 유형 선정 근거의 학습목표 부합성

우리 대학은 학습을 촉진하고 학습자의 학습목적 및 목표 달성을 돕기 위하여 교수 · 학습 방법의

특성에 따라 콘텐츠 유형을 분류하고 이를 콘텐츠 개발에 적용하고 있다. 이렇게 분류된 콘텐츠 유형은 강의중심형, 반복학습형, 문제풀이형, Task형, 게임형, 시뮬레이션형, 스토리텔링형, 사례중심형, 시범학습형이다. 일반적으로 콘텐츠 유형에는 교수·학습전략을 활용한 다양한 유형이 있으나 우리 대학의 교육과정과 학습목표를 달성하는 데 효과적이거나 다양한 학습자의 특성을 고려하여 적용 가능한 9가지 유형을 채택하였다. 학습목표를 가장 효과적으로 달성하기 위해 교수설계전략 수립 시 해당 교과목의 교과목기획서 및 수업계획서의 교수·학습목표에 따라 단일 유형의 적용을 지양하여 한 주차 혹은 한 교과목 내에 적절한 콘텐츠의 유형이 다양하게 적용될 수 있도록 하였다.

우리 대학에서 채택한 콘텐츠 유형과 각 유형에 대한 특성은 아래의 표와 같다.

<표 2-18> 콘텐츠 유형과 유형 별 특성

유형	적용 교과목 특성	적용 교과목
강의중심형	교수의 설명식 강의를 중심인 이론 중심 교과목에 적용	인터넷 취재연습
반복학습형	반복이 효과적인 어학 기초나 회화 교과목에 적용	영어청취연습II
문제풀이형	자격증이나 시험 대비 교과목에 적용	TOEIC RC
Task형	다양한 task가 효과적인 어학 교과목에 적용	초급영작문
게임형	지루해지기 쉬운 반복형 어휘 중심 교과목에 적용	일본어입문I(기초)
시뮬레이션형	소프트웨어 사용법이나 컴퓨터 조작 방법 등 각 메뉴별 설명이 필요한 교과목에 적용	컴퓨터의 이해
스토리텔링형	역사, 문화, 문학 등 스토리를 활용하기에 적절한 교과목에 적용	한국 고전문학의 이해
사례중심형	실생활의 사례가 중심이 되는 실용 교과목에 적용	김두규의 풍수지리
시범학습형	통번역 활동이 중심이 되는 교과목에 적용	중국어통번역연습

위의 내용을 통하여 볼 때 학습목표에 부합하는 콘텐츠 유형 선정 근거는 '매우 우수한 편'이라고 할 수 있다.

#### 다. 근거자료

1. 콘텐츠관리위원회 회의록
2. 콘텐츠 유형 가이드

### 2.2.3.2 콘텐츠 유형별 강좌 수

☑ 콘텐츠 유형 별 강좌 수의 분배가 적절하게 이루어져 있는지에 대하여 평가함

#### 가. 평가표

등급	A (매우 우수)	B (우수)	C (보통)	D (미흡)	E (매우 미흡)
체크		◎			
평가기준 A. 콘텐츠 유형별 강좌 수 분배의 적절성이 매우 우수함 B. 콘텐츠 유형별 강좌 수 분배의 적절성이 우수함 C. 콘텐츠 유형별 강좌 수 분배의 적절성이 보통임 D. 콘텐츠 유형별 강좌 수 분배의 적절성이 미흡함 E. 콘텐츠 유형별 강좌 수 분배의 적절성이 매우 미흡함					

#### 나. 평가내용

❖ 콘텐츠 유형별 강좌 수

우리 대학에서는 교과목별로 적절한 교수학습 전략을 다양하게 적용하기 위하여 교과목 기획서 및 강의계획서를 바탕으로 집필진과 기획회의를 진행하고, 이를 토대로 교과목의 성격에 맞는 유형을 택하여 콘텐츠 개발계획서를 작성한다. 개발 계획이 수립되면 설계전략 수립 및 프로토타입 스토리보드를 작성한다. 교과목에 따라서는 주차별로 콘텐츠 유형이 변경되기도 하고 하나의 주차 내에서 콘텐츠 유형이 혼합되어 활용되기도 한다. 여러 유형이 복합되어 나타나는 콘텐츠에서는 학습자 입장에서 학습 흐름이 연결되지 않거나 복잡한 인상을 주지 않도록 구성을 관리하고 있다. 이러한 주요 유형을 중심으로 우리 대학의 콘텐츠 유형별 강좌수를 살펴보면 다음과 같다.

<표 2-19> 콘텐츠 유형별 개설 강좌 수

학년도 /학기	콘텐츠 유형별 개설 강좌 수									
	강의 중심형	반복 학습형	문제 풀이형	Task형	게임형	시뮬레 이션형	스토리 텔링형	사례 중심형	시범 학습형	합계
2010/1	76	23	3	12	0	2	4	8	4	132
2010/2	79	28	2	9	0	2	1	6	5	132
2011/1	84	25	2	12	0	1	6	7	4	141
2011/2	77	29	4	10	0	1	1	5	7	134



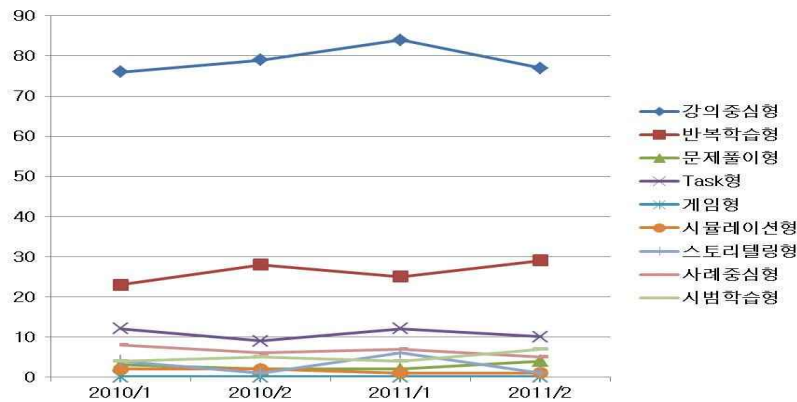

[그림 2-6] 콘텐츠 유형별 개설 강좌 비율

위의 표 및 그림에서 알 수 있듯이 우리 대학은 강의중심형, 반복학습형, Task형의 콘텐츠가 주를 이룬다. 기본적으로 이론 중심의 교과목은 대부분 강의중심형을 택하여 구성을 하고, 반복이 효과적인 어학 기초나 회화 교과목들은 반복학습형을 택하여 어학 학습의 효과를 극대화하였다. 더불어 작문 등 다양한 Task 연습을 통해 실력을 향상시키는 것이 효과적인 교과목에는 Task형을 택하여 구성을 하고 있다.

회화, 작문 등을 다루는 어학 교과목이 많은 우리 대학의 특성 상 반복학습형과 Task형의 비중이 2010년 1학기에는 약 27%, 2010년 2학기에는 약 28%, 2011년 1학기에는 약 26%, 2011년 2학기에는 29%로 강의중심형에 이어 높은 비중을 차지하고 있음을 알 수 있다.

위의 수치상으로 게임형의 비중이 0%를 나타내고 있는데, 이는 대학 강의의 특성 상 처음부터 끝까지 게임 유형으로 구성하는 것 보다는 기본 강의 진행의 유형은 강의중심형, 반복학습형 등을 택하고, 게임은 부분 활용을 하는 것이 적합하여 게임형 자체를 주요 유형으로 택하지 않은 결과를 보여준다.

또한 위의 표와 그림에서 제시되지 않았지만, 혼합형이 증가하고 있다. 학습 내용에 따라 특정 주차나 특정한 모듈을 구성하여 여러 가지 개발 유형이 혼합된 복합적인 개발 유형이 증가하고 있는 실정이다. 예를 들면 중국어학부의 “중국어교육실습”은 전반부는 이론으로 구성되어 강의 중심형을 채택하여 개발을 하였고, 후반부는 다양한 실습 기법이나 현장을 보여주기 위하여 사례중심형, 시범학습형의 유형을 적용하였다. 이러한 예시에서 알 수 있듯이, 우리 대학에서는 학습의 효과를 높이고 강의 만족도를 높일 수 있도록 교수설계를 다양화하고 있다.

위의 내용을 통하여 볼 때 우리 대학은 학생들에게 교과목의 성격에 적합한 다양한 유형의 콘텐츠를 제공하고 있어 콘텐츠 유형별 강좌 수분배의 적절성은 '우수한 편'이라고 할 수 있다.

#### 다. 근거자료

콘텐츠 유형별 강좌 수

## 2.2.4 콘텐츠 학습시간의 적절성

### 2.2.4.1 콘텐츠의 러닝 타임 정책

☑ 콘텐츠의 러닝 타임 정책이 적절한지를 평가함.

#### 가. 평가표

등급	A (매우 우수)	B (우수)	C (보통)	D (미흡)	E (매우 미흡)
체크		◎			
평가기준 A. 콘텐츠의 러닝 타임 정책이 원격대학 학사운영관리지침에 매우 적합함 B. 콘텐츠의 러닝 타임 정책이 원격대학 학사운영관리지침에 어느 정도 적합함 C. 콘텐츠의 러닝 타임 정책이 원격대학 학사운영관리지침에 보통 수준으로 적합함 D. 콘텐츠의 러닝 타임 정책이 원격대학 학사운영관리지침에 다소 미흡함 E. 콘텐츠의 러닝 타임 정책이 원격대학 학사운영관리지침에 매우 미흡함					

#### 나. 평가내용

❖ 콘텐츠의 러닝 타임 정책

우리 대학은 ‘원격대학 학사운영관리지침’에 따라 학점 당 수업 분량(1학점당 25분 이상) 및 콘텐츠 분량을 근거로 하여 러닝 타임 정책을 적용하고 있다. 우리 대학의 러닝 타임은 콘텐츠 구성의 기본 구조인 들어가기, 학습하기(강의학습 및 학습활동), 평가하기, 정리하기와 같이 네 단계로 나뉘어져 세분화 되어 있다. 각 단계 별 특성 및 단계 별 기본 러닝타임(3학점 기준)은 다음과 같다.

<표 2-20> 학습단계 및 단계 별 기본 러닝타임

학습단계	단계 별 특성		러닝타임
들어가기	학습 도입에 해당하는 단계로 학습 동기 유발 자료가 제시되고, 학습목표 및 학습 내용 제시		5분
학습하기	강의학습	본 강의에 해당하는 단계로, 교수 음성 혹은 동영상 강의 학습	40분
	학습활동	학습과 관련된 Task 수행 및 교수 강의 이외의 학습	15분
평가하기	학습이 끝난 후 학습 한 내용을 확인하는 형성평가 문제 풀이 및 다양한 유형의 과제 해결		10분
정리하기	학습 정리 강의 학습 및 이후 주차 주제 확인		5분

위에 나타난 순수 강의 시간은 40분이지만, 주의집중 한계 시간인 20분 내외를 고려하여 2~3개 단원으로 강의를 페이지 단위로 분리하거나 학습 도중 적절한 시간에 학습자 활동을 삽입하여 주의를 환기시키는 등의 구성으로 제작하고 있다.

이러한 단계 별 러닝타임은 교과와 성격에 따라 각각의 교수·학습목표 달성을 위하여 다르게 적용이 될 수 있으며 우리 대학의 러닝타임 정책에서는 이론/개론 교과목, 회화 교과목, 작문 교과목, 통번역 교과목, 독해/강독 교과목으로 유형을 나누어 각 단계 별 러닝타임을 세분화 하고 있다. 각 교과 유형 별 세부 러닝타임은 다음과 같다.

<표 2-21> 교과 유형 별 세부 러닝타임

교과 유형	학습 단계 별 기준 시간 (3학점 기준)					
	들어가기	학습하기		평가하기	정리하기	합계
		강의학습	학습활동			
개론/이론	5분	55분	-	10분	5분	75분
회화	5분	30분	25분	10분	5분	75분
작문	5분	25분	20분	20분	5분	75분
통번역	5분	25분	20분	20분	5분	75분
독해/강독	5분	40분	10분	15분	5분	75분

회화 교과목의 경우 녹음/물플레이잉 등의 학습 활동이 교수·학습목표 달성에 큰 부분을 차지하므로 개론/이론 교과에 비해 학습활동이 높은 비중으로 나타나고, 작문 및 통번역 교과 역시 교수·학습목표 달성을 위한 방편으로 학습활동의 비중이 높게 책정되어 있다. 작문 및 통번역 교과목에서 특징적인 부분은 평가하기에 많은 시간이 책정이 되어 있다는 것인데, 이러한 유형의 교과는 평가하기 부분에서 직접 작문 및 번역 등을 하고 과제로도 제출하는 경우가 다른 교과 유형 보다 빈번하기 때문에 상대적으로 평가하기의 비중이 높은 것이다. 독해/강독 교과는 개론/이론 교과보다 학습활동에 대한 비중이 크게 나타나 있으나 다른 유형의 교과에 비해서는 낮게 책정되어 있다.

이렇게 수립된 러닝 타임 정책은 개발 오리엔테이션 등을 통해 담당교수에게 전달하여 세분화된 학습 단계에 따라 학습 분량을 적절하게 유지되도록 독려하고 관리하고 있다. 그러나 학습 진행 속도와 학습 이해 속도가 학습자 수준에 따라 상이하기 때문에 러닝 타임 정책은 평균 학습 수준의 학습자를 기준으로 최소 학습시간이 되도록 하고 있다.

위의 내용을 통해서 볼 때 우리 대학 콘텐츠의 러닝타임 정책은 ‘우수한 편’이라고 할 수 있다.

#### 다. 근거자료

1. 원격대학 학사관리 지침
2. 콘텐츠 개발 가이드(내부 지침)

### 2.2.4.2 각 학년도에 개설된 강좌의 평균 러닝 타임

☑ 각 학년별로 개설된 강좌의 평균 러닝 타임이 적절한지를 평가함.

#### 가. 평가표

등급	A (매우 우수)	B (우수)	C (보통)	D (미흡)	E (매우 미흡)
체크	◎				
평가기준 A. 콘텐츠의 평균 러닝 타임이 3학점 기준 75분 이상으로 매우 우수함 B. 콘텐츠의 평균 러닝 타임이 3학점 기준 60분 ~ 70분으로 우수함 C. 콘텐츠의 평균 러닝 타임이 3학점 기준 50분 ~ 60분으로 보통임 D. 콘텐츠의 평균 러닝 타임이 3학점 기준 40분 ~ 50분으로 다소 미흡함 E. 콘텐츠의 평균 러닝 타임이 3학점 기준 40분 이하로 매우 미흡함					

#### 나. 평가내용

❖ 각 학년도에 개설된 강좌의 평균 러닝 타임

우리 대학의 각 학년도별 개설 강좌의 평균 러닝타임을 학부별, 유형별로 살펴보면 아래 <표2-22>와 같다. 아래 표에 의하면 학부나 콘텐츠 유형이 다양하더라도 모든 강의가 원격대학 학사운영 관리지침의 평균 러닝 타임 정책에 따라 학습이 순조롭게 진행되고 있는 것으로 보아 러닝 타임 정책이 잘 적용되고 있음을 알 수 있다. 그러나 학습자의 실제 학습 시간은 교과목 성격에 따라 러닝 타임보다 더 길어질 수 있다.

<표 2-22> 2011학년도 1학기 개설 강좌 평균 러닝 타임(3학점)

번호	학수구분	개설학부	과목명	콘텐츠유형	평균러닝타임
1	전공	영어학부	World English	task형	95분
2	전공	중국어학부	중급중국어회화I	반복학습형	103분
3	전공	일본어학부	일본어입문I(기초)	게임형	121분
4	전공	한국어학부	한국문학의 이해	강의중심형	101분
5	전공	경영학부	재무회계	사례중심형	125분
6	전공	언론홍보학부	인터넷 취재연습	시뮬레이션형	89분
7	교양	교양학부	웰빙시대의 운동과 다이어트	시범학습형	88분

위의 내용을 통하여 볼 때 우리 대학의 각 학년도 별로 개설된 강좌의 평균 러닝타임의 적절성은 '매우 우수한 편'이라고 할 수 있다.

#### 다. 근거자료

학기별 개설 강좌 러닝 타임

### 2.2.4.3 콘텐츠 학습에 대한 LMS 상의 기록

☑ 각 학년별로 개설된 강좌의 LMS 상의 학습시간이 적절한지를 평가함.

#### 가. 평가표

등급	A (매우 우수)	B (우수)	C (보통)	D (미흡)	E (매우 미흡)
체크		◎			
평가기준 A. LMS 상의 학습시간이 3학점 기준 70분 이상으로 매우 적절함 B. LMS 상의 학습시간이 3학점 기준 60분 ~ 70분으로 비교적 적절함 C. LMS 상의 학습시간이 3학점 기준 50분 ~ 60분으로 보통 수준으로 적절함 D. LMS 상의 학습시간이 3학점 기준 40분 ~ 50분으로 다소 미흡함 E. LMS 상의 학습시간이 3학점 기준 40분 이하로 매우 미흡함					

#### 나. 평가내용

❖ 콘텐츠 학습에 대한 LMS 상의 기록

우리 대학 콘텐츠의 LMS 상의 학습시간은 교육과학기술부 학사운영편람에 따른 기준(1학점 25분 이상)을 적용하고 있으며, 콘텐츠 학습시간 외 다양한 학습활동들(1:1 학습 상담실, 학습게시판, 공개첨삭 게시판, 퀴즈, 토론방, 팀 프로젝트 등)을 고려하면 실질적인 학습시간은 훨씬 더 증가할 것으로 판단된다.

<표 2-23> 학기별 LMS에 기록된 콘텐츠 평균 수강 시간

학기	LMS에 기록된 콘텐츠 평균 수강 시간
2010-1학기	70분
2010-2학기	66분
2011-1학기	69분
2011-2학기	70분
총 평균	68.75분

#### 다. 근거자료

학기별 개설 강좌 LMS 학습시간

## 2.2.5 콘텐츠 개발 관리 체제의 적절성

### 2.2.5.1 콘텐츠 개발 관리 조직 및 인력 현황

☑ 콘텐츠 개발 관리 조직 체계가 적절하며, 인력의 전문성이 있는지를 평가함.

#### 가. 평가표

등급	A (매우 우수)	B (우수)	C (보통)	D (미흡)	E (매우 미흡)
체크		◎			
<p>평가기준</p> <p>A. 콘텐츠 개발 관리 조직 및 전문 인력 구성 현황이 매우 우수함</p> <p>B. 콘텐츠 개발 관리 조직 및 전문 인력 구성 현황이 우수함</p> <p>C. 콘텐츠 개발 관리 조직 및 전문 인력 구성 현황이 보통임</p> <p>D. 콘텐츠 개발 관리 조직 및 전문 인력 구성 현황이 미흡함</p> <p>E. 콘텐츠 개발 관리 조직 및 전문 인력 구성 현황이 매우 미흡함</p>					

#### 나. 평가내용

##### ❖ 콘텐츠 개발 관리 조직 및 인력 현황

##### 1) 콘텐츠 개발 관리 조직의 적절성

우리 대학은 표준화 콘텐츠 가이드를 준수하여 효과적으로 강의를 전달하기 위하여 콘텐츠개발실과 각 학부의 학부장 및 담당교수, 콘텐츠관리위원회를 중심으로 콘텐츠의 질 관리를 유지하고 있으며, 콘텐츠 관리의 전문성을 위하여 파일럿 테스트 및 외부 전문가 검토를 진행하고 있다. 이를 통해 우리 대학은 콘텐츠 품질의 질적 우수성을 확보하고 있다. 콘텐츠 개발 관리 조직 구성은 아래 [그림2-7]와 같다.

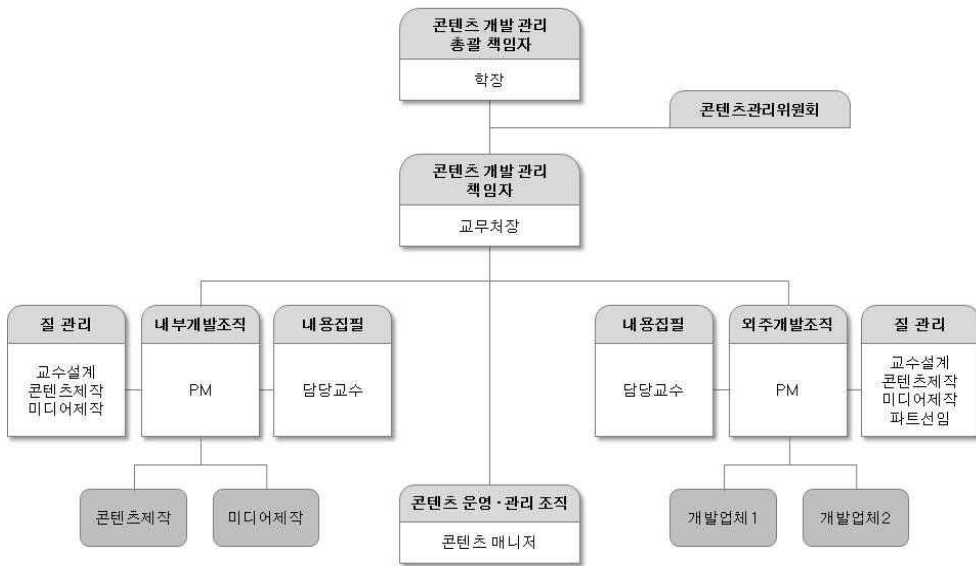

[그림 2-7] 콘텐츠 개발 관리 조직

2) 콘텐츠 개발 관리 인력의 전문성

우리 대학의 콘텐츠 개발 관리 조직의 담당자는 해당 분야 전공자들로 구성되어 있다. 인력 구성은 콘텐츠 개발 실무 경력 9년 이상인 고급기술자 선임이 콘텐츠 개발 전체를 관리 지원하고 있으며, 교수설계 4명, 제작 5명, 매체개발 3명으로 대부분이 중급기술자의 전공자들로 구성되어 있다.

각 분야별 선임은 해당 분야의 실무 경력이 풍부한 전공자들로 양질의 콘텐츠 개발을 위하여 질관리에 최선을 다하고 있다. 향후 개발 교과목의 증가와 콘텐츠 품질 향상을 위해 교수설계 및 제작, 미디어 부분의 인력을 충원할 필요성이 있다. 콘텐츠 개발 관리 조직 인력 현황은 아래와 같다.

<표 2-24> 콘텐츠 개발 관리 조직 인력 현황

담당 분야	인원	전공	경력	등급	진행 업무
교수설계	4	컴퓨터교육	5년	중급	교수설계 파트 업무 관리 자체 콘텐츠개발 PM 자체 콘텐츠개발 교수설계 담당
		교육공학	4년	초급	자체 콘텐츠개발 교수설계 담당 외주 업체 콘텐츠개발 과목 담당
		교육공학	3년	초급	자체 콘텐츠개발 교수설계 담당 외주 업체 콘텐츠개발 과목 담당



담당 분야	인원	전공	경력	등급	진행 업무
		교육공학	2년	초급	자체 콘텐츠개발 교수설계 담당 외주 업체 콘텐츠개발 과목 담당
디자인	3	디지털 콘텐츠	9년	고급	콘텐츠 개발 총괄 및 업무 관리
		시각정보디자인	5년	초급	교과목 디자인
		공업디자인	3년	초급	교과목 디자인
프로그래밍	3	컴퓨터공학	7년	중급	교과목 코딩 및 프로그래밍 콘텐츠 포팅
		전자계산학	10년	중급	교과목 코딩 콘텐츠 포팅
		미디어공학	3년	중급	교과목 코딩 플래쉬 액션 스크립트
매체개발	3	멀티미디어공학	9년	중급	미디어파트 업무 관리 외주 콘텐츠개발 PM 교과목 촬영/편집
		언론홍보학	7년	중급	교과목 촬영/편집 스튜디오 관리
		교육공학	3년	중급	교과목 촬영/편집

위의 내용을 통하여 볼 때 우리 대학의 콘텐츠 개발 관리조직 및 인력 현황은 ‘우수한 편’이라고 할 수 있다.

#### 다. 근거자료

1. 외부 전문가 검토 문서
2. 이력서

### 2.2.5.2 콘텐츠 개발 관리 모형 및 절차

☑ 콘텐츠 개발 관리 모형 및 절차에 의해 적절하게 관리 되고 있는지를 평가함.

#### 가. 평가표

등급	A (매우 우수)	B (우수)	C (보통)	D (미흡)	E (매우 미흡)
체크	◎				
평가기준 A. 콘텐츠 개발 관리 모형 및 절차가 매우 우수함 B. 콘텐츠 개발 관리 모형 및 절차가 우수함 C. 콘텐츠 개발 관리 모형 및 절차가 보통임 D. 콘텐츠 개발 관리 모형 및 절차가 미흡함 E. 콘텐츠 개발 관리 모형 및 절차가 매우 미흡함					

#### 나. 평가내용

❖ 콘텐츠 개발 관리 모형 및 절차 준수

##### 1) 콘텐츠 개발 관리 모형

우리 대학은 정해진 일정 내에 양질의 콘텐츠 개발을 위하여 자체 제작 콘텐츠 및 외주 제작 콘텐츠 관리를 아래 그림과 같이 콘텐츠 개발 관리 모형과 같이 범위관리, 질 관리, 자원관리, 위험관리, 일정관리, 문서관리, 산출물관리의 7가지 영역으로 세분화하여 진행하고 있다.

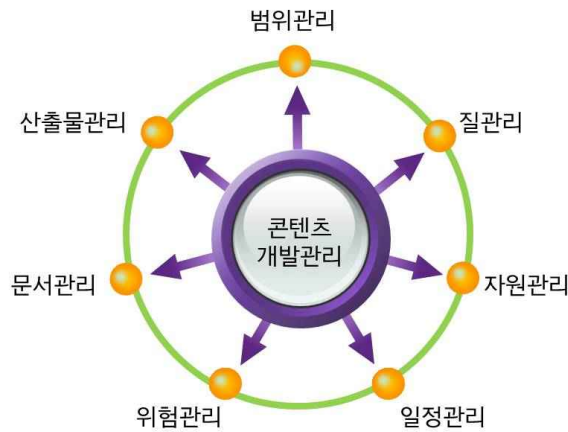

[그림 2-8] 콘텐츠 개발 관리 모형

이러한 개발 관리 모형의 항목별 상세 내용은 아래와 같다.

<표 2-25> 개발 관리 모형의 항목 별 상세 내용

영역	관리항목	관리 상세 내용	영역별 산출물
범위 관리	분석	- 원고 분석 - 교수설계 전략서 분석 - 유사 과목 콘텐츠 분석	- 강의계획서, 교과목 기획서 - 교수설계전략서, 설계체크리스트 - 콘텐츠 개발 계획서 - 제작 개발 전략서 - 미디어 개발 전략서 - 스토리보드 - 회의록
	개발계획 수립	- 개발 규모 수립 - 교과목별 비용 수립 - 월별, 주차별 상세 개발 일정 수립	- 개발 상세 일정표
	프로토타입	- 프로토타입 실행 및 개발 확정	
질관리	계획준수여부확인	- 교수설계전략 및 스토리보드 부합여부 - 내용 반영 여부 관리	- 주차별 콘텐츠 오류 점검표 - 포팅정보, 메타데이터, LMS테스트 기능 점검표
	개발관리	- 프로토타입 콘텐츠 개발 및 시연	- 프로토타입 시연체크리스트 - 프로토타입 기능점검표 - 외부 전문가 검토 의견서 - 회의록
	파일럿 테스트	- 파일럿 테스트	- 파일럿 테스트 결과보고서
	검수	- 설계 구현/내용 오류/기능 오류	- 주차별 콘텐츠 오류 점검표
	품질인증	- 외부 기관 품질 인증 - 콘텐츠 만족도 조사	- 품질인증서 - 콘텐츠 만족도 결과 보고서
자원관리	인력확보 및 배치	- 교과목 개발 담당자 배정 - 외부 인력 확보 - 파일럿 테스터 선정	- 교과목별 담당자 리스트 - 외부 인력 이력서 및 경력 증명서
	외주 콘텐츠 개발업체	- 업체선정 - 업체 투입 인력 확인 - 개발 진척도 관리	- 입찰 제안 서류 - 투입 인력 이력서 - 매 주차별 개발 현황 보고
	교육	- 콘텐츠 표준화 개발 교육 - LMS, CDMS 교육 - 개발자 직무, 기술 교육	- 콘텐츠 표준화 개발 가이드 - 교육 수행 신청서 및 복명서 - 내부 표준화 교육
일정관리	일정 수립	- 콘텐츠 개발 일정 수립	- 개발 일정표
	인력 교육	- 개발 교육 일정 수립 - 기술 교육 일정 수립	- 개발 교육 일정표 - 기술 교육 일정표
	일정 공유	- 개발 일정 공유 - 내/외주 주간 개발 현황표 공유 및 회의	- 개발 일정표 - 주간, 월간 보고 (개발현황표)
위험관리	위험 요소 예측/파악/수립/해결	- 원고, 촬영, 녹음 지연 교과목 관리 - 콘텐츠 개발 지연 교과목 관리 - 실서버 포팅 지연 교과목 관리	- 마감일 공지 및 경고 메일
문서관리	문서 수령/백업/보관/확보	- 단계별 산출 문서 - 누락문서 확인 및 재 요청 - 문서 보관	- 주간/월간 보고서 - 주간 개발 현황표 - 개발 단계별 산출 문서 - 완료 보고서
산출물관리	산출물 수령/백업/보관/확보	- 산출물 명세서 확인 - 단계별 콘텐츠 산출물 확인	- 산출물 리스트 확인증 - 일반 산출물

			- 제작 산출물 - 미디어 산출물 - 최종 하드 카피
--	--	--	-------------------------------------

콘텐츠개발관리는 CDMS(콘텐츠공정관리시스템)를 통해 체계적이고 종합적으로 관리하고 있다. CDMS는 개발에 참여하는 모든 인력이 파일을 공유하고 전체 일정과 현재 개발 현황을 한 눈에 파악할 수 있도록 구성이 되어 있다. 메뉴 구성은 아래와 같다.

- ▶ 수업설계 : 수업설계와 관련된 파일 업로드 및 공유 (교과목기획서, 강의계획서, 설계명세서, 개발계획서, 최종검수확인증, 완료보고서)
- ▶ 콘텐츠개발 : 현재 신규 콘텐츠개발에 관련된 메뉴, 원고, 스토리보드, 촬영 등 개발 공정의 현황을 파악하고 관리함
- ▶ 강의운영 : 전체 운영 공지와 과목별 운영 공지를 확인함. 콘텐츠 수정사항 혹은 강의 운영 관련 문의사항을 교수 및 튜터가 게시하며 콘텐츠개발실에서 24시간 내에 확인/수정함
- ▶ 학습보조자료 : 강의 및 원어민MP3 파일을 주차 별로 업로드함
- ▶ 공간예약 : 강의 녹음 및 촬영, 원어민 녹음 및 촬영 예약
- ▶ 공지사항 : 시스템 및 강의 개발/운영과 관련된 공지사항 제공
- ▶ 사용자 : 패스워드, 메일 등 변경

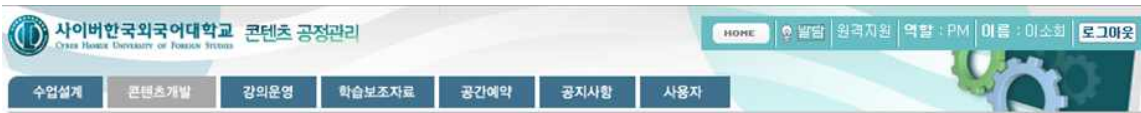

[그림 2-9] 콘텐츠공정관리시스템의 메뉴 구성

아래 그림은 실제 개발 현황의 공정 처리 예시이다. 공정은 교과목 단위로 구분이 되어 있으며, 교과목 담당자로 지정된 PM은 모든 공정과 일정을 등록/수정/관리할 수 있고 참여자를 지정할 수 있다. 공정별 색상 구분을 통하여 완료/지연/반송/진행중 등의 현황을 쉽게 확인할 수 있다.

개발학기 : 2011년 2학기 학부 : 중국어학부 과목 : 시사중국어강독

참여사용자등록 강의입력 == 이동선택 ==

콘텐츠개발 > 시사중국어강독 PM : 성천숙

정상완료 지연완료 반송 진행중(기간내) 진행중(지연) 반송후업로드 완료후업로드

과목명 수/강	원고	SB	SB	SB	미디어	미디어	미디어	제작	콘텐츠	콘텐츠	콘텐츠	VOD	콘텐츠	보조자	모바일	실시배
		PM	튜터	교수	(동영상)	(음성)	(원미반)	제작	PM	튜터	교수	포팅	포팅	료 포팅	포팅	검수
		제작	제작	제작	촬영	촬영	촬영	제작	제작	제작	제작	요청	요청	요청	요청	요청
		검수	검수	검수	편집	편집	편집	검수	검수	검수	검수	완료	완료	완료	완료	검수
시사중국어 강독 1/0	강준영 11.07.20	성천숙 11.07.12		성천숙 11.06.03	ziu., 11.06.27	ziu., 11.06.27			성천숙 11.07.13		성천숙 11.06.30	성천숙 11.06.29	성천숙 11.07.20	성천숙 11.08.02	성천숙 11.08.09	성천숙 11.08.10
		김하나 11.06.20		강준영 11.06.21	ziu., 11.06.27	ziu., 11.06.27			김하나 11.06.29		강준영 11.06.05	VOD., 11.07.07	콘텐츠., 11.07.21	콘텐츠., 11.07.26	VOD., 11.07.26	성천숙 11.07.29
시사중국어 강독 2/0	강준영 11.07.20	성천숙 11.07.07		성천숙 11.06.03	ziu., 11.08.12	ziu., 11.08.12			성천숙 11.07.21		성천숙 11.07.21	성천숙 11.07.20	성천숙 11.07.27	성천숙 11.08.02	성천숙 11.08.16	성천숙 11.08.04
		김하나 11.06.16		강준영 11.06.20	ziu., 11.08.12	ziu., 11.08.12			김하나 11.07.21		강준영 11.06.05	VOD., 11.07.14	관리자 11.07.28	관리자 11.08.02	관리자 11.08.02	김하나 11.08.05
시사중국어 강독 3/0	강준영 11.07.20	성천숙 11.07.21		성천숙 11.06.03	ziu., 11.08.12	ziu., 11.08.12			성천숙 11.07.28		성천숙 11.07.28	성천숙 11.07.28	성천숙 11.08.03	성천숙 11.08.02	성천숙 11.08.16	성천숙 11.08.11
		김하나 11.06.23		강준영 11.07.27	ziu., 11.08.12	ziu., 11.08.12			김하나 11.07.28		강준영 11.07.29	VOD., 11.07.21	관리자 11.08.04	관리자 11.08.09	관리자 11.08.09	김하나 11.08.12

[그림 2-10] CDMS 개발 현황 공정 처리 예시

## 2) 콘텐츠 개발 관리 절차

우리 대학은 콘텐츠 개발 관리 모형을 기반으로 자체 제작 콘텐츠와 외주 제작 콘텐츠로 나누어 콘텐츠 개발 관리 절차를 체계적으로 수립하고 이를 철저히 준수하고 있다. 콘텐츠 개발 관리 절차는 프로토타입 콘텐츠 개발 시점과 주차 콘텐츠 개발 시점에 따라 상이하게 나타나며, 프로토타입 콘텐츠 개발에서 그 절차와 관리를 더욱 철저히 하고 있다. 프로토타입 콘텐츠와 주차 콘텐츠의 개발 관리 절차 및 산출물은 아래와 같다.

<표 2-26> 프로토타입 콘텐츠 개발 관리 절차와 산출물

콘텐츠 개발 절차	관리 내역	관련 산출물	비고
개발 일정 수립	개강 전 주차 개발 완료 일정을 고려하여 내부 및 외주 제작 일정 수립	개발 일정표	
교과목기획서 수령	교과목 기획서 수령 일정 관리	교과목기획서	
수업계획서 수령	강의계획서 수령 일정 관리	강의계획서	
프로토타입 원고 수령	프로토타입 원고 수령 일정 관리	프로토타입 원고	
집필진 기획회의	요구분석, 학습자분석, 학습자 내용 분석을 반영한 교수·학습 전략 수립 여부 검토	기획회의록	
개발계획서 작성	교과목 개요, 구성 및 소요 예산에 대한 전반적인 내역 관리	개발계획서	
설계전략서 작성	교과목 기획서, 강의계획서, 프로토타입 원고 및 기획회의 내용에 부합되는 설계 전략서 작성 여부 검토	설계전략서	
프로토타입 스토리보드 작성	설계전략서에 부합하는 스토리보드 작	프로토타입 스토리보드	

	성 여부 검토	강의 교안(PPT 등)	
설계 시연	설계전략서 및 프로토타입 스토리보드에 대한 콘텐츠개발실 전원의 의견 개선	설계 시연 체크리스트 설계 시연 회의록	
개발전략서 작성	설계시연으로 확정된 교수·학습전략에 따른 개발전략서 작성하였는지 검토	미디어개발전략서 제작개발전략서	
강의 촬영 및 녹음	수립된 전략을 기본으로 한 강의 촬영 및 녹음인지 검토	강의 촬영 테이프 강의 녹음 음성 파일	
프로토타입 콘텐츠 개발	설계전략서 및 프로토타입 스토리보드를 준수한 개발 진행인지 검토	프로토타입 콘텐츠 오류 점검표	
프로토타입 콘텐츠 시연	개발된 프로토타입 콘텐츠에 대한 콘텐츠개발실 전원의 의견 개선	프로토타입 콘텐츠시연 체크리스트 프로토타입 콘텐츠시연 회의록	
파트선입 검토	개발된 프로토타입 콘텐츠에 대한 각 파트 별 선입들의 구체적인 검토 수립 및 수정 반영 관리	프로토타입 콘텐츠 오류 점검표(파트선입)	
프로토타입 기능점검	개발된 프로토타입 콘텐츠의 소스에 대한 기능 점검 및 수정 반영 관리	프로토타입 기능점검표	
외부 전문가 검토	개발된 프로토타입 콘텐츠에 대한 외부 교육공학 전문가의 다각적인 검토 수립 및 수정 반영 관리	외부 전문가 검토서	
콘텐츠관리위원회 시연	최종 프로토타입 콘텐츠에 대한 콘텐츠관리위원 및 학부장, 학부 전임 교수들의 의견 수립 및 수정/반영/관리	콘텐츠관리위원회 시연 회의록	
프로토타입 콘텐츠 개발 완료	프로토타입 콘텐츠 개발 최종 완료	최종 프로토타입 콘텐츠 개발 소스	

<표 2-27> 주차 콘텐츠 개발 관리 절차와 산출물

콘텐츠 개발 절차	관리 내역	산출 문서	비고
주차 원고 수령	<ul style="list-style-type: none"> <li>원고 제출 일정 관리</li> </ul>	<ul style="list-style-type: none"> <li>주차 별 원고</li> </ul>	
원고 분석	<ul style="list-style-type: none"> <li>프로토타입 원고와 포맷이 유사한 원고인지, 누락된 내용은 없는지에 대한 검토</li> </ul>		
주차 스토리보드 작성	<ul style="list-style-type: none"> <li>설계전략 및 프로토타입 스토리보드에 부합하는 스토리보드인지 검토</li> </ul>	<ul style="list-style-type: none"> <li>주차 스토리보드</li> </ul>	
강의 촬영 및 녹음	<ul style="list-style-type: none"> <li>수립된 전략을 기본으로 한 강의 촬영 및 녹음인지 여부 검토</li> </ul>	<ul style="list-style-type: none"> <li>강의 촬영 테이프</li> <li>강의 녹음 음성 파일</li> </ul>	
주차 콘텐츠 개발	<ul style="list-style-type: none"> <li>프로토타입 콘텐츠와 해당 주차 스토리보드를 준수한 개발 진행인지 검토</li> </ul>	<ul style="list-style-type: none"> <li>주차 콘텐츠</li> </ul>	
테스트서버 포팅	개발된 콘텐츠의 테스트서버 포팅 내역 관리		
콘텐츠 검토	개발된 주차 콘텐츠에 대한 검토	주차 별 오류 점검표	
콘텐츠 수정	콘텐츠 검토 시 제기되었던 문제 사항에 대한 수정 반영 관리	주차 별 오류 점검표 확인 내역	

학습보조자료, 모바일 제작	학습보조자료 MP3 제작 및 모바일 캠퍼스에 업로드 될 모바일 강의영상 제작 여부 확인	모바일 영상 콘텐츠 학습보조자료 MP3 파일	
포팅정보, 메타데이터 작성	주차 별 포팅정보 및 메타데이터 작성 내역 관리	포팅정보 메타데이터	
콘텐츠, VOD 실서버 포팅	콘텐츠 실서버 포팅 내역 관리		
콘텐츠 실서버 검수	콘텐츠 실서버 검수 내역 관리	콘텐츠 실서버 검수 문서	
학습보조자료, 모바일 실서버 검수	학습보조자료 MP3 및 모바일 강의영상 실서버 검수 내역 관리	학습보조자료 실서버 검수 문서 모바일 실서버 검수 문서	
LMS 기능 테스트	콘텐츠 LMS 기능 테스트 내역 관리	LMS 기능 검수 문서	
콘텐츠 실서버 수정 및 보완	콘텐츠, 학습보조자료MP3, 모바일, LMS에서 문제 발생 시 수정 후 실서버 재포팅 관리 포팅 후 실서버에서 콘텐츠, 학습보조자료MP3, 모바일, LMS 모두 재확인 관리	콘텐츠 실서버 검수 문서 확인 내역 모바일 실서버 검수 문서 확인 내역 학습보조자료 실서버 검수 문서 확인 내역 LMS 기능 검수 문서 확인 내역	
최종 주차 콘텐츠 개발	최종 완료된 주차 콘텐츠의 소스에 대한 기능점검 및 수정 반영 관리	개발완료기능점검표	
콘텐츠 유지 보수	운영되고 있는 주차 콘텐츠의 학습자 수정 여부 확인 및 수정 반영 관리	콘텐츠 유지 보수 확인증	

위의 내용을 통하여 볼 때 우리 대학의 콘텐츠 개발 관리 모형 및 절차는 '매우 우수한 편'이라고 할 수 있다.

#### 다. 근거자료

콘텐츠개발공정관리시스템 [cdms.cufs.ac.kr](http://cdms.cufs.ac.kr)

### 2.2.5.3 콘텐츠 개발 관리의 문서화 정도

☑ 콘텐츠 개발 관리를 위한 문서가 명확히 작성되어 있는지에 대하여 평가함

#### 가. 평가표

등급	A (매우 우수)	B (우수)	C (보통)	D (미흡)	E (매우 미흡)
체크	◎				
평가기준 A. 콘텐츠 개발 관리의 문서화 정도가 매우 우수함 B. 콘텐츠 개발 관리의 문서화 정도가 우수함 C. 콘텐츠 개발 관리의 문서화 정도가 보통임 D. 콘텐츠 개발 관리의 문서화 정도가 미흡함 E. 콘텐츠 개발 관리의 문서화 정도가 매우 미흡함					

#### 나. 평가내용

##### ❖ 콘텐츠 개발 관리의 문서화 정도

콘텐츠 개발에 관련된 일정과 품질관리를 위해 개발 단계별로 체계적인 문서관리가 이루어지고 있으며, 문서화 비율은 100%에 이른다. 또한 콘텐츠공정관리시스템(CDMS)을 통해 개발 이력이 관리되고 있으며 공유되어야 하는 모든 문서는 이 시스템에 업로드 되어 관리되고 있다. 개발 관리 문서는 개발계획서, 원고, 교안, 설계전략서, 개발전략서, 주차별검수서, 체크리스트, 회의록 등을 중심으로 품질관리를 위한 문서로 구성된다.

<표 2-28> 콘텐츠 개발 프로세스 별 산출 문서

콘텐츠 개발 프로세스	산출 문서
기획 및 분석 단계	교과목기획서, 수업계획서, 개발계획서, 설계전략서, 설계회의체크리스트 및 회의록, 프로토타입 콘텐츠시연 체크리스트 및 시연회의록, 프로토타입 기능점검표, 미디어/제작 개발 전략서
교수설계 단계	주차 별 스토리보드 및 강의 교안(PPT 등), 주차 별 저작권 사용 내역
콘텐츠 제작 단계	주별 오류 점검표, 메타데이터
실행 및 운영 단계	포팅정보
평가 및 종료 단계	개발완료기능점검표, 산출물 명세서, 개발 완료 보고서



개발 프로세스 별 산출문서는 교과목 별로 작성하며, 이러한 문서들은 우리 대학의 '콘텐츠 기획 및 운영 규정'에 따라 하드 카피본은 3년 간 보관하고, 파일은 백업하여 영구적으로 보관하고 있다. 최근 2년간 개발한 교과목에 대한 문서화 비율을 정리하면 아래와 같다.

<표 2-29> 최근 2년간 개설 교과목 문서화 비율

학년도/학기	문서화 과목 수(A)	개발 교과목 수(B)	문서화 비율 (A/B) x 100
2009/2	28	28	100%
2010/1	25	25	100%
2010/2	29	29	100%
2011/1	33	33	100%

위의 내용을 통하여 볼 때 우리 대학의 콘텐츠 개발 관리의 문서화 정도는 '매우 우수한 편'이라고 할 수 있다.

#### 다. 근거자료

1. 일반문서 산출물 바인딩
2. 콘텐츠개발공정관리시스템 [cdms.cufs.ac.kr](http://cdms.cufs.ac.kr)

### 2.2.5.4 평균 콘텐츠 개발 기간

☑ 평균 콘텐츠 개발 기간이 적절한지에 대하여 평가함

#### 가. 평가표

등급	A (매우 우수)	B (우수)	C (보통)	D (미흡)	E (매우 미흡)
체크	◎				
<p>평가기준</p> <p>A. 평균 콘텐츠 개발 기간의 적절성이 매우 우수함</p> <p>B. 평균 콘텐츠 개발 기간의 적절성이 우수함</p> <p>C. 평균 콘텐츠 개발 기간의 적절성이 보통임</p> <p>D. 평균 콘텐츠 개발 기간의 적절성이 미흡함</p> <p>E. 평균 콘텐츠 개발 기간의 적절성이 매우 미흡함</p>					

#### 나. 평가내용

##### ❖ 평균 콘텐츠 개발 기간의 적절성

우리 대학의 콘텐츠 개발은 평균 11개월 단위로 이루어지고 있으며 학기 중 일정에 무리가 없도록 진행하고 있다. 2011년부터 해당 학기 오픈 전에 개발을 완료하고 오픈 4주 전(교육과학기술부 지침) 서버에 탑재하여 충분한 테스트 기간을 거치고 있어, 매학기 충분하게 개발 기간을 확보하게 되었고 콘텐츠 품질 유지 및 향상을 위해 노력하고 있다. 오픈 전에 전 주차 개발을 완료하여 콘텐츠 운영의 질 향상을 위해 개강 전까지 콘텐츠를 충분히 검토하여 완성도 높은 콘텐츠를 학생들에게 제공하고 있다. 이를 위해 5개월의 개발 기간 착수 전에, 원고는 전체 분량의 80%를 수령 하고 있다. 평균 콘텐츠 개발 일정은 아래와 같다.

&lt;표 2-30&gt; 평균 콘텐츠 개발 일정

구분	개발 준비	1M	2M	3M	4M	5M	6M	개발 종료
원고 집필								
분석 및 기획	교수설계, 전략 수립							
	프로토타입, 스토리보드 작성							
	프로토타입, 촬영/녹음							
	프로토타입, 콘텐츠개발							
설 계	주차 스토리보드 작성							
	주차 촬영/녹음							
개 발	주차 콘텐츠개발							
	실서버 검수 및 LMS 테스트							
	수화/대본 (스크립트) 반영							
누적 오류 수정 및 질 관리								
학기 운영								

\* 원고 집필은 개발 착수 전에 완료 / 산출물은 운영이 끝난 후 별도 수령

위의 내용을 통하여 볼 때 우리 대학의 평균 콘텐츠 개발 기간은 '매우 우수한 편'이라고 할 수 있다.

#### 다. 근거자료

사이버대학 학사편람(2장 교무 / 수업)

## 2.2.6 품질관리의 적절성

### 2.2.6.1 콘텐츠 품질관리의 문서화 정도

☑ 콘텐츠 품질관리의 문서화 정도 및 관리 실태에 대해 평가함

#### 가. 평가표

등급	A (매우 우수)	B (우수)	C (보통)	D (미흡)	E (매우 미흡)
체크	◎				
<p>평가기준</p> <p>A. 콘텐츠 품질관리 단계 별 문서화 정도 및 관리 실태가 매우 우수함</p> <p>B. 콘텐츠 품질관리 단계 별 문서화 정도 및 관리 실태가 우수함</p> <p>C. 콘텐츠 품질관리 단계 별 문서화 정도 및 관리 실태가 보통임</p> <p>D. 콘텐츠 품질관리 단계 별 문서화 정도 및 관리 실태가 미흡함</p> <p>E. 콘텐츠 품질관리 단계 별 문서화 정도 및 관리 실태가 매우 미흡함</p>					

#### 나. 평가내용

##### ❖ 콘텐츠 품질관리의 문서화 정도

우리 대학은 콘텐츠 개발 과정에서 품질관리를 위하여 산출되는 정보 및 자료는 문서화를 의무화하고 있다. 철저한 품질관리 절차에 따라 콘텐츠관리위원회 규정, 외부전문가 검토서, 각 종 체크리스트, 파일럿 테스트 결과, 시연 회의록 등이 모두 문서화 형태로 보관되어 있다.

위의 내용을 통하여 볼 때 우리 대학의 콘텐츠 품질관리의 문서화 정도는 '매우 우수한 편'이라고 할 수 있다.

#### 다. 근거자료

1. 설계회의 체크리스트
2. 프로토타입 콘텐츠 체크리스트
3. 외부전문가 검토서 콘텐츠 평가표(전문가 검토용)
4. 파일럿 테스트 결과
5. 강의만족도/평가 조사 결과2.2.6.2 품질관리 과정 절차서

### 2.2.6.2 품질관리 과정 절차서

☑ 콘텐츠 품질관리의 프로세스에 대한 적절성에 대하여 평가함

#### 가. 평가표

등급	A (매우 우수)	B (우수)	C (보통)	D (미흡)	E (매우 미흡)
체크	◎				
평가기준 A. 콘텐츠 품질관리 프로세스의 적절성이 매우 우수함 B. 콘텐츠 품질관리 프로세스의 적절성이 우수함 C. 콘텐츠 품질관리 프로세스의 적절성이 보통임 D. 콘텐츠 품질관리 프로세스의 적절성이 미흡함 E. 콘텐츠 품질관리 프로세스의 적절성이 매우 미흡함					

#### 나. 평가내용

❖ 품질관리 과정 절차서

전체 콘텐츠 개발 프로세스에서 각 개발 단계마다 품질관리가 이루어지고 있다. 콘텐츠 개발 단계 별 품질관리 절차 및 개요는 다음 그림과 같다.

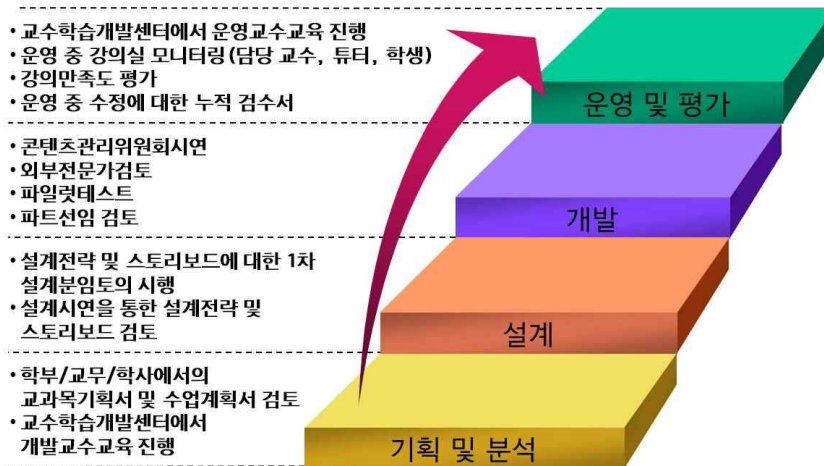

[그림 2-11] 콘텐츠 개발 단계별 품질관리 절차

위의 절차에 따라 산출되는 문서는 크게 설계회의 체크리스트, 프로토타입 콘텐츠 체크리스트, 콘텐츠 관리위원회 시연회의록, 외부전문가 검토서, 파일럿테스트 결과서, 파트선임검수서, 강의만족도/평가 결과서로 나누어 볼 수 있다. 각 산출 문서 별 상세 내역은 다음과 같다.

- ① 설계회의 체크리스트 : 담당 교수설계자는 수업설계 기획·관리의 전문 인력이며, 담당교수/학부 및 학생의 요구를 파악하고 최적의 수업설계를 담당한다. 프로토타입 스토리보드와 설계전략서를 바탕으로 설계 시연회를 실시하고, 콘텐츠개발실 전 직원이 참석하여 체크리스트를 작성하고 품질관리를 위한 의견을 제출한다. 실제 구성항목은 아래와 같다.

<표 2-31> 설계회의 체크리스트의 세부항목

구분	순번	내용
내용	1	학습목표가 명확하게 표현되어 있는지?
	2	학습내용의 이해도를 높이기 화면 구성이 되어있는지?
	3	학습목표와 내용을 확인할 수 있는 학습 평가가 적용되어 있는지?
	4	학습 내용 이해를 돕게 강의가 적절하게 구성되어 있는지? (판서 유무, 링크 등)
	5	수업계획서와 부합되어 있는지?
교수 설계	6	학습 내용과 콘텐츠 유형이 적절한지?
	7	선택한 콘텐츠 유형이 설계전략서에 잘 반영되어 있는지?
	8	학습 내용 전달이 적합하도록 학습 제시 순서로 구성되어 있는지? (메뉴)
	9	메뉴 위치(상단, 왼쪽, 숨김) 등이 적절한지?
화면 설계	10	단위 화면당 학습 분량은 적절한지?
	11	동영상, 음성, 삽화, 이미지 등 학습구성요소 사용이 적절한지?
	12	내용 학습을 위한 기능이 적절한지?
	13	지시문이 정확하고 누락되지 않았는지?
	14	기능의 일관성 및 차별성이 있는지?
동기 유발	15	버튼 위치 및 이름은 일관성 및 차별성이 있는지?
	16	학습 시작에서 학습으로 연결하는 동기유발 요소가 적절한지?
평가 설계	17	학습 중간에 학습자가 학습을 지속하도록 동기유발 요소가 적절한지?
	18	객관식, 주관식, OX, 드래그 등 평가 방법이 적절한지?
상호 작용	19	평가에 대한 피드백 방식이 적절한지?
	20	사용한 콘텐츠-학습자 상호작용 요소가 적절한지?
	21	사용한 콘텐츠-학습자 상호작용 요소가 다양한지?
	22	학습자-교수, 학습자-학습자 상호작용 요소가 적절한지?

- ② 프로토타입 콘텐츠 체크리스트 : 교과목 담당자는 프로토타입 콘텐츠를 시연하여 참석한 콘텐츠개

발실 전직원의 의견을 취합하여 양질의 콘텐츠를 개발하고 있다. 프로토타입 콘텐츠 시연회에서 프로토타입 콘텐츠 체크리스트가 작성된다.

<표 2-32> 프로토타입 콘텐츠 체크리스트의 세부 항목

구분	순번	내용
내용 충실성	1	과목명 및 강의목표와 콘텐츠 내용은 일치하는지?
	2	학습자 상호작용의 방법이 효과적으로 설계 되어 있는지?
	3	학습내용의 이해도를 높이고 동기유발을 시킬 수 있도록(학습효과성을 높일 수 있도록) 충실히 구성되어 있는지?
	4	학습목표 달성에 적합하도록 학습 내용과 학습 평가로 구성되어져 있는지?
	5	학습 내용 전달이 적합하도록 학습 제시 순서로 구성되어져 있는지?
	6	학습 내용의 난이도(수준)는 적절한가?
학습 효과성	7	콘텐츠 설계 유형의 적절성 (위 유형 참고)
	8	콘텐츠 제작 유형의 적절성 (위 유형 참고)
	9	단위 화면당 학습 분량은 적절한지?
	10	화면디자인의 일관성
	11	가독성 - 폰트 크기 · 색 · 줄간격
	12	동영상, 음성, 삽화, 이미지등 학습구성요소 사용의 적절성
	13	동영상 사이즈의 적절성
기능의 편의성	14	동영상화질 및 음성 음질의 퀄리티
	15	콘텐츠 사이즈 및 디자인의 퀄리티
	16	기능 적용의 적절성
	17	기능 사용법의 용이성
	18	페이지별 이동과 메뉴별 이동의 편리성
기타 의견		

- ③ 콘텐츠관리위원회 시연회의록 :시연회의 체크리스트와 프로토타입 콘텐츠 체크리스트의 피드백을 담당교수와 협의 하에 수정/반영하고 콘텐츠관리위원회 시연회를 실시한다. 이때 콘텐츠개발실 전 직원, 콘텐츠관리위원회 위원장을 포함한 위원 8인, 학부장 및 전임 교수와 교과목 담당 교수가 참석한다. 교과목 특성에 적합하도록 콘텐츠가 개발이 되었는지 최종적으로 검토하며, 제시된 의견을 회의록으로 작성하여 취합하고, 추후 담당교수의 협의를 통해 일정을 고려하여 수정/반영한다.
- ④ 외부전문가 검토서 : 교육공학 관련 외부 전문가들에게 콘텐츠 검토를 의뢰하여 품질관리의 객관성을 유지한다. 교육공학 관련 외부 전문가는 우리 대학 콘텐츠 평가준거표를 바탕으로 의견을

작성하고, 작성된 의견을 바탕으로 담당 교수와의 논의를 통해 필요한 사항들을 반영한다. 평가준거 항목은 교육과학기술부에서 제시한 ‘콘텐츠 평가 항목(2003)’에 근거하여 설계되어 있다. 외부전문가 검토서 예시는 아래와 같다.

<표 2-33> 외부전문가 검토 예시

평가영역	평가 요인 및 평가 문항	검토위원 의견	비 고
요구분석	<b>A-1. 학습환경 분석</b> 강의 프로그램 및 응용 프로그램이 플랫폼, 운영체제 등 특정 강의 환경에 종속되지 않으며, 성인학습자의 통신환경을 고려하여 선택적 실행이 가능한가	- silverlight의 새버전을 설치하여야 강의 수강이 가능하여 설치를 위해 2분 정도가 소요되었으며, 이를 위해 여러 창이 뜨고 진행 여부를 묻는 질문이 제시되었음. 또한 설치 후에도 익스플로러를 다시 실행하여야 하여 번거로웠음. - 시작 전에 이에 대한 충분한 공지가 필요하리라고 판단 됨.	- 기타 : silverlight 활용을 통해 멀티미디어에서 활용 가능하게 만들어진 콘텐츠임(설치 반드시 필요). 학습도우미 및 공지사항에 언급
	<b>B-1. 학습목표 제시</b> 성인학습자가 강의 후 무엇을 할 수 있어야 하는가를 구체적으로 제시하고 있는가 한 시간(주차)의 강의목표가 적절한 분량으로 제시되어 있는가 강의목표가 분명하고 관찰가능한 행동적 용어로 진술되어 있는가	- GOOD	
교수설계	<b>B-2. 수준별 학습</b> 다양한 능력의 성인학습자들이 활용할 수 있도록 교육의 내용이나 방법을 달리하고 있는가	- 사례부분, 강의부분, 토론부분 등 부분 별로 작은 단위로 나뉘어 구성되어 있어, 학습자 개개인 별로 부족한 부분만을 골라 반복할 수 있도록 구성되어 있어 수준별 활용이 가능해 보임. - 학습자의 수준에 따라 다른 경로는 제공할 수 있으면 더욱 좋겠습니다.	- 기타 : 심화학습 제공하고 있음.
	<b>B-3. 학습요소자료</b> 성인학습자의 수준(경험), 인지 및 정의적 특성, 강의내용 특성을 고려하여 적합한 자료(동영상, 이미지, 사운드 등)를 사용하고 있는가 성인학습자가 강의내용을 쉽게 이해하고 강의내용의 효과를 높이기 위한 자료가 선정되어 있는가 (예: 영어 청취-사운드 파일 활용) 성인학습자, 강의내용, 강의환경 등을 고려하여 강의내	- 성인학습자가 대상임을 고려하여 성인들이 일상 생활에서 부딪힐 수 있는 주제로 구성된 점이 좋았으며, 플래쉬, 교수동영상, 원어민 동영상과 오디오 등 다양한 매체가 활용되었음. - 질의 응답 또한 교수자의 블로그나 페이스북으로 유도하고 갤럭시 탭의 활용 등 다양한 최신의 테크놀로지를 활용한 점이 인상적이었음	



평가영역	평가 요인 및 평가 문항	검토위원 의견	비 고
교수설계	<p>용 및 관련 정보를 표현하는 다양한 기술적인 방법을 활용하고 있는가</p>		
	<p><b>B4. 화면구성</b>                      성인학습자의 강의경험, 강의 내용, 강의환경을 고려하여 체계적으로 구성하고 있는가 (명확성, 기능성 포함)                      구성이 간결하고 안정감 있으며 일관성 있는 배치와 진행을 유지하고 있는가                      성인학습자에게 중요한 정보가 강조되고 이해하기 쉽게 구성되어 있고, 품질은 우수 한가                      강의정보는 최대화 하고 그 이외의 요소들(각종 버튼, 메타포, 배경 이미지 등)은 최소화하여 학습에 집중할 수 있는 구조인가</p>	<ul style="list-style-type: none"> <li>- 원어민 음성만 듣고 T/F를 선택할 수 없게 되어 있으며 계속해서 T/F를 선택할 수 없는데, 학습자는 답을 입력할 수 있어야 합니다(2쪽).</li> <li>- 다른 과목과의 구별되게 최신의 테크놀로지 활용과 용어의 활용으로 보다 세련된 느낌의 화면 구성을 보여 주었음.</li> <li>- 한 화면당 답는 내용을 최소화 하여 주요 정보로 학습자의 주의를 집중시켰으며, 강의내용의 화면의 질도 우수하였음.</li> <li>- 학습자가 답을 입력할 수 없게 되어 단방향의 설명 위주로 진행되고 있습니다(4쪽).</li> <li>- 하단의 네비게이션이 마우스 오버일 때 나타나는데 하단에 문장이 있을 때는 겹쳐져서 서로 간섭하고 있습니다.</li> </ul>	<p>- 수정 보류 : 모바일을 고려하여 만들어진 콘텐츠로, 모바일 상에서 가능한 최대한의 상호작용을 투입한 콘텐츠임. 그리고 하단 컨트롤바는 마우스를 옮기면 사라지므로 학습에 큰 영향 미치지 못함.</p>
교수설계	<p><b>B5. 인터페이스</b>                      UI 구성요소(버튼, 메뉴, 아이콘, 스크롤 바 등)가 성인 학습자의 강의 진행에 도움이 되도록 일관성 있게 구조화되고 배치되고 있는가                      성인학습자가 강의속도, 순서, 과정 등을 제어할 수 있도록 구성되어 있는가                      전체학습 분량 중 성인학습자가 현재 수행하고 있는 강의의 위치를 확인할 수 있으며, 이동이 편리한 인터페이스로 구성되어 있는가</p>	<ul style="list-style-type: none"> <li>- 메뉴상에 채팅, 페이스북, 유튜브 등의 용어의 활용으로 신선함을 주었음.</li> <li>- 화질은 제어할 수 있었지만, 강의속도는 제어할 수 없었음.</li> <li>- 학습자 수준에 따라 다르겠지만 원어민 오디오나 교수자의 강의 시 굉장히 천천히 진행되어 도움이 되는 학생들도 있겠지만 다소 답답해하는 학생들도 있을 수 있음. 진행속도를 제어할 수 있었으면 더 좋을 것 같음.</li> <li>- 주요 메뉴별로 마우스 온시 세부메뉴가 뜨도록 하여 원하는 곳으로 쉽게 이동할 수 있도록 구성되어 있음</li> <li>- 상단에 있는 타이틀 1, 2, 3 보다는 intro, situation, quiz라는 타이틀을 직접적으로 제시한다면 학습자가 마우스 오버를 하지 않더라도 즉시적으로 내용 구조를 파악하여 학습 내용을 이해하는데 도움을 줄 수 있습니다.</li> <li>- 음량 설정이 매 페이지마다 초기화되고 있는데, 학습자가 한번 설정한 음량으로 학습이 지속되는 것이 좋습니다.</li> </ul>	<p>- 수정 보류 : 강의 속도 제어 불가는 silverlight 기반의 콘텐츠에서 감수해야 하는 부분임. 그리고 상단의 타이틀 1,2,3을 모두 나열할 경우 콘텐츠 자체가 너무 복잡하게 보이고, 텍스트가 길어질 경우 배치가 불가하여 수정 보류함.</p>
	학습내용	<p><b>C-1. 학습내용 선정</b>                      강의목표 달성에 도움을 주는 핵심 내용으로 강의내용이 선정되어 있는가                      강의내용이 개발시점 2년 이</p>	<ul style="list-style-type: none"> <li>- 성인들의 관심사를 기초로 한 재미있는 주제의 구성이었으며, 주요 표현에 대한 반복적인 설명으로 내용 이해에 도움을 주도록 구성되었음</li> </ul>

평가영역	평가 요인 및 평가 문항	검토위원 의견	비 고
학습 내용	<p>내의 자료를 사용하여 최신 정보 및 경향을 포함하여 구성되어 있는가</p> <p>강의내용이 동일한 콘텐츠 내에서 반복되지 않으며 논리적으로 제시되고 있는가</p>		
	<p><b>C2 학습내용 조직</b></p> <p>강의내용의 조직이 성인학습자의 수준을 고려하여 적합하게 구성되어 있는가(예: 기억, 활용, 발견 등의 순)</p>	<ul style="list-style-type: none"> <li>- 강의 내용을 듣고, 자신의 의견도 개진해 보도록 유도하여 직접 배운내용을 적용하고, 다른 학우들과의 토론을 통해 새로운 무언가를 발견할 수 있는 기회를 제공하였음.</li> <li>- 관련 유튜브 동영상의 내용을 심화학습으로 제공하여 authentic한 학습경험을 제공하고 원하는 사람들에 한해 심화학습을 제공한 점이 무척 인상적이었음.</li> </ul>	
	<p>강의내용의 용어 설명, 맞춤법 등이 정확하고 오류가 없는가</p>		
	<p>강의내용의 의미표현이나 내용상에 있어 명백한 오류가 없는가</p>		
	<p>강의내용에 선수학습, 보충심화학습 등을 구성 할 때, 단계성, 통일성, 일관성을 고려하였는가</p>		
	<p><b>C3. 학습 난이도</b></p> <p>어렵고 쉬운 내용에 대한 배열을 적합하게 채택하고 있는가</p>	<ul style="list-style-type: none"> <li>- 주요 내용을 다양한 방식으로 반복제공하여 초보자가 충분히 쉽게 습득할 수 있도록 구성되어 있음.</li> </ul>	
	<p><b>C4 학습분량</b></p> <p>성인학습자의 특성을 고려할 때, 전체 강의시간이 적절한 분량인가 (대학의 학사일정 고려)</p>	<ul style="list-style-type: none"> <li>- 성인학습자 특성을 고려할 때, 한차시 수업에서 다루는 내용이 다른 과목에 비해 다소 적은 듯한 느낌이 듦.</li> </ul>	
교수 학습 전략	<p><b>D-1. 교수학습전략 선정</b></p> <p>온라인 강의환경과 강의내용 분석결과를 고려하여 이에 적합한 교수 · 학습 전략을 선택하고 있는가</p> <p>개별학습 시간이 필요할 경우, 적절한 예시자료와 상호작용으로 강의 및 평가 결과의 피드백 등을 포함하고 있는가</p> <p>성인학습자의 선행 강의 경험과 이질적인 성인학습자들을 포괄할 수 있는 여러 가지의 강의 전략을 가지고 있는가</p>	<ul style="list-style-type: none"> <li>- 언어를 온라인 상에서 배울 때 활용할 수 있는 모든 요소를 고려하여 설계가 되었다고 판단됨.</li> <li>- chat, facebook, review, you tube 등의 메뉴는 하위 메뉴와의 연관성이 적어 메뉴만으로는 학습내용 구조를 파악하기 어렵습니다.</li> </ul>	<ul style="list-style-type: none"> <li>- 수정 보류 : 메뉴명의 경우 컨셉을 가지고 진행된 부분이고, chat, facebook 등은 강의 상에서 인물의 대화에도 자주 등장하는 것으로, 각각의 연관성을 가지고 있음.</li> </ul>

평가영역	평가 요인 및 평가 문항	검토위원 의견	비 고
	<b>D-2 자기주도적 학습 전략</b> 성인학습자가 자유로운 정보 탐색, 수집, 가공, 활용을 통해 스스로 강의를 계획, 실행할 수 있도록 구체적으로 자료를 구성하고 있는가	- 관련 유튜브 자료 및 교수자 블로그와 페이스북으로의 연결을 통해 다양한 학습기회를 제공하고 있음	
교수 학습 전략	<b>D-3 동기부여 전략</b> 강의에 참여를 유도하는데 실생활에 적용 가능한 구체적인 내용, 활동, 전략 및 신기술을 포함하고 있는가	- 최신의 매체 (갤러리 탭)의 구성의 활용 및 페이스북, 유튜브 등의 용어 활용으로 흥미를 유발시켰으며, 주제 또한 일상생활에서 자주 접할 수 있는 내용으로 자연스럽게 동기를 유발시켰음	
상호 작용	<b>E-1 학습자와 학습내용 간 상호작용</b> 성인학습자가 강의내용에 지속적으로 집중할 수 있는 교수 학습요소 및 상호작용 요소를 채택하고 있는가 강의내용을 숙지하는데 도움이 되도록 상호작용 요소를 구성하고 있는가(예: 단순 CLICK 만으로 강의 이수가 가능한 형태 배제)	- 토론참여와 의견개진의 기회를 부여하고, 교수자 블로그와 페이스북을 통한 상호작용의 기회를 제공하였음. - 학습자가 자신의 의견을 입력할 때 한글을 디폴트로 한다면 학습자에게 편의성을 제공할 것입니다.	- 수정 반영 완료
지원 체계	<b>F-1 지원내용 선정</b> 성인학습자의 강의 진행에 도움이 되는 효과적인 지원 내용 및 기능(강의안내, 선수 강의요소, 메모기능 등)을 제공하고 있는가	- 강의안내가 제공되고 있음	
평가	<b>G-1 평가내용선정</b> 평가내용이 대학의 강의를 이수하는데 도움을 줄 수 있는 내용으로 구성되어 있는가 평가내용이 강의목표를 달성할 수 있도록 강의목표 및 강의내용과 관련하여 일관성을 유지하고 있는가	- 2차시 강의 내용만으로는 알 수 없음 - 한 차시의 수업이 끝난 후 학습 결과를 점검할 수 있는 형성평가를 찾아보기 어렵습니다. 퀴즈 방식은 아니더라도 형성평가 단계를 고려했으면 좋겠습니다.	- 매 메뉴마다 평가를 마지막에 제공하고 있음.
	<b>G-2 평가방법선정</b> 다양한 형태의 평가방법이 강의 진행과정에서 나타나고 있는가		
선도성	<b>I-1 교수설계 및 교수학습 전략</b>	- 최신의 테크놀로지를 강의에 접목하여 다양한 상호작용의 기회를 제공할 수 있도록 설계한 시	

평가영역	평가 요인 및 평가 문항	검토위원 의견	비 고
	교수설계 및 교수학습 모형 측면에서 기존의 콘텐츠와 차별되는 창의적이고 선도적인 전략을 적용하고 있는가	도가 돋보임.	
저작권	<b>I-1. 저작권</b> 인용한 모든 저작물에 대한 정확한 정보(출처, 저자, 일자 등) 및 콘텐츠에 대한 이용자의 이용방법과 조건을 저작물 내에 국제저작권 표시방법을 준수하여 표시하고 있는가	- 2차시 강의 내용만으로는 알 수 없음 - 타이거우즈와 같은 유명인의 초상권이나 ABC 뉴스의 저작권 문제는 없을지 검토해보시면 좋겠습니다.	- 기타 : 저작권 문제는 학교 차원에서 추후 일괄 해결
윤리성	<b>J-1. 윤리적 규범</b> 종교, 지역, 이념, 성, 계층, 다문화 가정 등 윤리적 편견이나 폭력적 표현, 개인의 정보 유출 등 교육콘텐츠로서 적합하지 못한 단어나 문장을 포함하고 있는가(은어나 속어 금지, 표준어 사용 권장 등)	- 윤리적 규범에 어긋나는 내용은 발견하지 못했음	

- ⑤ 파일럿테스트 결과서 : 콘텐츠 학습 대상자가 특수할 경우 해당 학습자에게 직접적으로 파일럿 테스트를 실시하여 필요한 수정사항을 반영한다.
- ⑥ 파트선임 검수서 : 교수설계, 미디어, 제작, 운영 등 각 파트를 담당하고 있는 선임자들이 각 분야별 전문지식을 바탕으로 프로토타입 콘텐츠에 대한 검수를 진행한다. 설계 전략의 반영 정도, 미디어 요소의 품질, 기능 구현의 적절성, 운영 상 발생 가능한 문제 등 보다 상세한 내역을 검토하여 콘텐츠의 품질을 향상시키는 데 기여한다.
- ⑦ 강의만족도/평가 결과서 : 중간고사가 끝난 시점에 학습자들을 대상으로 콘텐츠와 관련된 강의만족도 조사를 실시하고, 이를 통해 나온 조사 결과 중 공통적인 내용을 선별하여 수정 반영한다.

위와 같이 우리 대학은 기획 단계에서부터 품질 관리를 시작하여 프로토타입 콘텐츠 개발 단계에서부터 주차 개발 이후 운영 단계에 이르기 까지 강의의 개발 및 운영 전반에 걸쳐 품질 관리를 체계적으로 진행하고 있다. 품질 관리 주체 역시 다양하여 내부 검증과 더불어 외부 검증, 그리고 실제 학습을 하는 학습자 검증에 이르기까지 콘텐츠의 품질에 관하여 보다 객관적으로 폭넓게 검토하고 있다. 이러한 프로세스 별 체계적인 품질 관리를 거쳐 우리 대학의 콘텐츠는 한국교육학술정보원(KERIS)를 비롯하여 한국U러닝연합회 및 정보통신산업진흥원에서 품질인증을 받은 바 있다. 품질 인증 상세 내역은 아래와 같다.

&lt;표 2-34&gt; 품질 인증 상세 내역

인증교과목		인증기관	인증등급	인증일
영어학부	JOB을 위한 글로벌 비즈니스 입문	KERIS	적합	2010.03.10
영어학부	고급영어회화	한국U러닝연합회	AAA	2010.08.27
영어학부	중급영어회화I	한국U러닝연합회	AAA	2010.08.27
영어학부	초급영문법	한국U러닝연합회	AA	2010.08.27
영어학부	중급영어회화II	한국U러닝연합회	AAA	2011.11.22
중국어학부	중국어문법작문II	한국U러닝연합회	AA	2011.11.22
일본어학부	관광일본어	한국U러닝연합회	AA	2010.08.27
일본어학부	일본어현대문법	정보통신산업진흥원	적합	2010.10.20
일본어학부	일본어입문I(심화)	한국U러닝연합회	AAA	2011.11.22
일본어학부	일한번역연습	한국U러닝연합회	AA	2011.11.22
중국어학부	중국어발음연습	정보통신산업진흥원	적합	2010.10.20
중국어학부	고급중국어강독II	정보통신산업진흥원	적합	2010.10.20
교양학부	스페인어와 스페인 문화	한국U러닝연합회	AA	2010.08.27
교양학부	일본의 언어와 문화	정보통신산업진흥원	적합	2010.10.20

위의 내용을 통하여 볼 때 우리 대학의 품질관리 과정 절차는 '매우 우수한 편'이라고 할 수 있다.

#### 다. 근거자료

1. 설계회의 체크리스트
2. 프로토타입 콘텐츠 체크리스트
3. 콘텐츠관리위원회 규정
4. 외부전문가 검토서 콘텐츠 평가표(전문가 검토용)
5. 파일럿 테스트 결과
6. 강의만족도/평가 조사 결과
7. 품질인증서

## 2.2.7 콘텐츠 품질의 우수성

### 2.2.7.1 사용자 인터페이스, 화면 구성 전략의 체계성

☑ 콘텐츠에서 사용자 인터페이스 및 화면 구성이 학습에 도움이 되도록 체계적으로 구성이 되어 있는지를 평가함

#### 가. 평가표

등급	A (매우 우수)	B (우수)	C (보통)	D (미흡)	E (매우 미흡)
체크	◎				
<p>평가기준</p> <p>A. 사용자 인터페이스 및 화면 구성 전략의 체계성이 매우 우수함</p> <p>B. 사용자 인터페이스 및 화면 구성 전략의 체계성이 우수함</p> <p>C. 사용자 인터페이스 및 화면 구성 전략의 체계성이 보통임</p> <p>D. 사용자 인터페이스 및 화면 구성 전략의 체계성이 미흡함</p> <p>E. 사용자 인터페이스 및 화면 구성 전략의 체계성이 매우 미흡함</p>					

#### 나. 평가내용

❖ 사용자 인터페이스, 화면 구성 전략의 체계성

우리 대학에서는 다음과 같은 기준을 가지고 사용자 인터페이스 및 화면 구성 전략을 수립하고 있다. 이러한 기준은 매 학기 개발 준비 워크숍을 통하여 재정비하고 있으며, 내부 개발에 적용될 뿐 아니라 외부 제작 시에도 개발 교육 및 개발가이드를 제공하여 우리 대학에서 추구하는 개발 방향을 따르도록 독려하고 개발 절차마다 관리 감독하고 있다.

##### 1) 사용자 인터페이스 전략

###### ① 디자인 측면

각 교과목 및 학부 별 특색을 살려 학습자에게 유용한 인터페이스를 제공하고 있다. 이를 통해 학습자들은 교과목의 특색 혹은 각 학부의 문화적인 요소들을 부가적으로 파악할 수 있다. 또한 주차명과 교과목명을 상단에 해당 교과목의 디자인을 살려 배치하고 하단의 학습보조메뉴 등을 과목마다 동일한 디자인으로 배치하여 우리 대학 콘텐츠로서의 통일성을 동시에 확보한다.

## ② 사용 환경 측면

콘텐츠 내용의 효과적인 전달을 위해 학습메뉴와 콘텐츠 영역을 구분하고, 버튼, 메뉴, 아이콘, 스크롤 바 등 UI 구성요소는 학습자의 학습 진행에 도움이 되도록 일관성 있게 구조화되고 배치되어 있다. 또한 학습자가 학습속도나 순서 등을 제어할 수 있도록 구성되어 있으며, 전체 학습 분량 중 학습자가 현재 수행하고 있는 학습의 위치를 쉽게 확인할 수 있다. 우리 학교의 콘텐츠 메뉴는 상단 혹은 왼쪽에 배치하여 일관성 있고 친숙한 학습 환경을 제공한다. 이 메뉴와 하단의 이전, 다음 버튼을 이용하여 어떠한 학습 페이지로도 이동이 편리하도록 구성이 되어 있다. 또한 하단 메뉴 구조를 공통으로 사용함과 동시에 동일한 기능을 하는 버튼의 위치는 매 페이지 같은 위치에 통일되게 배치하여 제공하고 있다.

## ③ 웹 접근성 측면

장애인차별금지법에 의거하여 웹 접근성을 준수한 사용자 인터페이스를 2011년부터 적용하고 있다. 시각적으로 불편함이 있는 학습자들을 위해 스크린리더기로 화면을 읽을 수 있도록 각 요소 별 대체 텍스트를 제공하고 정보가 있는 콘텐츠를 배경으로 사용하는 것을 지양하고 있다. 이 외에도 색상을 구분할 수 없는 환경에서 정확한 정보를 제공할 수 있도록 항목 별로 패턴을 달리하거나 텍스트를 추가하고, 학습자들이 충분히 콘텐츠의 시간을 제어할 수 있도록 편의 기능을 제공하고 있다. 더불어 청각적으로 불편함이 있는 학습자들을 위해 수화 동영상 혹은 교수자 발화 대본(스크립트)을 추가하여 불편함이 없이 학습할 수 있도록 고려하고 있다. 위와 관련된 항목들은 2011년 개발 진행 된 모든 교과목에 적용을 하였고, 이후 점차적으로 웹 접근성을 준수한 콘텐츠를 추가해 나갈 예정이다.

## 2) 화면 구성 전략

### ① 구조화 측면

좌측 상단에서부터 우측 하단으로 연결되는 학습자의 시선 흐름에 따라 학습내용을 정렬함으로써 정보 전달을 최적화 한다. 더불어 유사한 속성을 가진 요소들은 서로 근접하게 배치를 하고 정보를 조직화하여 내용파악이 용이하도록 한다. 학습정보는 최대화하고 그 이외의 요소들(각종 버튼, 배경 이미지 등)은 최소화 하여 학습에 집중할 수 있도록 구조화 하였다.

### ② 시각적 측면

가독성을 높이기 위하여 가독성이 좋은 폰트 및 자간, 행간 등을 제작 개발가이드에 명시해 두어 전 교과목에 공통 반영한다. 더불어 기능을 가진 버튼 등은 보다 직관적이고 통일성 있게 제작하여 학습자들로 하여금 학습 시 혼란을 줄일 수 있도록 한다. 학습자에게 중요한 정보가 강조되고, 이해하기 쉽게 구성되어 있으며, 서체나 이미지, 색상 등의 품질이 우수하다. 학습 내용은 도식화를 적절히 활용하여 내용을 직관적이고 인상적으로 전달하고, 부가적인 디자인을 절제하여 간결하고 명확하게 인지되도록

한다.

<표 2-35> 콘텐츠 인터페이스 및 화면 구성 예시

순번	인터페이스	인터페이스 구성 상세 설명
1	학습 메뉴	상단 및 좌단에 공통으로 위치하고, 학습자가 위치해 있는 곳을 활성화하여 확인이 가능함
2	타이틀 제시	기본적으로 페이지의 타이틀은 좌측 상단에 위치하며, 타이틀의 내용은 위치해 있는 해당 메뉴 및 대주제명, 그리고 하단에 소주제명을 명시하여 학습자들이 위계 및 본인의 위치 파악을 용이케 함
3	학습 제어 기능	기본적으로 재생/일시정지/정지 및 10초 앞으로, 10초 뒤로 기능으로 콘텐츠 제어가 가능하게 하였고, 배속 기능을 추가하여 교수자의 음성 및 학습자의 선호에 따라 맞춤형 강의 제공
4	콘텐츠 내용 영역	학습메뉴와 구분된 콘텐츠 영역으로 학습 정보에 집중이 가능하도록 중요 정보를 강조하는 방식으로 화면이 구성되었고, 전반적으로 가독성을 높여 제작함
5	하단 메뉴	Q&A, My Note, 학습도우미는 전 과목에 공통적으로 하단에 배치시킴으로써 학생들에게 혼란을 주지 않음

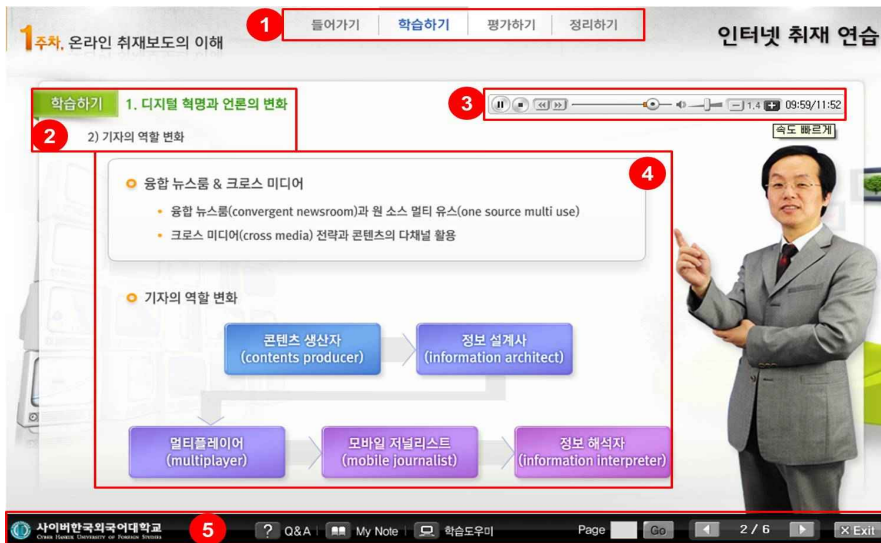

[그림 2-12] 콘텐츠 인터페이스 및 화면 구성 예시

위의 내용을 통하여 볼 때 우리 대학의 사용자 인터페이스, 화면 구성 전략의 체계성은 '매우 우수한 편'이라고 할 수 있다.

다. 근거자료

외주개발가이드 및 웹접근성개발가이드



### 2.2.7.2 학습 내용의 설계 및 구조화

☑ 콘텐츠에서 학습 내용이 학습에 도움이 되도록 체계적이고 효율적으로 구성 및 구조화 되어 있는지를 평가함

#### 가. 평가표

등급	A (매우 우수)	B (우수)	C (보통)	D (미흡)	E (매우 미흡)
체크	◎				
<p>평가기준</p> <p>A. 학습 내용 설계 및 구조화의 체계성 및 효율성이 매우 우수함</p> <p>B. 학습 내용 설계 및 구조화의 체계성 및 효율성이 우수함</p> <p>C. 학습 내용 설계 및 구조화의 체계성 및 효율성이 보통임</p> <p>D. 학습 내용 설계 및 구조화의 체계성 및 효율성이 미흡함</p> <p>E. 학습 내용 설계 및 구조화의 체계성 및 효율성이 매우 미흡함</p>					

#### 나. 평가내용

##### ❖ 학습 내용의 설계 및 구조화

우리 대학에서는 다음과 같은 기준을 가지고 학습 내용을 설계하고 구조화 하고 있다. 이러한 기준은 매 학기 개발 준비 워크숍을 통하여 재정비하고 있다. 이러한 기준은 내부 개발에 적용될 뿐 아니라 외부 제작 시에도 개발 교육 및 개발가이드의 각종 설계 지침으로 제공된다. 이를 통하여 통일성을 확보하고 질 관리를 유지하고 있다.

- ▶ 학습자가 학습 내용의 조직과 구조를 쉽게 파악할 수 있도록 학습 위계를 분명히 하여 대주제 및 소주제의 제목 등을 공통적인 위치에 동일한 방법으로 제시한다.
- ▶ 학습자가 학습 내용을 읽고 이해하는 데 도움이 되도록 내용 단위 별로 줄 간격과 문단 간격을 적절히 띄어서 제시한다. 더불어 학습 내용 중 도식화 및 구조화 할 수 있는 내용의 경우, 학습 내용을 텍스트에만 의존하는 것을 지양하고, 구조화 및 도식화된 도형 등을 함께 제시하여 직관적으로 학습 내용을 파악할 수 있도록 한다.
- ▶ 주요 내용에 학습자의 주의를 집중시키기 위하여 글자 크기 변화, 색 변화, 밑줄 긋기 등의 방법을 활용한다. 단, 동일한 목적으로 강조를 하기 위해서는 하나의 변화를 택하여 사용한다.
- ▶ 한 화면 단위 당 너무 많은 정보를 제시하지 않도록 내용을 알맞은 단위로 분절하여 제시한다.

- ▶ 동일한 기능을 가진 화면(LMS 연동 기능 및 평가문제 등)은 지시문, 기능, 화면 인터페이스 등을 일관성 있게 구성하여 학습자가 혼란스럽지 않도록 한다.

위의 내용을 통하여 볼 때 우리 대학 콘텐츠 학습내용 설계 및 구조화는 '매우 우수한 편'이라고 할 수 있다.

#### **다. 근거자료**

1. 원고 작성 지침
2. 스토리보드 템플릿
3. 공통항목 스토리보드

### 2.2.7.3 교수 자료의 다양성

☑ 교과목의 특성에 맞게 다양한 교수 자료를 활용하여 콘텐츠를 구성하고 있는지를 평가함

#### 가. 평가표

등급	A (매우 우수)	B (우수)	C (보통)	D (미흡)	E (매우 미흡)
체크		◎			
평가기준 A. 교수 자료의 다양성이 매우 우수함 B. 교수 자료의 다양성이 우수함 C. 교수 자료의 다양성이 보통임 D. 교수 자료의 다양성이 미흡함 E. 교수 자료의 다양성이 매우 미흡함					

#### 나. 평가내용

##### ❖ 교수 자료의 다양성

우리 대학에서는 교과목의 특성 및 교수 방법에 따라 다양한 자료를 활용하여 콘텐츠를 제작한다. 이러한 자료는 일차적으로 집필진이 집필한 콘텐츠 개발을 위한 원고 상에 제시가 되고, 설계 과정에서 원고 상의 자료를 재가공하거나 새롭게 제작하여 콘텐츠에 삽입하고 있다. 특히 어학 교과목의 경우 다양한 Task 및 멀티미디어 자료들을 활용하여 학습자가 가장 효과적이고 효율적인 학습을 할 수 있도록 구성하고 있다. 각 교수방법에 따른 자료의 활용 방안과 대표 교과목은 아래와 같다.

<표 2-36> 교수방법에 따른 자료의 활용 방안 및 대표 교과목

교수방법	교수 자료의 다양성	대표 교과목
강의중심형	텍스트에 의존한 자료 제시보다는 학습 내용을 구조화 및 도식화 한 자료를 활용하여 콘텐츠 구성	인터넷 취재연습
반복학습형	하나의 내용을 다양한 방법으로 반복하여 익힐 수 있도록 같은 주제에 다양한 유형의 활동으로 콘텐츠 구성	중국어 발음연습
문제풀이형	실질적인 시험에 제출되었던 질문 문항, 정답, 피드백 등의 자료를 활용하여 실제 문제 푸는 방식의 콘텐츠 구성	TOEIC RC
Task형	다양한 유형의 Task를 제시하여 질문 문항, 정답, 피드백 등의 자료를 활	초급영문법

	용하여 콘텐츠 구성	
게임형	반복적인 어학 Task를 응용하여 다양한 메타포를 가진 게임을 제작하여 콘텐츠 구성	일본어능력시험 3,4급 대비
시뮬레이션형	시뮬레이션이 필요한 상황을 직접 시연하는 영상 자료 및 캡처 화면 등을 활용하여 콘텐츠 구성	컴퓨터의 이해
스토리텔링형	스토리에 알맞은 삽화 및 이미지 등의 자료를 활용하여 콘텐츠 구성	한국 고전문학의 이해
사례중심형	교과목에 등장하는 사례에 대한 이미지 및 영상 자료를 활용하여 콘텐츠 구성	디지털포토저널리즘
시범학습형	실제 교수자가 조교 등과 함께 실습을 진행하는 영상 자료를 활용하여 콘텐츠 구성	중국어통번역연습

위의 내용을 통하여 볼 때 우리 대학의 교수 자료의 다양성은 '우수한 편'이라고 할 수 있다.

#### 다. 근거자료

각 교수방법 별 대표 교과목의 원고 및 스토리보드

## 2.2.8 콘텐츠 개발 실적

### 2.2.8.1 콘텐츠 개발 현황[정보공시]

☑ 콘텐츠가 교육과정 기준으로 어느 정도 개발되었는지 평가함.

#### 가. 평가표

등급	A (매우 우수)	B (우수)	C (보통)	D (미흡)	E (매우 미흡)
체크	◎				
평가기준 A. 교육과정 기준으로 90% 이상 개발된 경우 B. 교육과정 기준으로 86~90% 개발된 경우 C. 교육과정 기준으로 81~85% 개발된 경우 D. 교육과정 기준으로 76~80% 개발된 경우 E. 교육과정 기준으로 75% 이하 개발된 경우					

#### 나. 평가내용

##### ❖ 콘텐츠 개발 현황

우리 대학은 2010년에 대부분의 학부에서 80% 이상 교과목을 개발하여 개설하였고 2011년에는 모든 학부 교육과정의 80% 이상 교과목을 개발하여 개설/운영하고 있다. 전체 학부의 평균 교육과정 대비 콘텐츠 개발 현황은 2010년에는 89.1%, 2011년에는 91.3%의 비율을 보이고 있다.

<표 2-37> 2010~2011년 콘텐츠 개발현황

구분	구분	영어	중국어	일본어	한국어	경영	언론홍보	교양	소계
2011년	교육과정 교과목 수	55	43	41	35	40	38	60	312
	개발 교과목 수	55	36	40	32	35	34	53	285
	비율 (개발/교육과정)	100%	83.7%	97.5%	91.4%	87.5%	89.4%	88.3%	91.3%
2010년	교육과정	55	43	41	35	40	38	52	304

구분	구분	영어	중국어	일본어	한국어	경영	언론홍보	교양	소계
	교과목 수								
	개발 교과목 수	50	34	40	33	35	33	46	271
	비율 (개발/교육과정)	90.9%	79.1%	97.5%	94.3%	87.5%	86.8%	88.5%	89.1%

- ※ 중국어학부의 ‘언어학개론’, ‘외국어습득론’ 은 한국어학부와 공동 개발/개설함.
- ※ 1,2학기 모두 개설되는 교과목은 1개 교과목 개발로 카운팅함.
- ※ 입문/실용, 기초/심화 교과목은 1개 교과목 개발로 카운팅함.

위의 내용을 통하여 볼 때 우리 대학의 콘텐츠 개발 현황은 우리 대학 교육과정 기준으로 90% 이상 개발하여 ‘매우 우수한 편’이라고 할 수 있다.

#### 다. 근거자료

1. 이러닝 콘텐츠 현황(공시자료)
2. 2011년 예산 내역
3. 입찰 품의(2011-1, 2011-2)
4. 콘텐츠 구매품의
5. KERIS 교과목 공동 활용 품의

### 2.2.8.2 각 연도별 신규 콘텐츠 개발 건 수

☑ 각 연도별로 새로운 콘텐츠를 어느 정도 개발되었는지 평가함.

#### 가. 평가표

등급	A (매우 우수)	B (우수)	C (보통)	D (미흡)	E (매우 미흡)
체크	◎				
<b>평가기준</b> A. 교육과정 대비 신규 콘텐츠를 학기당 평균 10% 이하 개발한 경우 B. 교육과정 대비 신규 콘텐츠를 학기당 평균 10~15% 개발한 경우 C. 교육과정 대비 신규 콘텐츠를 학기당 평균 16~20% 개발한 경우 D. 교육과정 대비 신규 콘텐츠를 학기당 평균 21~25% 개발한 경우 E. 교육과정 대비 신규 콘텐츠를 학기당 평균 25% 이상 개발한 경우					

#### 나. 평가내용

❖ 각 연도별 신규 콘텐츠 개발 건 수

우리 대학은 2004년 개교 후 기존에 수립된 교육과정을 중심으로 교과목 개발 및 유지보수를 진행하고 있다. 매학기 개발되는 교과목들은 학부와 콘텐츠관리위원회의 심의를 거쳐 선정이 되고, 콘텐츠개발실의 전문 인력과 협의하여 콘텐츠 개발을 진행하고 있다. 교양과정 개발 과목의 경우는 매년 학생 설문 조사와 외부 자문 등의 의견을 수렴하여 교양과정심의위원회에서 선정하고, 전공 과목들과 취합하여 다시 한 번 콘텐츠관리위원회에서 검토한다. 2010년과 2011년에 학부별로 신규 개발된 교과목 수와 그 비율은 아래표와 같다.

<표 2-38> 신규 개발 교과목 수

구분		영어	중국어	일본어	한국어	경영	언론홍보	교양	소계
2011	1	3	1	0	2	0	0	4	10
	2	2	1	0	2	1	2	4	12
2010	1	1	2	1	1	2	0	5	12
	2	3	0	1	2	2	1	3	12
합계		9	4	2	7	5	3	16	46

&lt;표 2-39&gt; 신규 개발 교과목 비율

구분	구분	영어	중국어	일본어	한국어	경영	언론홍보	교양	소계
2011년	교육과정 교과목 수	55	43	41	35	40	38	60	312
	신규 개발 교과목 수	5	2	0	4	1	2	8	22
	비율 (신규개발/교육과정)	9.1%	4.6%	0%	11.4%	2.5%	5.3%	13.3%	7.1%
2010년	교육과정 교과목 수	55	43	41	35	40	38	52	304
	신규 개발 교과목 수	4	2	2	3	4	1	8	24
	비율 (신규개발/교육과정)	7.3%	4.6%	4.9%	8.6%	10%	2.6%	15.3%	7.9%

위의 내용을 통하여 볼 때 우리 대학의 각 연도별 신규 콘텐츠 개발 건 수는 교육과정의 10% 이내로 ‘매우 우수한 편’이라고 할 수 있다.

#### 다. 근거자료

신규 개발 교과목 리스트(2010,2011)



### 2.2.8.3 콘텐츠 유지 보수 비율

☑ 개발된 콘텐츠의 유지 보수가 어느 정도인지 평가함.

#### 가. 평가표

등급	A (매우 우수)	B (우수)	C (보통)	D (미흡)	E (매우 미흡)
체크			◎		
<p>평가기준</p> <p>A. 재개발 대상 개설 교과목 대비 유지보수 콘텐츠를 학기당 평균 80% 이상 개발한 경우</p> <p>B. 재개발 대상 개설 교과목 대비 유지보수 콘텐츠를 학기당 평균 60% 이상 개발한 경우</p> <p>C. 재개발 대상 개설 교과목 대비 유지보수 콘텐츠를 학기당 평균 40% 이상 개발한 경우</p> <p>D. 재개발 대상 개설 교과목 대비 유지보수 콘텐츠를 학기당 평균 20% 이상 개발한 경우</p> <p>E. 재개발 대상 개설 교과목 대비 유지보수 콘텐츠를 학기당 평균 20% 미만 개발한 경우</p>					

#### 나. 평가내용

##### ❖ 콘텐츠 유지 보수 비율

우리 대학 콘텐츠의 유지 및 보수는 개발된 지 3년이 지난 교과목을 대상으로 하고 있으며 콘텐츠 사용 연수는 최대 5년으로 규정하고 있다. 어학계열과 사회계열로 구분하여 콘텐츠관리위원회의 심의 후 재사용 여부를 결정하고 있으며 사회계열 교과목의 특성에 따라 시기성이 있는 경우(회계의 이해, 재무관리 등) 매 학기 개설 전에 부분 수정을 진행하는 교과목도 있다.

유지 보수는 범위에 따라 전체 디자인 및 구성을 변경하는 재개발과 강의 내용 변경을 반영하는 부분 수정으로 구분하여 진행하고 있다.

콘텐츠에 대한 유지 보수 교과목은 매 학기 진행하고 있는 강의평가와 강의만족도 조사를 바탕으로 선정한다. 콘텐츠관리위원회에서는 강의만족도를 분석하고 교수강의평가위원회에서는 강의평가 결과를 분석하여 각 학부로 콘텐츠 유지 보수에 대한 의견을 전달하고 있다. 학부에서는 해당 내용과 담당 교수, 학생, 학부 내부의 의견을 수렴하여 유지 보수 교과목을 선정하고 이를 콘텐츠관리위원회에서 검토/승인하고 있다.

2010년과 2011년에 학부별로 재개발하여 개설된 교과목의 유지 보수 교과목 수와 그 비율은 다음과 같다.

&lt;표 2-40&gt; 유지보수 교과목 수

구분	영어	중국어	일본어	한국어	경영	언론홍보	교양	소계	
2011	1	6	4	4	1	4	4	1	24
	2	7	5	2	0	3	1	1	19
2010	1	4	0	3	2	4	2	0	15
	2	5	3	4	0	5	2	2	21
합계	22	12	13	3	16	9	4	79	

&lt;표 2-41&gt; 유지 보수 교과목 비율

구분	구분	영어	중국어	일본어	한국어	경영	언론홍보	교양	소계
2011년	재개발 대상 교과목 수	12	10	19	9	12	16	11	89
	유지보수 교과목 수	13	9	6	1	7	5	2	43
	비율	108.3%	90%	31.5%	11.1%	58.3%	31.2%	18.1%	48.3%
2010년	재개발 대상 교과목 수	18	17	17	0	13	15	10	91
	유지보수 교과목 수	9	3	7	2	9	4	2	36
	비율	50%	17.7%	41.1%	100%	69.2%	26.7%	20%	39.6%

위의 내용을 통하여 볼 때 우리 대학의 콘텐츠 유지 보수 비율은 콘텐츠 재개발 대상 교과목의 40% 이상의 비율을 보이고 있어 현재는 ‘보통’이라고 할 수 있다. 그러나 Keirs(한국교육학술정보원) 국고 사업참여와 콘텐츠 품질 인증 과목 개발에 적극 참여하여 e-Learning 콘텐츠 경쟁력 강화에 많은 노력을 하고 있다. 이에 따른 결과로 학생들의 강의 만족도가 높아지고 있다. 또한 2012년부터는 재운영이 되는 콘텐츠의 질 관리를 위해 재개발 비율을 확대하고 추가적으로 콘텐츠관리위원회의 심의를 거쳐 재 운영 여부를 매학기 철저히 관리할 예정이다. 어학 콘텐츠가 많아 비교적 유지보수 비율이 낮았던 우리 대학의 콘텐츠 유지 보수 비율을 재개발 규정에 따라 100%로 맞추어 시행할 예정이다.

#### 다. 근거자료

콘텐츠 기획 및 운영 규정

### 2.2.8.4 콘텐츠 개선 요구 및 반영 정도

☑ 콘텐츠 개발에 대한 개선 요구 정도와 개선 요구 반영이 어느 정도 이루어졌는지를 평가함.

#### 가. 평가표

등급	A (매우 우수)	B (우수)	C (보통)	D (미흡)	E (매우 미흡)
체크		◎			
평가기준 A. 콘텐츠 개선에 대한 요구의 반영 정도가 매우 우수함 B. 콘텐츠 개선에 대한 요구의 반영 정도가 우수함 C. 콘텐츠 개선에 대한 요구의 반영 정도가 보통임 D. 콘텐츠 개선에 대한 요구의 반영 정도가 미흡함 E. 콘텐츠 개선에 대한 요구의 반영 정도가 매우 미흡함					

#### 나. 평가내용

##### ❖ 콘텐츠 개선 요구 및 반영 정도

우리 대학에서는 콘텐츠 개선 요구의 반영을 ‘개발 중의 요구반영’과 ‘개발 후의 요구반영’ 두 가지 체제로 나누어 운영하고 있다. 먼저 ‘개발 중의 요구반영’을 보면, 프로토타입 콘텐츠 개발 후 콘텐츠관리위원회의 시연회를 통해 담당 교수와 학부의 의견을 반영하고 있으며, 2008년 6월에 콘텐츠외부자문위원회를 구성하여 콘텐츠 개발에 관한 외부 자문을 통하여 콘텐츠 개선에 대한 다양한 의견 및 요구를 수렴하고 있다. 또한 2010년도부터는 매 학기 2~4인의 교육공학 외부전문가에게 개발 교과목의 검토 및 피드백을 요청하여 검수서를 수령하고 있다. 검수서는 일정 및 기타 상황을 고려하여 학부장, 담당교수, 콘텐츠개발실에서 검토 후 수정 반영하고 있다.

개발된 콘텐츠는 실제로 홈페이지에 탑재하여 학생들에게 제공되고, 담당교수와 튜터가 강의실을 모니터링하게 된다. 운영 중 발생하는 내용 오류나 기능 오류는 정해진 서식을 이용하여 CDMS의 강의운영 게시판에 요청글을 게시할 수 있다. CDMS는 콘텐츠공정관리시스템으로 콘텐츠 개발 및 운영의 모든 참여자를 위한 시스템이다. 담당교수나 튜터는 콘텐츠 수정요청서에 교과목명, 주차, 페이지, 수정요청 내용을 정확하게 기입해야 하며, 게시글은 24시간 내로 처리가 된다. 이와 같이 다방면에서 콘텐츠에 대한 개선 요구에 대하여 수렴하고 있고 수렴된 자료와 정보는 최대한 반영하고 있다. 아래 그림은 실제 강의운영게시판에 등록된 수정 요청 게시글 현황과 콘텐츠수정요청 예시 문서이다.

강의운영									
번호	과목	유형	제목	첨부파일	완료여부	작성자	작성일	조회수	
39	외한 교재론	콘텐츠 수정	↳ 접수하였습니다.			관리자	2011-10-17 11:12:11,0	1	
38	김두규의 풍수지리	콘텐츠 수정	<b>[매일접수] 과제관련</b>			관리자	2011-10-13 09:33:23,0	2	
37	김두규의 풍수지리	콘텐츠 수정	↳ <b>[Re] 답변 드립니다.</b>			관리자	2011-10-13 09:34:07,0	1	
36	외국어로서의 한국어 어휘 교육	자유글	학습게시판과 과제방 연동 건	콘텐츠 수정 요청 양식(외한어휘교육-1011).hwp		외한 어휘 교육	2011-10-11 16:41:38,0	2	
35	외국어로서의 한국어 어휘 교육	자유글	↳ 답변 드립니다.			관리자	2011-10-12 10:03:29,0	1	
34	한국현대문학의 이해	콘텐츠 수정	한국현대문학의 이해 콘텐츠 오류에 대한 수정 요청	콘텐츠 수정 요청 양식67.hwp		한국 현대 문학의 이해 튜터	2011-10-04 11:34:58,0	3	
33	한국현대문학의 이해	콘텐츠 수정	↳ 접수하였습니다			관리자	2011-10-07 09:30:34,0	0	
32	TV비평	과제	평가하기 과제에서 한글, 또는 워드 프로그램 양식 적용문제 발생.			TV 비평 튜터	2011-09-21 11:26:57,0	3	
31	TV비평	과제	↳ <b>[Re] 답변 드립니다.</b>			관리자	2011-09-21 12:03:41,0	2	
30	일본어학의 이해	시스템	3주차 오류			일본어학의 이해 튜터	2011-09-20 16:44:41,0	6	
29	일본어학의 이해	시스템	↳ <b>[Re]3주차 오류</b>			학사	2011-09-21 11:41:41,0	3	
28	일본어문장연습II	콘텐츠 수정	<b>[매일접수] 수정요청</b>	콘텐츠 수정 요청서(5주차).일본어문장연습II.hwp		관리자	2011-09-20 14:48:43,0	2	
27	일본어문장연습II	콘텐츠 수정	↳ 5주 영상 수정 완료되었습니다.			관리자	2011-10-13 10:32:51,0	0	
26	일본어문장연습II	콘텐츠 수정	<b>[매일접수] 5, 6주 수정</b>	일본어문장연습-콘텐츠 수정 요청 양식.hwp		관리자	2011-09-15 09:45:57,0	2	
25	일본어문장연습II	콘텐츠 수정	↳ 접수하였습니다.			관리자	2011-10-13 10:32:32,0	0	

[그림 2-13] 강의운영게시판의 수정요청글 게시 현황

<표 2-42> 콘텐츠수정 요청서 실제 작성 예시

콘텐츠수정요청서							
교과목명	중급중국어회화2		작성자	튜터 이건영	작성일	2011. 10. 16	
no	주	강	page	오류 내용	수정	재확인	비고
1	5	1	3	1강학습 회화: 대화 중 어머니의 말(‘원문전체보기’에서 끝에서 4번째 문단) 4분 20초에서 즈음에 나오는 ‘用不正当的方法取得不属于自己的东西, 那就是最羞耻的.’라는 문장 중, 텍스트에는 方法라고 표기되어 있지만 음성은 方式로 발음합니다. 둘 중 하나는 수정해야 합니다.	O	O	교수님 확인 후 원어민 재녹음
2	5	1	7	1강학습 연습문제: ‘음성을 들으며 팬더가 든 팻말 속의 뜻과 맞는 단어 고르기’	O	O	

				인데 음성순서와 팻말에 떠오르는 단어의 순서가 처음 빼고는 모두 다릅니다. 음성순서: 羞耻 拣骗 兴奋 处理 선택순서: 羞耻 骗 处理 拣 兴奋 (팻말 뜻과 단어 고르기는 일치)			
--	--	--	--	---	--	--	--

‘개발 후의 요구반영’에서는, 홈페이지를 통하여 정기적으로 강의만족도 및 강의평가 조사 설문을 실시하여 학생들의 콘텐츠 개선에 대한 요구를 수렴하고 있다. 전체 교과목에 대해서 매 학기 9주차 운영 기간에 강의만족도 조사를 실시하고 있으며 기말고사가 끝나면 강의평가를 실시한다. 조사 결과를 분석하여 다음 년도 운영 전에 수정해야 될 부분에서 조치를 취할 수 있다. 또한 콘텐츠관리위원회에서는 이 자료를 참고하여 다음 학기 개발 과목을 심의하고 선정한다. 학생설문에서 기타란에 자유롭게 의견을 게재할 수 있는 란이 있는데, 이 부분에서 좋은 의견이 많이 나오기도 한다. 이 부분도 꼼꼼히 체크하고 수렴/반영하고 있다.

학생들은 홈페이지의 불편불만접수 센터, 열린 학장실, 열린 학부장실, 미네르바 등을 통해 의견을 제시할 수 있고, 이것을 취합하여 교육과정심의위원회나 콘텐츠관리위원회에서 검토 및 심의 후 우리 대학이 발전할 수 있는 의견에 대해서는 최대한 반영하고 있다.

위의 내용을 통하여 볼 때 우리 대학의 콘텐츠 개선 요구 및 반영 정도는 ‘우수한 편’이라고 할 수 있다.

#### 다. 근거자료

1. 콘텐츠관리위원회 시연 회의록
2. 콘텐츠외부자문위원회 회의록
3. 콘텐츠 만족도 관련 전체 설문 조사 시행 품의
4. 콘텐츠 만족도 관련 전체 설문 조사 결과

## 2.2.9 저작권 관리의 적절성

### 2.2.9.1 저작권 관리 문서

☑ 저작권 관리에 관한 문서가 구비되어 있는지에 대해 평가함

#### 가. 평가표

등급	P (있음)	F (없음)
보유여부	◎	

#### 나. 평가내용

##### ❖ 저작권 관리 문서

##### 1) 저작권 관리 범위

우리 대학은 저작권 관리를 위하여 다음과 같이 대상을 구분하여 관리하고 있다.

##### ① 강의 집필진

강의 개발 시 저작권 관련 항목을 포함한 원고 집필 계약서를 작성하여 저작권자의 권리를 보호하고 상호간의 저작권 분쟁을 예방 하고 있다. 강의 개발 시작시 교수 OT를 통하여 저작물에 대한 교육을 실시하며 원고 집필시 활용되는 이미지, 음원, 영상, 자료 등의 소스의 저작권을 확보하도록 안내하고 있다. 학생들에게 수업 목적으로 제공하는 강의 mp3에 대해 강의 집필진의 제공 동의서를 받고 있으며 모바일 강의 제공으로 확대함에 따라 모바일 강의 영상 제공에 대한 동의서로 확대하고 있다.

##### ② 콘텐츠 제공자

강의 콘텐츠에 포함되는 이미지, 음원, 영상, 자료 등의 소스를 정당하고 합법적인 경로와 절차를 통하여 정식 구매하여 사용하고 있다. 강의 콘텐츠의 불법 복제와 재배포를 방지하기 위해 불법 복제 방지 조치를 콘텐츠에 적용하고 있다.

수업 목적으로 사용하는 타인의 저작물의 경우 사용된 이미지, 음원, 영상, 자료 등의 저작권 사용 내역을 각 콘텐츠 학습도우미에 명시하며, 각 콘텐츠 별로 별도의 관리 문서를 작성하고 있다.

무료로 배포하는 타인의 저작물의 경우 저작권자의 승인을 받은 근거를 자료로 남기고 있다.

## ③ 콘텐츠 사용자

매 주차 콘텐츠의 첫 페이지에 포함된 저작권 안내 사항을 확인하도록 하여 강의 콘텐츠에 대한 저작권을 보호할 수 있도록 하고 있다.

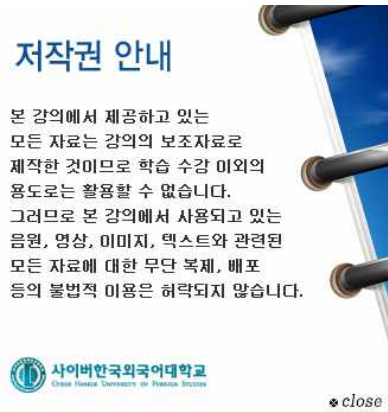

[그림 2-14] 강의 첫 페이지에 포함된 저작권 안내 사항

우리 대학의 저작권은 아래와 같이 관리하고 있다.

<표 2-43> 저작권 관리 범위

저작권 관리 대상자	저작권 관리 방법	저작물 정당성 확보	저작물	관리 문서
강의 저작자 (강의 저작권자)	1. 저작권, 지적재산권, 사용권 등의 귀속 2. 본교 강의 목적 외의 콘텐츠 이용 범위 제한 3. 원고 집필시 활용 자료에 대한 저작권 확보 안내 4. 강의 mp3 및 모바일 제공 동의 확인	강의 집필 계약 및 비용 지급	영상, 음성, 개발물 형태	강의 집필 계약서 강의 mp3 및 모바일 제공 동의서
콘텐츠 제공자 (외주용역업체 및 개인) 및 이미지, 음원 제공자	1. 일체의 저작권 귀속 2. 납품 콘텐츠 및 소스의 이용 범위 제한 3. 저작권 불법 복제 방지 조치 적용 점검 4. 저작권 사용내역 명시 및 별도 문서 관리	외주 용역 계약 (또는 소구 구매) 및 비용 지급	개발 산출물 및 이미지, 음원	외주 용역 계약서, 구매 계약서, 소스(라이선스) 보유 목록, 개발가이드&점검표, 저작권 사용 내역
콘텐츠 사용자 (학습자)	1. 저작권안내 2. 저작권 불법 복제 방지 기술 적용	-	강의 콘텐츠	-

2) 저작권 관리 문서

① 강의 집필 계약서는 강의 교수자(강의 저작권자)가 강의를 개발 할 때 프로토 타입 1개 주치의 원고 수령 및 촬영이 완료되는 시점에 작성하는 것을 원칙으로 한다. 이에 따라 사전에 강의 집필 비용과 해당 저작권에 관한 내용을 공유한 뒤에 강의 집필 계약서에 그 비용과 저작권 내용을 명시하고 문서화함으로써 강의에 관한 저작권을 보호 관리한다.

② 외주 용역 계약서는 콘텐츠에 사용되는 외주 업체 개발 콘텐츠와 원본 소스에 대하여 콘텐츠 개발 착수 전에 외주 개발 전문 업체나 외주 개발 작업자와 외주 용역 계약서를 통해서 상호 협의 하에 계약을 실시하여 콘텐츠의 저작권을 보호 관리한다.

③ 소스(라이선스)보유 목록은 매 학기 또는 강의 내용상 필요에 의해 구매가 이루어질 때마다 이미지·음원 제공자로부터 라이선스를 정식으로 구입 한 뒤에 사용하고 있다. 해당 범위 안에서 사용되도록 하기 위해서 보유 목록 관리 및 담당자 소스 공유를 통하여 사전에 저작권 침해를 예방 관리 하며, 그 근거로 구매계약서나 라이선스 취득 문서를 보관한다.

④ 저작권 관리를 위한 기술 가이드라인을 문서화하여 저작권의 보호 및 관리에 대한 교육을 콘텐츠 개발 전에 실시하고 있다.

⑤ 개발 공정 단계에서 프로토 타입 기능점검표와 개발완료 기능점검표를 통해 콘텐츠 개발실에서 제작 담당자가 검수하여 저작권 복제 방지를 관리하고 있다.

⑥ 강의 콘텐츠에 사용된 수업 목적의 이미지, 음원, 영상, 자료 등의 저작권 사용 내역을 각 콘텐츠 학습도우미에 명시하며, 각 콘텐츠 별로 별도의 관리 문서를 작성하고 있다. 콘텐츠에서는 각 자료의 출처를 표기하고 있다.



[그림 2-15] 콘텐츠 학습도우미에 삽입된 저작권 내역



&lt;표 2-44&gt; 저작권 사용 내역 관리 문서

저작권 사용 내역			
주차	페이지	자료 유형	자료 출처
1	2	이미지	<그림2만년전의일본열도의모습> 石井建夫외, 《朝日ジュニアブック日本の歴史》, 朝日新聞社(2002)
	2	이미지	<그림 岩宿 유적에서 발견된 타제석기> 이영외, 《일본고중세사》, 한국방송대학교출판부(2004)
	3	이미지	<그림繩文土器> 이영외, 《일본고중세사》, 한국방송대학교출판부(2004)
	3	이미지	<그림三内丸山유적> 石井建夫외, 《朝日ジュニアブック日本の歴史》, 朝日新聞社(2002)
	3	이미지	<그림 竪穴住居 생활모습> 小山修三, 《週刊朝日百科 日本の歴史37原始・古代④縄文人の家族生活》, 朝日新聞社(1986)
	3	이미지	<그림土愚> 東宮原武夫외, 《高校日本史B》, 実教出版(2001)
	3	이미지	<그림土愚> 東京国立博物館 홈페이지
	3	이미지	<그림弥生土器> 이영외, 《일본고중세사》, 한국방송대학교출판부(2004)

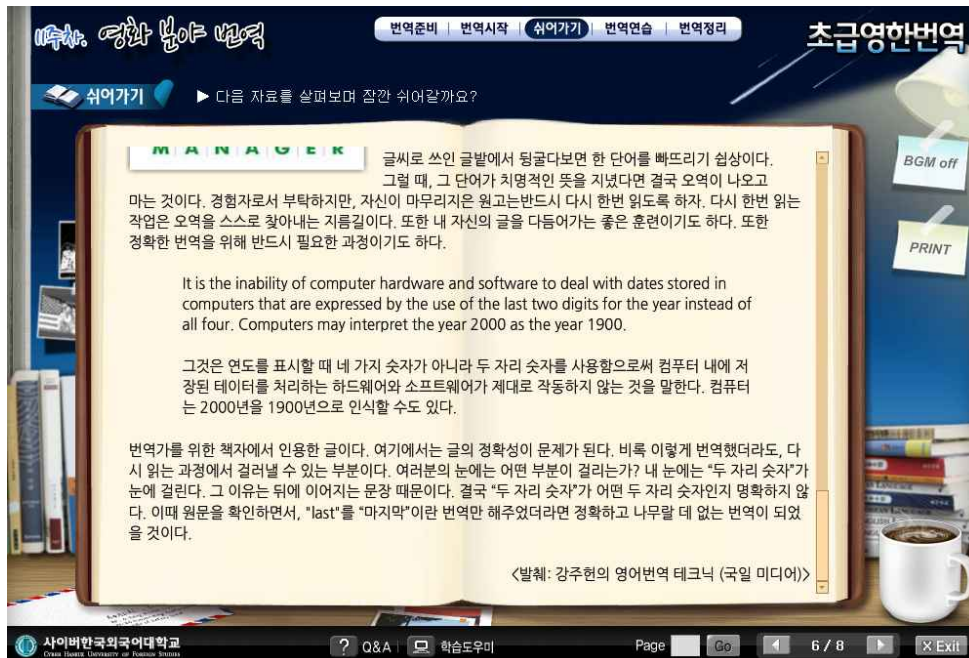

[그림 2-16] 콘텐츠 내의 저작권 표시

⑦ 무료로 배포하는 저작물(폰트 등)의 경우 저작권자의 승인을 받은 근거를 자료로 남기고 있

다.

RE: RE: KT&G상상체 무료 사용 문의  
 KT&G 웹마스터 [webmaster@ktng.com]  
 보낸 날짜: 2011-04-29 (금) 오후 4:28  
 받는 사람: 김영현

김영현 고객님께  
 보내주신 사용요청서 잘 확인하였습니다.

과목별 허가요청이 어려우시다고 하니,  
 사이버한국외국어대학교에서 자체 제작하시는  
 학습 콘텐츠에 상상체 사용을 허가 드리겠습니다.

요청서에 적어주신대로,  
 학습도우미 내용에 출처 표기를 요청드립니다.

상상체와 함께 산뜻한 디자인하시기 바랍니다.  
 감사합니다.

보낸사람: 김영현 [yh8411@cufs.ac.kr]  
 받는사람: KT&G 웹마스터 [webmaster@ktng.com]  
 날 짜: 2011년 4월 29일(금) 10:50:53  
 제 목: RE: KT&G 상상체 무료 사용 문의

먼저 답변 주셔서 진심으로 감사드립니다.  
 첨부해주시신 사용요청서 작성해서 같이 보내드립니다.

그리고 저희가 한 학기에 이리닝 콘텐츠를 여러 과목을 개발하게 되는데,  
 한 과목마다 일일이 허가를 받기 어려운 점이 있습니다.  
 저희 콘텐츠에 KT&G상상체 무료 사용이 가능하다면,  
 교내에서 제작하는 콘텐츠에 KT&G상상체가 자유롭게 사용이 가능 하도록  
 허가해 주셨으면 감사 드리겠습니다.  
 오늘도 즐거운 하루 보내세요^^

[그림 2-17] 저작권자의 승인을 받은 근거자료

⑧외주 업체의 라이선스 취득을 통해 활용된 저작물의 경우 라이선스 취득 문서를 근거자료로 남기고 있다.

위의 내용을 통하여 볼 때 우리 대학은 저작권 관리를 위한 문서가 잘 구비되어 있음을 알 수 있다.

## 다. 근거자료

1. 강의 집필 계약서 및 강의 MP3 제공 동의서
2. 외주 용역 및 소스 구매 계약서 및 소스 보유 목록
3. 콘텐츠 개발 표준화 가이드 및 저작권 사용 내역
4. 무료 배포 저작물의 사용 허가 근거자료(메일) 및 외주 업체의 라이선스 취득 문서

### 2.3.9.2 저작권 관리를 위한 규정 보유 여부

☑ 저작권 관리에 관한 규정을 보유하고 있는지에 대해 평가함

#### 가. 평가표

등급	P (있음)	F (없음)
보유여부	◎	

#### 나. 평가내용

##### ❖ 저작권 관리를 위한 규정 보유 여부

우리 대학은 콘텐츠 개발 및 수업운영과 관련된 지적재산권 및 저작권 관리를 위하여 규정 제정과 심의 절차를 저작권관리위원회로 아래와 같이 구성하여 운영하고 있다. 저작권관리위원회는

- ① 온라인 교육 콘텐츠 저작권에 대한 관련 사항 심의,
- ② 콘텐츠 개발 및 시스템 운영에 사용되는 소프트웨어에 대한 관련사항 심의,
- ③ 수업운영에 사용되는 하드웨어에 대한 관련사항 심의 및 기타 저작권 사항에 대한 전반적인 내용을 공정하고 합리적인 내용을 절차에 따라 심의하고 있다.

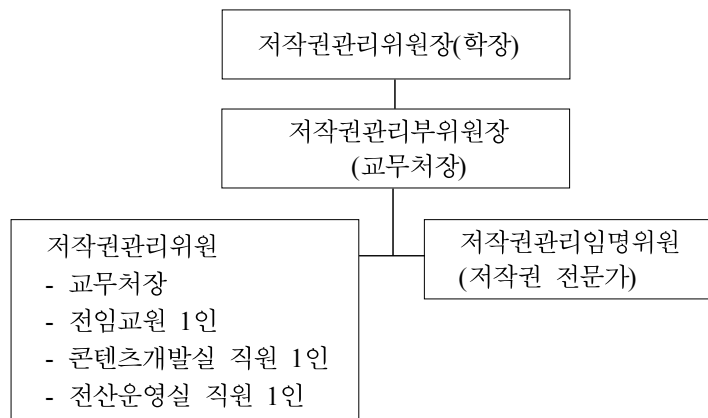

[그림 2-18] 저작권관리위원회 조직도

위의 내용을 통하여 볼 때 우리 대학은 저작권 관리를 위한 규정이 잘 확보되어 있음을 알 수 있다.

#### 다. 근거자료

저작권관리위원회 규정

### 2.2.9.3 저작권 관리체계의 적절성

☑ 저작권 관리에 관한 체계가 적절하게 마련되어 있는지에 대해 평가함

#### 가. 평가표

등급	A (매우 우수)	B (우수)	C (보통)	D (미흡)	E (매우 미흡)
체크			◎		
평가기준 A. 저작권 관리 체계의 적절성이 매우 우수함 B. 저작권 관리 체계의 적절성이 우수함 C. 저작권 관리 체계의 적절성이 보통임 D. 저작권 관리 체계가 미흡함 E. 저작권 관리 체계가 매우 미흡함					

#### 나. 평가내용

##### ❖ 저작권 관리체계의 적절성

우리 대학은 저작권법 제 25조에 따라 수업목적상 필요하다고 인정되는 경우에만 저작물의 사용이 이루어진다. 또한 저작물 이용내역의 작성을 실시하고 저작물 사용 현황은 교과목 담당교수와 교무처, 콘텐츠개발실에서 모니터링을 하고 있다.

##### 1) 저작권 관리 조직의 적절성

우리 대학의 저작권관리위원회에서는 공정하게 저작권을 보호하고 저작물 사용의 정당성을 유지하기 위하여 전반적인 저작권관련 문제를 심의·조정한다. 저작권관리위원회에서는 저작권 관리 대상을 ① 강의 저작자의 저작물, ②외주 개발 콘텐츠 저작물, 이미지 및 음원 저작물, ③불법복제 방지의 세 가지로 분류하여 체계적으로 관리하고 있다.

##### ① 강의 저작자의 저작물

교무 담당 직원은 강의집필 계약을 체결하면서 강의 저작자의 저작물을 문서화하여 관리한다. 콘텐츠 교수설계 담당자는 강의 개발 시작시 교수 OT를 통하여 저작물에 대한 교육을 실시하며 원고 집필시 활용되는 이미지, 음원, 영상, 자료 등의 소스의 저작권을 확보하도록 안내하고 있다. 또한 학생들에게 수업 목적으로 제공하는 강의 mp3에 대해 강의 집필진의 제공 동의서를 받고 있으며 모바일 강의 제공

에 대한 동의서도 받고 있다.

### ② 외주 개발 콘텐츠 저작물 및 이미지 및 음원 저작물

콘텐츠 교수설계 담당자, 콘텐츠 제작 담당자, 콘텐츠 미디어 담당자는 외주 개발 콘텐츠 저작물과 이미지 및 음원 저작물의 저작권에 대하여 해당 영역별로 목록을 작성하고 근거자료가 되는 구매계약서를 별도로 보관하여 관리한다.

### ③ 불법복제 방지

콘텐츠 제작담당자는 매학기 실시하는 콘텐츠 개발교육에 불법복제 방지에 관한 교육 내용을 포함시켜 개발가이드로 문서화하여 외주개발업체에 배포한다.

각 영역별로 저작권 관리가 체계적으로 이루어지도록 분담하여 관리 되고 있으며, 이들은 각각 별도의 조직으로 실제적인 저작권 관련 계약 조항 및 개발 교육과 콘텐츠 적용 유무 등을 확인 실시한다.

#### 2) 저작권 관리 조직의 지속적인 노력 정도

우리 대학은 전체 구성원에 대한 저작권 관리의 중요성을 고취하고자 지속적인 교육 및 안내를 실시하고 있다. 지난 2010년 3월 한국복사전송권협회에 특강을 요청하여 우리 대학 교직원을 대상으로 저작권에 대한 교육 및 질의응답을 실시하였다. 이는 저작권법에 대해 교직원들의 인식을 보다 명확히 하고 강의제작 및 운영, 관리에 있어서 저작권 의식을 반영하기 위함이었다. 2011년 1월에는 저작권 관련 공청회에 직원이 참석하여 향후 저작권법의 방향에 대해 확인하였으며 다녀온 내용을 우리 대학 교직원에게 전달하여 공유하였다. 또한, ‘수업목적 이용 저작물 보상금 기준(고시/2011.4.28)’에 따라 관련 협회간의 저작권 확보 관련 협의회에 지속적으로 참석하여 저작권 관리에 노력을 기울이고 있다.

#### 3) 저작권 확보 관련 문서화 정도

우리 대학은 저작권자의 저작권 보호 및 저작물 사용의 정당성을 사전에 확보하기 위하여 관련 계약서를 작성하기 전에 저작권에 관련된 내용을 공유한다. 계약집행에 관한 모든 계약서를 문서화하는 것을 원칙으로 하며 문서화 비율은 100%이다. 산출되는 문서로는 크게 ①강의집필계약서, ②외주용역계약서, ③이미지, 음원 소스 구매 계약서 등이 있다.

위의 내용을 통하여 볼 때 우리 대학의 저작권 관리체계의 적절성 항목은 ‘보통’이라고 할 수 있다.

## 다. 근거자료

1. [기안]저작권특강결과보고서 및 공청회 참석 자료(출장 복명서)
2. 저작권 확보 관련 실적 자료(강의 집필 계약서, 외주 용역 계약서, 소스 구매 계약서)

## 2.3 수업운영

### 2.3.1 출석관리의 엄정성

#### 2.3.1.1 과목별 LMS 출석 기능 관리 체계

- 엄정하게 출석관리를 할 수 있도록 LMS 출석을 관리할 수 있는 기능이 마련되어 있는지에 대해 평가함

#### 가. 평가표

등급	A (매우 우수)	B (우수)	C (보통)	D (미흡)	E (매우 미흡)
체크	◎				
<p>평가기준</p> <p>A. 과목별 LMS 출석기능 관리 체계가 매우 우수함</p> <p>B. 과목별 LMS 출석기능 관리 체계가 우수함</p> <p>C. 과목별 LMS 출석기능 관리 체계가 보통임</p> <p>D. 과목별 LMS 출석기능 관리 체계가 미흡함</p> <p>E. 과목별 LMS 출석기능 관리 체계가 매우 미흡함</p>					

#### 나. 평가내용

##### ❖ 과목별 LMS 출석 기능 관리 체계

우리 대학은 출석관리에 엄정을 기하기 위해 담당교수에게 매 학기 초마다 안내 공문을 발송하여 모든 과목에서 출결사항을 성적에 반영하도록 하고 있다. 또한 보다 엄격한 출석관리를 위해 출석인정기간을 7일로 설정하여 운영하고 있으며, 출석 인정 기간 내에 기준 학습시간의 70%이상을 수강해야만 출석으로 인정하고 있다. 출석인정 기간이 지나 수업을 수강할 시에는 [지난강의보기]로 체크되지만 출석으로는 인정되지 않으며 단지 학칙에 정한 유고결석 규정에 의거하여 출석으로 인정받을 수 있다. 유고결석으로 인정된 학생에 대해서만 담당교수가 교수자 관리 시스템 안에서 직접 출석상태로 변경할 수 있도록 하여 엄격하고 합리적인 출석관리 원칙을 적용하고 있다. 학기 중 학생이 담당교수에게 제출한 유고결석원은 ‘교무처 처무시행세칙 제21조’에 의거하여 담당교수가 학기 종료 후 소속 학부로 제출하며, 해당 학부장 책임 하에 소속 학부에서 이를 1년간 보관하도록 하고 있다.

교수는 교수자 관리 시스템에서 수강생들의 출석 현황(주차별 출석 여부, 지난 강의 수강여부)과 진도 현황(주차별로 학습한 시간)을 파악하여 보다 정확한 출석관리를 할 수 있다. 또한 접속 시간과 접속

IP 정보를 확인하고 출석 로그 분석을 할 수 있다. 출석현황을 파악할 수 있는 화면은 [그림 2-19]과 [그림 2-20]와 같다. 또한 매 학기 수업일수의 1/4을 초과하여 결석한 학생은 출미자로 처리되어 자동으로 F학점 처리된다. 이 밖에도 학습자 관리 시스템을 통해 결석상황이 전체 교과목 현황에서 붉은 색으로 표시되게 하여 학생 스스로 출석 관리를 할 수 있도록 하고 있다. 2008학년도 2학기부터 공인인증서를 통한 인증 시스템을 시범적으로 도입하여 학생의 출석 관리에 대한 엄정성을 더욱 높이고 있다. 2010학년도부터는 공인인증서를 통한 로그인을 의무화하여 본인 인증 절차를 보다 더 엄격하게 관리하고 있다.



[그림 2-19] 교수자 관리 시스템의 출석 관리 화면

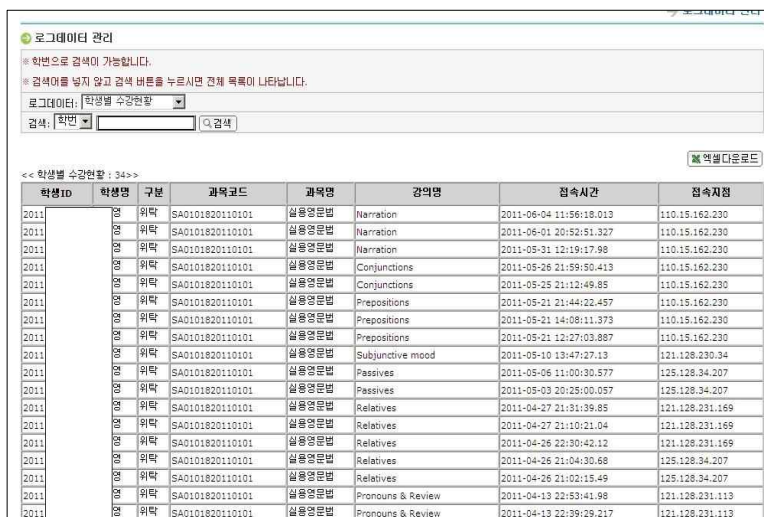

[그림 2-20] 출석 IP 확인 화면

한편 학생이 강의실에서 전체 출석·진도 현황과 교과목별 출석·진도 현황을 확인할 수 있도록 하여 학생 스스로 보다 체계적인 출석관리를 할 수 있도록 유도하고 있다. ([그림 2-21]과 [그림 2-22] 참조)

○ 금주학습 현황							
과목명	출석	과제	퀴즈	토론	팀프로젝트	최근강의참여일	
시사영어II(01)	0/1	0/0	0/0	0/0	0/0	2011-11-28 08:13	
영어학습평가(01)	0/1	0/1	0/0	0/0	0/0	2011-11-28 23:39	
중급영어작문(01)	0/1	0/0	0/0	0/0	0/0	2011-09-27 23:34	
중급영어회화 II(01)	0/1	1/1	0/0	0/0	0/0	2011-11-27 21:57	
창의적 이동영어 지도법(01)	0/1	0/0	0/0	0/0	0/0	2011-11-28 22:38	
Live English(01)	0/0	0/0	0/0	0/0	0/0		
Real Pops(01)	0/0	0/0	0/0	0/0	0/0		
TOEIC RC & Writing(01)	0/0	0/0	0/0	0/0	0/0		

○ 전체학습 현황 (Weeks learning Status)								
과목명	교수진	학점	이수구분	출석	과제	퀴즈	토론	팀프로젝트
시사영어II(01)	이선영 교수	3	전공	10/13	0/1	0/0	0/0	0/0
영어학습평가(01)	김해동 교수	3	전공	10/13	1/2	0/0	0/0	0/0
중급영어작문(01)	Keturah Landrum	3	전공	5/13	0/0	0/0	0/0	0/0
중급영어회화 II(01)	조기석 교수	3	전공	10/13	4/4	0/0	0/0	0/0
창의적 이동영어 지도법(01)	김은미 교수	3	전공	10/13	1/1	0/0	3/4	0/0
Live English(01)	조기석 교수	3	교선	0/0	0/0	0/0	0/0	0/0
Real Pops(01)	이훈우 교수	2	교선	0/0	0/0	0/0	0/0	0/0
TOEIC RC & Writing (01)	성은경 교수	3	전공	0/0	0/0	0/0	0/0	0/0

[그림 2-21] 수강 교과목의 출석 현황 파악 화면(학습 관리 시스템)

과목명 > 시사영어II					
주	강의내용	학습시간	출석	지난강의 출석	
1	Cell Phones & Cancer	70 / 70분	Y	N	
2	Helping Others	75 / 75분	Y	N	
3	Voting in Presidential Elections	75 / 75분	Y	N	
4	Robots - The New Silicon Species	75 / 75분	Y	N	
5	Valentine's Day	75 / 75분	Y	N	
6	International Women's Day	75 / 75분	Y	N	
7	Review I	75 / 75분	Y	N	
9	Rise In Gas Prices	0 / 70분	N	Y	
10	Skilled Labor	0 / 75분	N	Y	
11	Unemployment	75 / 75분	Y	N	
12	Diet & Nutrition	75 / 75분	Y	N	
13	Advertisement	75 / 75분	Y	N	
14	Review II	0 / 65분	N	N	
전체		745 / 955분	10	2	

[그림 2-22] 출석·진도 조회 화면(학습 관리 시스템)

위의 내용을 통하여 볼 때 우리 대학의 과목별 LMS 출석 기능 관리 체계는 ‘매우 우수한 편’이라고 할 수 있다.

#### 다. 근거자료

출석관련 규정 및 세칙 및 LMS의 출석 관리 기능 내역



### 2.3.1.2 대리출석 방지 전략

☑ 대리출석 방지를 위한 제도적, 시스템 장치를 마련하였는지를 평가함

#### 가. 평가표

등급	A (매우 우수)	B (우수)	C (보통)	D (미흡)	E (매우 미흡)
체크	◎				
<p>평가기준</p> <p>A. 대리출석 방지를 위한 제도적, 시스템 장치가 매우 잘 마련되어 있음</p> <p>B. 대리출석 방지를 위한 제도적, 시스템 장치가 잘 마련되어 있음</p> <p>C. 대리출석 방지를 위한 제도적, 시스템 장치가 보통 수준임</p> <p>D. 대리출석 방지를 위한 제도적, 시스템 장치가 부족한 편임</p> <p>E. 대리출석 방지를 위한 제도적, 시스템 장치가 전혀 없음</p>					

#### 나. 평가내용

##### ❖ 대리출석 방지 전략의 적절성

우리 대학은 출석의 공정성을 확보하기 위해 대리 출석 방지를 위한 제도적 장치와 시스템 장치를 구축하여 운영하고 있다.

① 대리 출석 방지를 위한 제도적 장치로 2010년도 1학기부터 공인인증서 사용 의무화를 시행하고 있다. 공인인증서로 로그인하지 않는 경우 수업을 수강할 수 없으며, 시험에도 응시할 수 없다.

② 대리 출석 방지를 위한 시스템 장치로는 교수자 관리 시스템에서 출석 로그 데이터를 제공하여 대리출석 여부의 확인이 가능하도록 하고 있다. 학습자의 콘텐츠 접속 시간 및 접속 IP를 확인하여 동일 IP로 2인 이상의 학생이 출석할 경우 이를 대리 출석으로 간주하고 조치한다. 또한 학사 운영자 시스템에서는 로그인 IP와 실제 콘텐츠를 수강한 IP를 대조함으로써 학생들의 대리 출석 여부를 파악하고 있다. 관련된 화면은 아래 [그림 2-23], [그림 2-24]와 같다.

로그데이터 관리

\* 년도/학기 및 학번으로 검색이 가능합니다.  
 \* [교육과정 운영현황]은 년도/학기만 검색 가능합니다.  
 \* [학생별 수강현황] 및 [학생별 접속현황]은 학번으로만 검색 가능합니다.

로그데이터: [학생별 수강현황] 년도/학기: [2011학년도 2학기]  
 학번: [ ] 검색

<< 학생별 수강현황 : 307 >>

학생ID	학생명	구분	과목코드	과목명	강의명	접속시간	접속지점
201120034	강채영	위탁	SA0104820110301	고급영어강독	John's Taiwanese Wedding	2011-11-28 12:25:23.683	220.72.239.24
201120034	강채영	위탁	SA0104820110301	고급영어강독	Public Attitude Toward Science	2011-11-28 12:25:01.51	220.72.239.24
201120034	강채영	위탁	SA0104820110301	고급영어강독	Out to Lunch	2011-11-28 12:24:33.137	220.72.239.24
201120034	강채영	위탁	SA0103420110301	중급영어작문	Thank You Letter	2011-11-27 17:49:55.48	58.226.27.188
201120034	강채영	위탁	SA0103020110301	통역실습 및 노트데미팅	경재 I	2011-11-27 14:02:18.173	58.226.27.188
201120034	강채영	위탁	SA0103020110301	통역실습 및 노트데미팅	환영 II	2011-11-27 12:40:26.723	58.226.27.188
201120034	강채영	위탁	SA0103020110301	통역실습 및 노트데미팅	경재 I	2011-11-27 11:56:05.373	58.226.27.188
201120034	강채영	위탁	SA0103020110301	통역실습 및 노트데미팅	경재 I	2011-11-24 15:10:07.73	211.192.103.242
201120034	강채영	위탁	SA0103120110301	통역-번역 이론	직업으로서의 통역 번역	2011-11-24 14:18:13.877	211.192.103.242
201120034	강채영	위탁	SA0102320110302	초급영어번역	스포츠 분야 번역	2011-11-24 13:49:07.047	211.192.103.242
201120034	강채영	위탁	SA0102320110302	초급영어번역	스포츠 분야 번역	2011-11-23 14:07:32.51	218.144.175.177
201120034	강채영	위탁	SA0103420110301	중급영어작문	Thank You Letter	2011-11-23 13:42:53.887	218.144.175.177
201120034	강채영	위탁	SA0102320110302	초급영어번역	스포츠 분야 번역	2011-11-23 13:42:31.057	218.144.175.177
201120034	강채영	위탁	SA0103420110301	중급영어작문	Thank You Letter	2011-11-23 13:24:12.2	218.144.175.177
201120034	강채영	위탁	SC2000520110301	정보사회의 이해	정보사회와 시민미디어	2011-11-23 13:15:52.55	218.144.175.177
201120034	강채영	위탁	SC2000520110301	정보사회의 이해	정보사회와 시민미디어	2011-11-22 13:08:43.547	218.144.175.177
201120034	강채영	위탁	SC2000420110301	미디어 활용기와 글쓰기	방송 기사 쓰기2	2011-11-22 12:10:58.313	218.144.175.177
201120034	강채영	위탁	SA0104820110301	고급영어강독	John's Taiwanese Wedding	2011-11-22 11:38:43.91	218.144.175.177

[그림 2-23] 콘텐츠 접속 로그(교수자 관리 시스템)

로그데이터 관리

\* 년도/학기 및 학번으로 검색이 가능합니다.  
 \* [교육과정 운영현황]은 년도/학기만 검색 가능합니다.  
 \* [학생별 수강현황] 및 [학생별 접속현황]은 학번으로만 검색 가능합니다.

로그데이터: [학생별 접속현황] 년도/학기: [2011학년도 2학기]  
 학번: [201120034] 검색

<< 학생별 접속현황 : 299 >>

학생정보			접속정보		브라우저 정보	
학생ID	학생명	구분	접속시간	접속지점(IP)	유저에이전트	HTTP_REFERER
201120034	강채영	산입체1	2011-11-28 12:23:20.417	220.72.239.24	Mozilla/4.0 (compatible; MSIE 7.0; Windows NT 5.1; .NET CLR 2.0.50727; .NET CLR 3.0.4506.2152; .NET	http://cufs.ac.kr/com/s_com_commlgin.jsp?main_id=201120034
201120034	강채영	산입체1	2011-11-27 11:54:42.827	58.226.27.188	Mozilla/4.0 (compatible; MSIE 7.0; Windows NT 6.1; Trident/5.0; SLCC2; .NET CLR 2.0.50727; .NET CLR	http://www.cufs.ac.kr/com/s_com_commlgin.jsp?main_id=201120034
201120034	강채영	산입체1	2011-11-24 13:47:59.627	211.192.103.242	Mozilla/4.0 (compatible; MSIE 7.0; Windows NT 6.1; Trident/5.0; SLCC2; .NET CLR 2.0.50727; .NET CLR	http://www.cufs.ac.kr/com/s_com_commlgin.jsp?main_id=201120034
201120034	강채영	산입체1	2011-11-23 13:15:22.3	218.144.175.177	Mozilla/4.0 (compatible; MSIE 7.0; Windows NT 6.1; Trident/5.0; SLCC2; .NET CLR 2.0.50727; .NET CLR	http://www.cufs.ac.kr/com/s_com_commlgin.jsp?main_id=201120034
201120034	강채영	산입체1	2011-11-22 10:59:28.04	218.144.175.177	Mozilla/4.0 (compatible; MSIE 7.0; Windows NT 6.1; Trident/5.0; SLCC2; .NET CLR 2.0.50727; .NET CLR	http://www.cufs.ac.kr/com/s_com_commlgin.jsp?main_id=201120034
201120034	강채영	산입체1	2011-11-22 09:23:20.887	218.234.15.147	Mozilla/4.0 (compatible; MSIE 7.0; Windows NT 6.1; Trident/5.0; SLCC2; .NET CLR 2.0.50727; .NET CLR	http://www.cufs.ac.kr/com/s_com_commlgin.jsp?main_id=201120034

[그림 2-24] 홈페이지 접속 로그(교수자 관리 시스템)

그러나 온라인 교육의 특성상 대리출석 방지를 위해 제도와 시스템을 잘 갖추고 있더라도 대리출석을 완벽히 차단하기는 힘들다.

위의 내용을 통하여 볼 때 우리 대학의 대리출석 방지 전략 항목은 ‘매우 우수한 편’이라고 할 수 있다.

#### 다. 근거자료

1. 대리출석 방지를 위한 활동 내역
2. 학생별 교과목 수강현황
3. 학생별 시스템 접속현황

### 2.3.1.3 출석관리에 학습시간 반영 현황

☑ 출석관리에 학습시간을 반영하고 있는지에 대해 평가함

#### 가. 평가표

등급	P (있음)	F (없음)
반영 여부	◎	

#### 나. 평가내용

❖ 출석관리에 학습시간 반영 현황

우리 대학에서는 학습시간을 출석에 반영하고 있다. 2007학년도 2학기까지는 적절한 학습시간을 확보하기 위해 주차별 기준 학습시간을 기본적으로 45분 이상으로 설정한 후 담당교수가 학습 기준시간을 조정할 수 있도록 하였다. 그 후 2008학년도 1학기부터는 교과목별로 기준 학습시간을 엄정하게 관리하기 위하여 학습운영자가 교과목별 특성을 고려하여 학습기준시간을 시스템에 일괄 등록하도록 하였다. 학습운영자는 강의 시간과 task 해결시간 등을 감안하여 기준 학습시간을 산정하여 등록하고, 담당교수나 튜터는 학기 운영 중 학습시간을 조절할 수 없도록 하였다. 학생은 출석 인정기간인 7일 이내에 주차별 학습기준시간의 70% 이상을 수강하여야만 출석으로 인정된다. ([그림2-25] 참조)

The screenshot shows a web browser window titled '진도관리 > 상세조회 - Windows Internet Explorer'. The page content includes a search form and a table of course progress. The table has columns for '주' (Week), '강' (Lecture), '강의내용' (Lecture Content), '시간진도(단위 : 분)' (Time Progress), and '진도율 (%)' (Progress Rate). The '시간진도' column is further divided into '총 진도' (Total Progress), '웹 진도' (Web Progress), and '모바일 진도' (Mobile Progress).

주	강	강의내용	시간진도(단위 : 분)			진도율 (%)
			총 진도	웹 진도	모바일 진도	
1	1	Tenses	70 / 70	242 / 70	0	100.00
2	1	Sentence Structure	0 / 70	0 / 70	0	0.00
3	1	Infinitive & Gerund	65 / 65	74 / 65	0	100.00
4	1	Auxiliary verbs	75 / 75	129 / 75	0	100.00
5	1	Participle	65 / 65	335 / 65	0	100.00
6	1	Adjectives and adverbs	0 / 75	0 / 75	0	0.00
7	1	Pronouns & Review	75 / 75	86 / 75	0	100.00
9	1	Relatives	70 / 70	138 / 70	0	100.00
10	1	Passives	75 / 75	159 / 75	0	100.00

[그림 2-25] 교수자 관리 시스템 - 진도 관리

위의 내용을 통하여 볼 때 우리 대학은 출석관리에 학습시간을 잘 반영하고 있다고 할 수 있다.

#### **다. 근거자료**

과목별 LMS상의 출석부(전체 주차별, 학생별)

## 2.3.2 학습 안내 및 촉진 활동의 적절성

### 2.3.2.1 대학의 학습 안내 와 촉진 활동 전략 및 실적

☑ 학습 안내 및 촉진 활동이 적절히 반영되었는지에 대해 평가함.

#### 가. 평가표

등급	A (매우 우수)	B (우수)	C (보통)	D (미흡)	E (매우 미흡)
체크	◎				
평가기준 A. 학습 안내 및 촉진 활동 전략 및 실적이 매우 우수함 B. 학습 안내 및 촉진 활동 전략 및 실적이 우수함 C. 학습 안내 및 촉진 활동 전략 및 실적이 보통임 D. 학습 안내 및 촉진 활동 전략 및 실적이 미흡함 E. 학습 안내 및 촉진 활동 전략 및 실적이 매우 미흡함					

#### 나. 평가내용

##### ❖ 학습 안내 와 촉진 활동 전략 및 실적 정도

#### 1) 학교의 학습 안내, 학습 촉진 활동 전략 및 실적

##### ① 학교의 학습 안내 및 학습 촉진 활동 전략

우리 대학은 학습 안내 및 촉진을 위해 다방면으로 전략을 수립하여 시행하고 있다. 온라인과 오프라인으로 학생 오리엔테이션 및 특강을 시행하고 있고, 홈페이지 공지를 통해 학생들이 개강 후 원활하게 수강을 할 수 있도록 안내하고 있으며 학부, 교수, 튜터는 이메일, 쪽지, SMS 발송 등을 통해 지속적으로 학습을 독려하고 있다.

##### - 학습 안내 전략

매년 입학식 종료 후 전체 신·편입생을 대상으로 우리 대학의 학사 제도 및 학교 생활 등에 대한 오리엔테이션을 실시하고 있다. 학부별로도 오리엔테이션을 실시하여 세부적인 학습 방법 등에 대한 안내를 하며 웹페이지에서 오프라인 오리엔테이션 내용을 온라인으로도 제공한다. 홈페이지 내에서는 수강 방법, 학사 제도, 대학 생활 안내, 수강 전 준비사항 등을 상세하게 제공하여 보다 원활하게 학습 활동을 할 수 있도록 안내하고 있다. 학습과 관련된 주요 사항을 홈페이지 상의 전체 공지와 학부별 공

지를 통해 고지하여 학생들이 효율적인 수강 전략을 세울 수 있도록 도와준다.

#### - 학습 촉진 전략

우리 대학은 학습자가 적극적으로 학습 활동에 참여하도록 SMS, 쪽지, 이메일 등을 발송할 수 있는 시스템을 구축하여 지원하고 있다. 또한 학습자에게 신속한 응답 처리와 학습자 활동 유무를 관리하기 위하여 튜터 제도를 운영하고 있으며, 학습자의 다양한 학습 수준을 고려하여 오프라인 특강과 스터디를 지원하는 등 다양한 학습 촉진 전략을 수립하여 실행하고 있다. 2010학년도 1학기에 적용한 우리 대학의 학습 안내 및 촉진 활동 전략의 예를 들면 아래 <표 2-45>과 같다.

<표 2-45> 2010학년도 1학기 학습 안내 및 촉진 활동 전략

구분	내용	활동	주체	대상자	전략		
안내	학생 오리엔테이션	학사안내 오리엔테이션	학교	신·편입생	오프라인		
		CUFS 컴퓨터 특강					
		학부별 오리엔테이션					
		수업 방법 매뉴얼 제공 학사제도 및 대학생활 안내 제공					
		학생 오리엔테이션 웹페이지 제공					
고지	전체·학부 공지사항을 통해 학습 및 평가 사항 고지	학교, 학부	재학생	온라인			
		교과목 공지를 통해 수업운영과 관련 안내사항을 고지			교수, 튜터		
촉진	SMS, 이메일, 쪽지 발송	수업 독려			학교, 학부	재학생	온라인
		중간, 기말고사 참여 독려			학교		
		커뮤니티 활동 참여 독려			교수, 튜터		
		학생 메일 및 게시판 응대	교수, 튜터				
		학습 참여 현황(시험, 출석, 과제 등)에 따른 불참자 관리	튜터				
	게시판 관리	학생 문의 응대	학교				

#### 2) 학교의 학습 안내 및 촉진 활동 실적

전술한 바와 같이 우리 학교는 학습 안내 및 촉진 활동에 대한 전략을 수립하여 적극 실행하고 있다. 2011학년도 1학기 학습 안내 및 촉진 활동 실적을 살펴보면 아래 <표 2-46>와 같다.

<표 2-46> 2011학년도 1학기 학습 안내 및 촉진 활동 실적

구분	내용	활동	시기	방법	주체	대상자
안내	학생 오리엔테이션	학사안내 오리엔테이션	입학식	오프라인에서 입학식 시행	학교	신·편입생
		CUFS 컴퓨터 특강	입학식	오프라인에서 입학식 후 시행		
		학부별 오리엔테이션	입학식	오프라인에서 입학식 후 시행		
		수업 방법 매뉴얼 제공 학사제도 및 대학생활 안내 제공	입학식	오프라인-홈페이지 게재		재학생
		학생 오리엔테이션 웹페이지 제공	3. 1	<a href="http://cufs.ac.kr">http://cufs.ac.kr</a>		
고지	전체·학부 공지사항을 통해 학습 및 평가 사항 고지	3.1~	<a href="http://professor.cufs.ac.kr">http://professor.cufs.ac.kr</a> <a href="http://admin.cufs.ac.kr">http://admin.cufs.ac.kr</a>	학교, 학부	재학생	
	교과목 공지를 통해 수업운영과 관련 안내사항을 고지	3.1~		교수, 튜터		
촉진	SMS, 이메일, 쪽지 발송	수업 독려		3.1~		학교, 학부
		중간, 기말고사(테스트 시험) 참여 독려		3.1~		학교
		커뮤니티 활동 참여 독려		3.1~		교수, 튜터
		학생 메일 및 게시판 응대				교수, 튜터
		학습 참여 현황(시험, 출석, 과제 등)에 따른 불참자 관리				튜터
	게시판 관리	학생 문의 응대				학교

위의 내용을 통하여 볼 때 우리 대학의 학습 안내 및 촉진 활동 전략 및 실적은 ‘매우 우수한 편’이라고 할 수 있다.

**다. 근거자료**

1. 오리엔테이션 자료집
2. 오프라인 특강 관련 기안



### 2.3.2.2 대학의 학습 안내 및 촉진 활동 전략의 실행 정도

☑ 학습 안내 및 촉진 활동의 실행 정도에 대해 평가함

#### 가. 평가표

등급	A (매우 우수)	B (우수)	C (보통)	D (미흡)	E (매우 미흡)
체크	◎				
평가기준 A. 학습 안내 및 촉진 활동의 실행 정도가 매우 우수함 B. 학습 안내 및 촉진 활동의 실행 정도가 우수함 C. 학습 안내 및 촉진 활동의 실행 정도가 보통임 D. 학습 안내 및 촉진 활동의 실행 정도가 미흡함 E. 학습 안내 및 촉진 활동의 실행 정도가 매우 미흡함					

#### 나. 평가내용

❖ 학습 안내 및 촉진 활동의 실행도 정도

우리 대학에서는 다양한 방법으로 학습 안내 및 학습 촉진 활동을 하고 있으며, 학기별 실행 정도는 아래 <표 2-47>와 같다.

<표 2-47> 학습 안내 및 촉진 활동 실행 정도

학기	구분	내용	활동	시기	횟수
2010-1학기	안내	학생 오리엔테이션	학사안내 오리엔테이션	2.27(토)	1회
			CUFS 컴퓨터 특강	2.27(토)	1회
			학부별 오리엔테이션	2.27(토)	1회
			수업 방법 매뉴얼 제공 학사제도 및 대학생활 안내 제공	2.27(토)	1회
			학생 오리엔테이션 웹페이지 제공	3.1(월)	상시
	고지		전체·학부 공지사항을 통해 학습 및 평가 사항 고지	3.1(월)	2회
			교과목 공지를 통해 수업운영과	3.1(월)	1회

학기	구분	내용	활동	시기	횟수
	촉진	SMS, 이메일, 쪽지 발송	관련 안내사항을 고지		
			수업 독려	1학기	상시
			중간, 기말고사(테스트 시험) 참여 독려	1학기	2회
			커뮤니티 활동 참여 독려	1학기	상시
			학생 메일 및 게시판 응대	1학기	상시
		학습 참여 현황(시험, 출석, 과제 등)에 따른 불참자 관리	1학기	주	
게시판 관리	학생 문의 응대	1학기	상시		
2010-2학기	안내	학생 오리엔테이션	학사안내 오리엔테이션	8.28(토)	1회
			학부별 오리엔테이션	8.28(토)	1회
			수업 방법 매뉴얼 제공 학사제도 및 대학생활 안내 제공	8.28(토)	1회
			학생 오리엔테이션 웹페이지 제공	8.30(월)	상시
		고지	전체 · 학부 공지사항을 통해 학습 및 평가 사항 고지	8.30(월)	2회
	교과목 공지를 통해 수업운영과 관련 안내사항을 고지		8.30(월)	1회	
	촉진	SMS, 이메일, 쪽지 발송	수업 독려	1학기	상시
			중간, 기말고사(테스트 시험) 참여 독려	1학기	2회
			커뮤니티 활동 참여 독려	1학기	상시
			학생 메일 및 게시판 응대	1학기	상시
학습 참여 현황(시험, 출석, 과제 등)에 따른 불참자 관리			1학기	주	
게시판 관리		학생 문의 응대	1학기	상시	
2011-1학기	안내	학생 오리엔테이션	학사안내 오리엔테이션	2.26(토)	1회
			CUFS 컴퓨터 특강	2.26(토)	1회
			학부별 오리엔테이션	2.26(토)	1회
			수업 방법 매뉴얼 제공 학사제도 및 대학생활 안내 제공	2.26(토)	1회
			학생 오리엔테이션 웹페이지 제	2.28(월)	상시

학기	구분	내용	활동	시기	횟수
			공		
		고지	전체·학부 공지사항을 통해 학습 및 평가 사항 고지	2.28(월)	2회
			교과목 공지를 통해 수업운영과 관련 안내사항을 고지	2.28(월)	1회
	촉진	SMS, 이메일, 쪽지 발송	수업 독려	1학기	상시
			중간, 기말고사(테스트 시험) 참여 독려	1학기	2회
			커뮤니티 활동 참여 독려	1학기	상시
			학생 메일 및 게시판 응대	1학기	상시
			학습 참여 현황(시험, 출석, 과제 등)에 따른 불참자 관리	1학기	주
		게시판 관리	학생 문의 응대	1학기	상시

위의 내용을 통해 볼 때 우리 대학의 학습 안내 및 촉진 활동의 실행 정도는 ‘매우 우수한 편’ 이라고 할 수 있다.

#### 다. 근거자료

1. 오리엔테이션 진행 실적
2. CUFS 컴퓨터 특강 진행 실적

### 2.3.2.3 학습 안내 매뉴얼의 적절성

☑ 학습을 위한 학습 안내 매뉴얼이 적절히 마련되어 있는지에 대해 평가함.

#### 가. 평가표

등급	A (매우 높음)	B (높음)	C (보통)	D (낮음)	E (매우 낮음)
체크	◎				
평가기준 A. 학습 안내 매뉴얼 반영이 매우 우수함 B. 학습 안내 매뉴얼 반영이 우수함 C. 학습 안내 매뉴얼 반영이 보통임 D. 학습 안내 매뉴얼 반영이 미흡함 E. 학습 안내 매뉴얼 반영이 매우 미흡함					

#### 나. 평가내용

❖ 학습 안내 매뉴얼 반영의 적절성 정도

우리 대학에서는 학습 안내 매뉴얼로 연도별로 진행되는 컴퓨터 활용법 특강 자료를 학교 홈페이지에서 상시 제공하고 있다. 컴퓨터 활용법 특강 자료에는 강의학습방법 안내, 콘텐츠 및 관련기능 안내와 컴퓨터 활용안내로 구성되어 있으며, 온라인 강의 수강 방법부터 개인 컴퓨터 설정까지 모든 정보를 제공하고 있다.

HOME → HOME → Campus Life → CUFS 길라잡이 → CUFS 컴퓨터 특강

인쇄 확대 축소

## CUFS 컴퓨터 특강

CUFS 컴퓨터 특강  
신입생이 사이버수강을 하기 위한 기초적인 컴퓨터 활용법을 배워보세요.

**2011학년도 신입생 사이버수강을 위한 컴퓨터 활용법 특강**  
학교 생활을 잘 하기 위해서 알아야 하는 정보!  
처음 강의를 들으러니 뭐가 뭔지 모르겠지요?  
이전 강의실에서 헤매지 맙시다!  
강의실 수업, 온라인 시험, 학사정보 조회 및 신청, 콘텐츠 기능  
100% 활용법, PC 환경 설정 및 개인정보보호 등에 대하여  
안내 드립니다.

VIEW

[그림 2-26] 컴퓨터 활용법 특강 메뉴얼 제공 화면

목 차		
1	강의학습방법 안내	2
2	콘텐츠 및 관련기능 안내	30
3	컴퓨터 활용안내	59

[그림 2-27] 컴퓨터 활용법 특강 메뉴얼 목차

또한, 우리 대학에는 언어와 관련된 교과목이 많은 까닭에 각 언어별 언어 설정 방법 및 설치파일을 학교 홈페이지를 통해 상시 제공하고 있다. 사용자의 컴퓨터 환경을 고려하여 여러 가지 정보를 제공하고 있으며, 특히 24시간 헬프데스크를 운영함으로써 소프트웨어 설치에 어려움을 겪거나 익숙하지 않은 학생들을 위해 원격으로 학생들의 컴퓨터 환경을 수시로 점검하여 주고 있다.

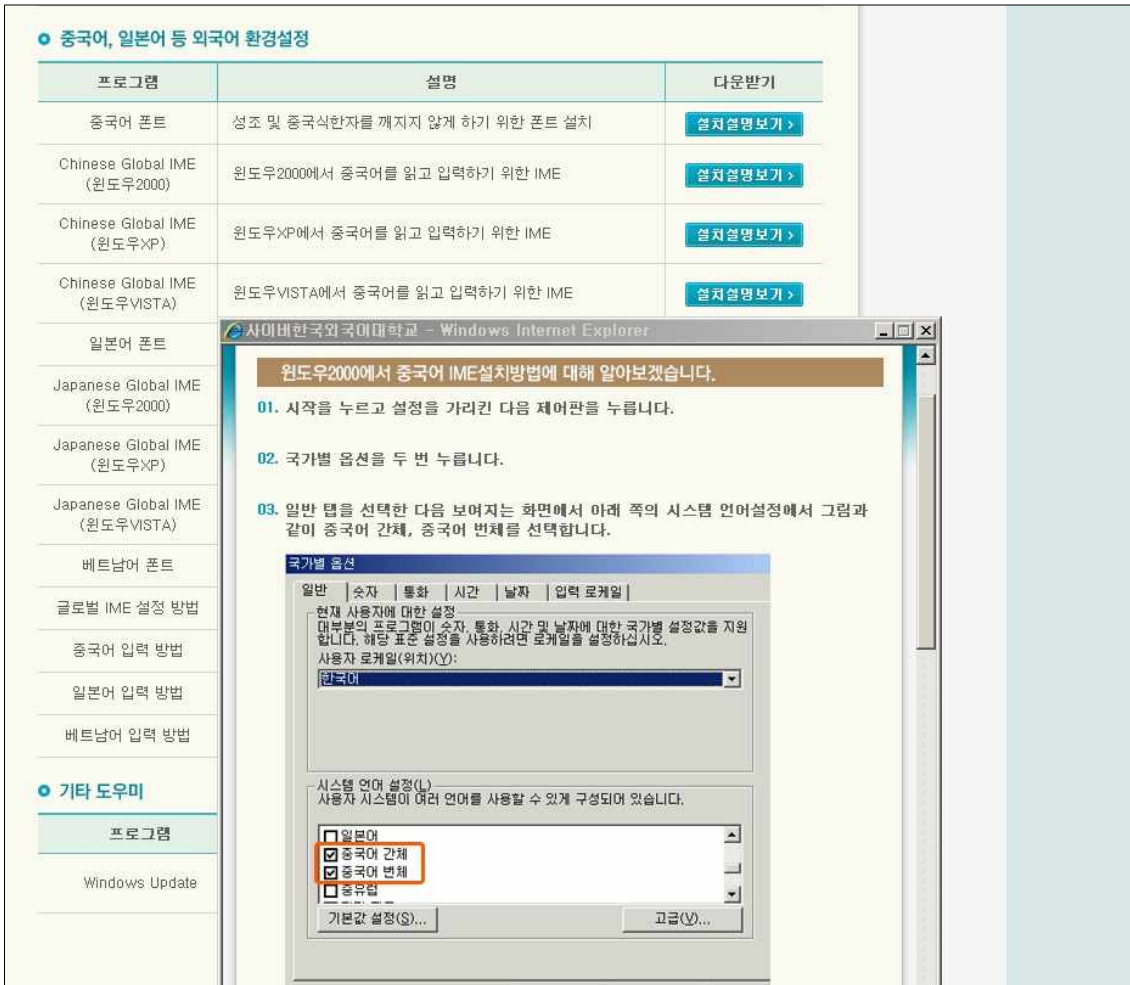

[그림 2-28] 외국어 입력 메뉴얼 제공 화면

위의 내용을 통하여 볼 때 우리 대학의 학습 안내 매뉴얼 반영의 적절성은 ‘매우 우수한 편’이라고 할 수 있다.

**다. 근거자료**

CUFS 컴퓨터 특강 매뉴얼 자료

### 2.3.3 과제 관리의 적절성

#### 2.3.3.1 과제 관리 전략

☑ 과제 관리 전략이 적절히 반영되었는지에 대해 평가함.

#### 가. 평가표

등급	A (매우 우수)	B (우수)	C (보통)	D (미흡)	E (매우 미흡)
체크	◎				
평가기준 A. 과제 관리 전략의 적절성이 매우 우수함 B. 과제 관리 전략의 적절성이 우수함 C. 과제 관리 전략의 적절성이 보통임 D. 과제 관리 전략의 적절성이 미흡함 E. 과제 관리 전략의 적절성이 매우 미흡함					

#### 나. 평가내용

❖ 과제 관리 전략 반영의 적절성 정도

우리 대학의 과제 관리 전략은 다음과 같다.

① 정책적으로 수업에서 다양한 유형의 온라인 과제를 한 학기에 4회 이상 제출하여 평가에 반영하도록 권고하고 있다.

② 과제는 교수가 부여하고 튜터가 보조하며 과제의 고지 및 촉진 활동이 원활하게 이루어 질 수 있도록 학습운영자 메뉴를 별도로 두어 전체 과제 관리를 하도록 한다. 즉, 학습운영자는 과제 부여 여부, 과제 공지, 과제 제출기간 엄수, 채점 기간 내(학생 제출 후 7일 이내)의 피드백 수행 등을 관리 한다.

③ 과제의 유형을 4가지로 구분하고 각각의 유형에 따라 과제 관리 전략을 차별화함으로써 적절하게 과제가 관리되도록 하고 있다. 과제 관리 전략은 과제 공지 방법, 과제 제출 기간 및 제출 기간 유동성 여부, 우수 과제 공지 방법, 처리기간으로 구분할 수 있다. 특히 우리 대학에서는 차별화된 과제 관리를 위하여 도입한 객관식, 주관식 과제는 콘텐츠를 통하여 제출하는 방식으로 출석과 진도 체크가 가능한 기간에만 제출할 수 있도록 전략을 수립했다.

이러한 전략을 적용한 결과, 학습자가 학습 내용을 꾸준히 학습할 수 있게 됨으로써 만족할 만한 효과를 얻고 있다. 이와 같이 우리 대학은 과제 유형별로 차별화된 관리와 운영 체제를 갖추어 양질의 과제 전략을 실행하고 있다. 과제유형별 과제 관리 전략을 상세히 살펴보면 아래 <표 2-48>과 같다.

<표 2-48> 과제 유형별 관리 전략

관리 항목	과제방		토론방	팀프로젝트
	객관식, 주관식	레포트·음성		
제출 기간	출석 체크 기간	교수자 지정	교수자 지정	교수자 지정
제출 기간 입의 연장	불가능	가능	가능	가능
과제 공지	콘텐츠 내에서 안내	강의실 공지사항 및 과제방에 등록	강의실 공지사항 및 과제방에 등록	강의실 공지사항 및 과제방에 등록
과제 제출 방법	콘텐츠 내 입력	강의실 내 ‘과제방’	강의실 내 ‘토론방’	강의실 내 ‘팀프로젝트’
과제 제공 회수	4회 이상			
과제 피드백 제공 시기	학생 제출 후 7일 이내 (수업 운영 지침에 따라 진행)			
과제 평가 기준	교과목별 자율적인 평가 비율			
과제 평가 점수 고지	제출 후 7일 이내 (수업 운영 지침에 따라 진행)			
우수 과제 고지	우수 과제를 게시판에 등록	선정된 과제는 게시판 자동 등록	N/A	N/A

위의 내용을 통하여 볼 때 우리 대학의 과제 관리 전략의 적절성은 ‘매우 우수한’ 편이라고 할 수 있다.

#### 다. 근거자료

수업 운영 지침



### 2.3.3.2 과제 유형 및 분량

☑ 과제 유형 및 분량의 적절성에 대해 평가함.

#### 가. 평가표

등급	A (매우 우수)	B (우수)	C (보통)	D (미흡)	E (매우 미흡)
체크	◎				
평가기준 A. 과제 유형 및 분량이 매우 적절함 B. 과제 유형 및 분량이 적절함 C. 과제 유형 및 분량이 보통 수준임 D. 과제 유형 및 분량이 적절하지 않음 E. 과제 유형 및 분량이 매우 적절하지 않음					

#### 나. 평가내용

❖ 과제 유형 및 분량의 적절성 정도

우리 대학은 전술한 바와 같이 과목의 특성에 따라 과제를 레포트·음성 과제, 객관식·주관식 과제, 토론방, 팀프로젝트의 4가지 형태로 구분하여 실행하고 있다. 각각의 과제 유형은 5가지 학습 범주인 지적 기능, 운동 기능, 언어 정보, 인지 전략, 태도를 모두 평가할 수 있도록 설계하였으므로 과제 유형은 적절하다고 할 수 있다.

우리 대학에서는 4가지 과제 유형 중 특히 두 가지 차별적인 과제 유형을 사용하고 있다. 객관식·단답형 과제와 주관식 과제는 콘텐츠 내에 과제가 부여되어 학습자가 윈스톱으로 수업과 과제를 연결하여 수행할 수 있다는 장점을 가지고 있다. 그리고 음성 과제는 듣기, 말하기, 읽기, 쓰기 등을 학습하는 어학 과목에서 효용성이 높은 과제 유형이다. 음성 과제가 부여되면 학습자는 별도의 녹음 어플리케이션을 사용할 필요 없이 강의실 음성과제 게시판의 녹음기를 통하여 직접 음성을 녹음하여 과제로 제출한다. 담당교수는 학생들이 제출한 과제를 교수자 관리 시스템에서 확인하고 텍스트와 음성으로 피드백을 제공한다. 이 과제 유형은 회화, 통역, 발음지도 등의 교과목에서 많이 활용되고 있다.

과제 유형별 특징과 실제로 우리 대학의 수업에 적용된 사례를 살펴보면 아래 <표 2-49>과 같다.

&lt;표 2-49&gt; 과제 유형 사례

제출 방법	유형 구분		내용	과제 예시
LMS	레포트 · 음성 과제	레포트	• 과제를 온라인을 통하여 작성하거나 문서 파일로 제출하는 일반 레포트 과제	마케팅전략 : 마케팅전략 수립 대상 회사 제출 - 대상, 관계, 마케팅 실태
		음성	• 주어진 과제를 음성으로 녹음하여 제출하는 과제	일본어통역연습 : 제시된 단어의 악센트를 살려 녹음하여 제출
	토론방		• 특정 주제를 주고 의견을 주고 받으며 의견에 동의하거나 반대하여 토론을 하도록 하는 과제	방송의 이해 : 오늘날 방송이 정치적 도구나 수단으로 활용되고 있는 다양한 사례에 대하여 토론하시오.
	팀프로젝트		• 그룹을 나누고, 해당 그룹 내에서 주제를 대한 레포트를 작성하는 과제	멀티미디어 영어교육 : 프로그램을 그룹별로 평가하여 제출하세요.
콘텐츠	객관식 주관식 과제	객관식 단답형	• 일반 퀴즈 형태로 주어진 과제이며 콘텐츠에서 입력한 답이 LMS에서 자동으로 채점됨	기초일본어회화 : 각 문제의 정답을 선택하여 튜터에게 보내세요.
		주관식	• 콘텐츠에서 의견 혹은 질문에 답을 입력하면 LMS에 등록되어 채점할 수 있음	TOEIC LC : 문장을 듣고 해석해서 제출하세요.

과제는 담당교수가 매 학기 수업에 참여하는 학습자의 학습 수행능력을 고려하여 자율적으로 부여하고 있다. 그러나 수업운영지침에 따라 한 학기에 최소 4회 이상 과제를 제출하도록 권고하고 있으며, 이러한 지침은 대체로 잘 지켜지고 있다. 우리 대학에서는 2010학년도 2학기의 169개 개설 교과목에서 1개 교과목당 평균 592개의 과제가 부여된 점으로 미루어 보아 과제 분량이 매우 적절하였다고 할 수 있다.

위의 내용을 통해서 볼 때 우리 대학의 과제 유형 및 분량의 적절성은 ‘매우 우수한 편’ 이라고 할 수 있다.

#### 다. 근거자료

2010학년도 2학기 과제 부여 현황

### 2.3.3.3 대학의 과제 제출 방법 및 처리 현황

과제 제출 방법 및 처리 현황이 반영되었는지에 대해 평가함.

#### 가. 평가표

등급	A (매우 높음)	B (높음)	C (보통)	D (낮음)	E (매우 낮음)
체크	◎				
평가기준 A. 과제 제출 방법 및 처리 현황의 적절성이 매우 높음 B. 과제 제출 방법 및 처리 현황의 적절성이 높음 C. 과제 제출 방법 및 처리 현황의 적절성이 수준임. D. 과제 제출 방법 및 처리 현황의 적절성이 낮음 E. 과제 제출 방법 및 처리 현황의 적절성이 매우 낮음					

#### 나. 평가내용

❖ 과제 제출 방법 및 처리 현황의 적절성 정도

우리 대학의 과제 제출 방식은 과제 유형에 따라 변별적으로 운영되고 있다. 콘텐츠에서 제출하는 객관식과 주관식 과제는 출석이 인정되는 기간에만 과제 제출을 할 수 있으며, 그 이외의 과제는 담당교수가 정한 기간 내에 과제를 제출할 수 있도록 운영하고 있다. 제출된 과제는 수업운영지침에 따라 학생의 과제 제출 후 일주일 이내에 처리하도록 권고하고 있다. 2011학년도 1학기 과제 제출 및 과제 처리 현황은 아래 표에서 알 수 있듯이 100%로 매우 우수하다고 할 수 있다. 과제 처리율이 높은 이유는 학습운영자가 학습 관리 시스템을 통하여 교과목별로 매주 과제 처리 현황을 파악하여 과제 처리에 충실히 이루어지도록 독려하는 등 관리를 철저히 하기 때문이다. 2011학년도 1학기 4주차까지의 과제 제출 및 처리 현황은 아래 <표 2-50>과 같다.

&lt;표 2-50&gt; 2011학년도 1학기 과제 제출 및 처리 현황(2/28~3/27까지)

과제유형	구분	1주	2주	3주	4주	합계
레포트·음성 과제	제출 과제수	298	2,066	3,440	3,257	9,061
	처리 과제수	298	2,066	3,440	3,257	9,061
	처리 비율	100%	100%	100%	100%	100%
객관식, 주관식 과제	제출 과제수	1,653	6,398	5,620	6,125	19,796
	처리 과제수	1,653	6,398	5,620	6,125	19,796
	처리 비율	100%	100%	100%	100%	100%
토론방	제출 과제수	33	218	607	365	1,223
	처리 과제수	33	218	607	365	1,223
	처리 비율	100%	100%	100%	100%	100%
팀프로젝트	제출 과제수	-	-	-	-	-
	처리 과제수	-	-	-	-	-
	처리 비율	0%	0%	0%	0%	0%

위의 내용을 통하여 볼 때 우리 대학의 과제 제출 방법 및 처리 현황의 적절성이 ‘매우 우수’하다고 할 수 있다.

#### 다. 근거자료

2011학년도 1학기 과제 제출 및 처리 현황

### 2.3.4 수업 운영 질 관리의 충실성 및 적절성

#### 2.3.4.1 수업 운영 관리 모형 및 절차

☑ 수업 운영 관리 모형 및 절차의 적절성에 대해 평가함.

#### 가. 평가표

등급	A (매우 우수)	B (우수)	C (보통)	D (미흡)	E (매우 미흡)
체크	◎				
<p>평가기준</p> <p>A. 수업 운영 관리 모형 및 처리 절차가 매우 우수함</p> <p>B. 수업 운영 관리 모형 및 처리 절차가 우수함</p> <p>C. 수업 운영 관리 모형 및 처리 절차가 보통임</p> <p>D. 수업 운영 관리 모형 및 처리 절차가 미흡함</p> <p>E. 수업 운영 관리 모형 및 처리 절차가 매우 미흡함</p>					

#### 나. 평가내용

❖ 수업 운영 관리 모형 및 절차의 적절성 정도

##### 1) 수업 운영 관리 모형 및 절차의 적절성

###### ① 수업 운영 관리 모형

우리 대학에서는 범위관리, 질 관리, 자원관리, 위험관리, 일정관리, 문서관리의 6가지 영역에서 수업 운영 관리 모형을 수립하여 체계적으로 수행함으로써, 학습자의 학업 성취도를 극대화 할 수 있도록 하고 있다. 수업 운영 관리의 6가지 영역 서로가 유기적으로 연결 되어 있으며 각 영역의 관리가 수행되도록 운영자에게 적극 권고하여 수업 운영 효과가 극대화가 될 수 있도록 하고 있다. 우리 대학에서 수립한 수업 운영 관리 모형은 아래 [그림 2-29]와 같다.

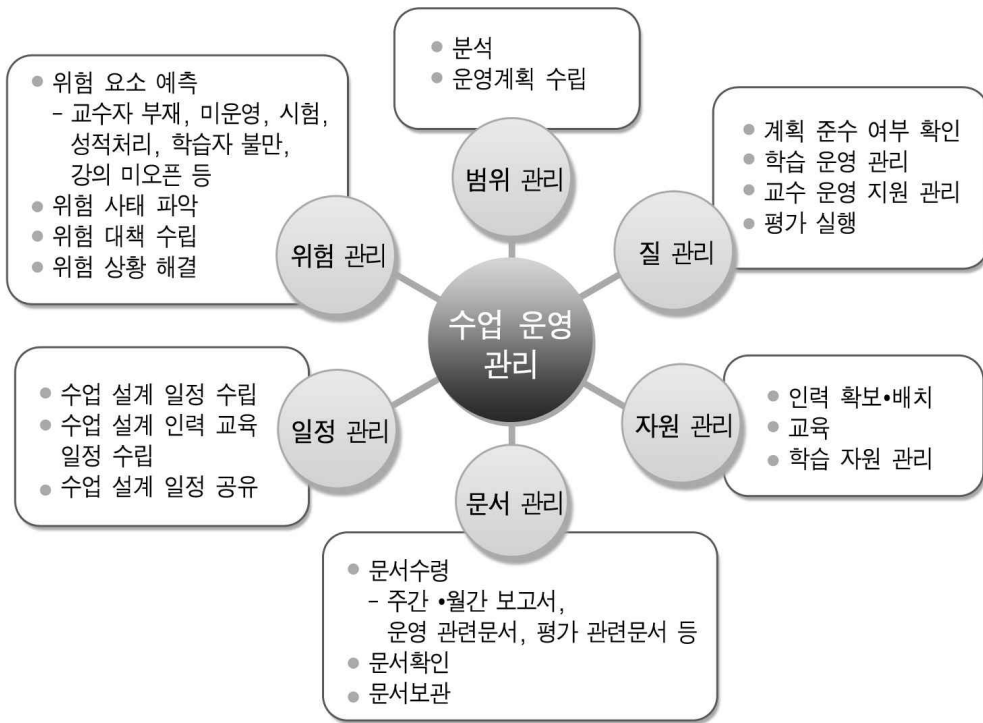

[그림 2-29] 수업 운영 관리 모형

- ▶ 범위 관리는 수업 설계 과정 및 콘텐츠를 분석하여 수업 운영 계획을 수립하는 영역이다.
- ▶ 질 관리는 운영 과정에서 수업 설계 내용을 충실히 이행하도록 지원하며, 수업 관리가 원활하게 이루어질 수 있도록 독려하는 영역이다. 주기적으로 교수장의평가위원회의 평가, 학생 만족도 조사, 튜터평가·강의평가를 통해 양질의 수업이 유지될 수 있도록 하고 있다.
- ▶ 자원관리는 수업 운영 관리 인력을 배치하고 수업 운영에 관한 지식과 기술을 습득하도록 교육하는 영역이다. 또한 온·오프라인의 수업 운영 지원 자료를 적절하게 제공하여 효과적으로 지원할 수 있도록 하고 있다.
- ▶ 위험관리는 수업 운영 시 발생할 수 있는 위험요소를 예측, 대비하고 그에 대한 적절한 조치를 취하여 학생의 불만을 최소화함으로써 양질의 수업 운영이 지속될 수 있도록 관리하는 영역이다.
- ▶ 일정관리는 수업과 시험 등 수업 운영에 대한 전반적인 일정을 수립하고 수업 운영자에 대한 교육을 실시하는 영역이다. 그리고 CDMS를 통하여 수업 운영 담당자들이 일정 정보를 모두 공유할 수 있도록 하고 있다.
- ▶ 문서관리는 운영 과정에서 산출된 문서를 관리하는 방법, 주체, 주기를 명시하여 추후 수업 운영에 참조가 될 수 있도록 하는 영역이다.

## ② 수업 운영 관리의 절차

우리 대학은 원활한 수업 운영을 위하여 ‘수업운영지침’을 근거로 분석 및 기획, 실행, 종료의 절차로 구분하여 수업 운영을 관리하고 있다.

- ▶ 분석 및 기획 단계에서 학습운영자는 강의 학습 환경과 수업계획서를 분석하여 수업 운영의 전반적인 일정과 방법, 비용과 규모를 계획한다. 또한 수업 운영 관계자들에게 매뉴얼을 제공하고 오리엔테이션을 실시하여 수업 운영을 지원하고 있다.
- ▶ 실행 단계에서는 수업 운영을 보조할 수 있는 물적·인적 자원을 지원하고 특히 예상치 못한 위험 상황 발생 시 대처할 수 있는 위험관리 체계를 수립·적용하여 수업 운영의 질이 유지될 수 있도록 하고 있다.
- ▶ 종료 단계에서는 수업 운영 중 산출된 문서들을 다음 학기 수업 운영 시 참고가 될 수 있도록 하고 있으며, 매 학기 수업 운영 분석결과와 강의 평가 결과를 분석하여 수업 운영 관리를 보다 내실있게 지원할 수 있는 기회를 마련하고 있다. 이러한 우리 대학의 수업 운영 관리 지원 절차를 보면 아래 [그림 2-30]과 같다.



[그림 2-30] 수업 운영 관리 절차

위의 내용을 통하여 볼 때 수업 운영 관리 모형 및 절차의 적절성은 ‘매우 우수한’편이라고 할 수 있다.

### 다. 근거자료

수업운영지침

### 2.3.4.2 수업 운영 관리 조직 및 인력 현황

☑ 수업 운영 관리 조직 및 인력 현황의 적절성에 대해 평가함.

#### 가. 평가표

등급	A (매우 높음)	B (높음)	C (보통)	D (낮음)	E (매우 낮음)
체크		◎			
평가기준 A. 수업 운영 관리 조직 및 인력 현황의 적절성이 매우 높음 B. 수업 운영 관리 조직 및 인력 현황의 적절성이 높음 C. 수업 운영 관리 조직 및 인력 현황의 적절성이 수준임. D. 수업 운영 관리 조직 및 인력 현황의 적절성이 낮음 E. 수업 운영 관리 조직 및 인력 현황의 적절성이 매우 낮음					

#### 나. 평가내용

❖ 수업 운영 관리 조직 및 인력 현황의 적절성 정도

우리 대학의 수업 운영 관리는 교육운영의 내실을 기하기 위하여 다원화된 조직 운영 관리 체계를 갖추고 있다.

교무처장의 총괄 하에 학부장과 전공 담당교수로 구성된 9명의 교수장의평가위원회에서는 수업 운영 과정의 문제점을 평가하고 분석한다. 또한 학부장을 중심으로 실제 현장 수업 운영 관리 조직을 두고 있으며 학습운영자를 중심으로 한 운영 지원 관리 조직을 두어 적절하게 수업 운영을 관리하고 있다.

수업 운영 관리 조직은 학습자의 수업 관리를 수행하는 조직으로 해당 교과목의 교수 및 석·박사 이상의 내용전문가로 구성한다. 수업 운영 지원 조직은 학사 담당자, 교수설계 담당자, 학습 운영 담당자로 구성되어 상호 전문성을 부각시켜 보완할 수 있도록 하고 있다. 이러한 우리 대학의 수업 운영 관리 인력 현황을 살펴보면 아래 <표 2-51>과 같다.

<표 2-51> 수업 운영 관리 인력 현황

담당분야	직위	소속	경력/전공	진행 업무
총괄	교무처장	교무처	온라인 강의 경력 5년	<ul style="list-style-type: none"> <li>• 수업 운영 관리 총괄</li> <li>• 수업 운영 지침 수립</li> <li>• 수업 운영 교육 자료 검수</li> </ul>



담당분야	직위	소속	경력/진공	진행 업무
자문 및 평가	9명	교수강의 평가위원회	온라인 강의 경력 5년 이상	• 수업 운영 질 관리를 위한 자문 및 평가
운영관리책임	학부장	학부	온라인 강의 경력 1년 이상	• 학부별 수업 운영 관리 책임
운영지원책임	직원	학사지원과	7년 (러시아어)	• 수업 운영 지원 책임 • 수업 운영 예산 수립
기획·평가	직원	콘텐츠개발실	5년 (컴퓨터교육과)	• 수업계획서와의 부합성 점검 • 교육자료 내용 구성 및 제작 • 교육 일정 및 방법 수립 • 운영 결과 분석 및 평가 • 온라인 강의 안내 튜터 교육 및 운영 재교육
수업운영지원 조직	직원	학사지원과	7년 (러시아어)	• 수석 튜터 운영 관리 및 지원 • 운영 보고 취합 • 운영 평가를 통한 튜터 포상 및 징계 • 수업 운영 안내(학생/교수) • 학사 관련 수업 운영 튜터 교육
	직원	학사지원과	2년 (산업정보공학)	• 수업 진행 시 운영 점검 • 수업 운영에 대한 학생 반응 모니터링 및 대응 • 시험 운영 • 자격증 관리
운영관리조직	수석튜터 6명	각 학부	박사 수료 및 박사	• 해당 학부 수업 운영 모니터링 및 튜터 독려 • 튜터 수업 운영 관리 • 운영 보고서 작성
운영진행조직	튜터 226명	각 학부	해당 분야 석사 과정 이상	• 강의 수업 운영 진행 • 교수 활동 지원

위의 내용을 통하여 볼 때 수업 운영 관리 조직 및 인력 현황의 적절성은 ‘우수한 편’이라고 할 수 있다.

#### 다. 근거자료

2011-2학기 수업 관리 인력 현황

### 2.3.5 강좌 당 학생 수의 적절성

#### 2.3.5.1 한 강좌 당 학생 수[정보공시 6-나-1]

☑ 수업운영의 질과 학습효과의 질 관리를 위해, 개설된 각 강좌 당 학생 수가 적절한지를 평가함

#### 가. 평가표

등급	A (매우 우수)	B (우수)	C (보통)	D (미흡)	E (매우 미흡)
체크	◎				
평가기준 A. 한 강좌 당 학생 수가 매우 적절히 배분되어 있음 B. 한 강좌 당 학생 수가 적절히 배분되어 있음 C. 한 강좌 당 학생 수의 배분이 보통 수준임 D. 한 강좌 당 학생 수가 적절히 배분되어 있지 않음 E. 한 강좌 당 학생 수가 전혀 적절히 배분되어 있지 않음					

#### 나. 평가내용

❖ 한 강좌 당 학생 수의 적절성

우리 대학은 강의의 질 관리 및 학생의 개별적인 수업 질 관리를 위하여 교수 1인이 담당하는 적정 학생 수를 200명으로 하고 있다. 재학생수가 많은 영어학부와 일본어학부의 전공 교과목, 교양 교과목의 경우, 기준인원의 50%까지만 수강인원을 추가로 허용하고 있다. 따라서 한 개의 분반 당 최대 300명까지만 수강할 수 있도록 제한하고 있으며, 300명 초과 시 해당 교과목에 대해 분반을 실시해 운영하고 있다. 또 추가로 분반되는 교과목들에 대해서는 해당 교과목에 적합한 운영강사를 각각 배정하여 수업을 운영하고 있다.

<표 2-52> 한 강좌 당 학생 수

연도	학기	강좌 규모별 강좌수				
		20명 미만	20~50명 미만	50~100명 미만	100~200명 미만	200명 이상
2011	1	1	28	37	58	62
	2	1	28	46	55	48

위의 내용을 통하여 볼 때 우리 대학의 한 강좌 당 학생 수의 적절성 ‘매우 우수한 편’이라고 할 수 있다.

#### 다. 근거자료

2011학년도 1,2학기 교과목별 학생 수

### 2.3.5.2 한 강좌를 운영하는 운영 인력 현황

☑ 수업운영의 질과 학습효과의 질 관리를 위해, 한 강좌 당 운영인력이 적절한지를 평가함

#### 가. 평가표

등급	A (매우 우수)	B (우수)	C (보통)	D (미흡)	E (매우 미흡)
체크	◎				
평가기준 A. 한 강좌 당 운영인력이 매우 적절하게 구성되어 있음 B. 한 강좌 당 운영인력이 적절하게 구성되어 있음 C. 한 강좌 당 운영인력이 보통으로 구성되어 있음 D. 한 강좌 당 운영인력이 부족하게 구성되어 있음 E. 한 강좌 당 운영인력이 매우 부족하게 구성되어 있음					

#### 나. 평가내용

##### ❖ 한 강좌를 운영하는 운영 인력 현황

우리 대학은 매 강좌마다 담당 교수 1인을 배정하는 것을 원칙으로 하고 있으며, 전 교과목에 대해 교수 이외에 학습 튜터를 임용하여 학습자의 모든 학습 활동을 전면 지원함으로써 온라인 교육의 효과를 극대화하고 있다.

교수는 학습자의 질의에 대한 신속한 응답제공, 학습 독려, 학습보조자료 제공, 출결석 관리, 과제물 관리 등의 주요임무를 통해 학습자의 개별학습을 체계적으로 관리한다. 또한, 이러한 업무를 보조하는 튜터의 자격은 해당전공 분야의 석사급 이상의 전공자이어야 하며, 교과목 담당교수 또는 학부장의 추천을 받아 임용한다. 외국어 계열의 학부에는 다수의 원어민 튜터가 있는 것이 우리 대학의 강점이다.

튜터의 운용은 각 교과목의 특성에 따라 탄력적으로 이루어진다. 예를 들어, 많은 실습지도 및 침삭 기능이 요구되는 외국어계열의 작문 및 통역번역 관련 교과목은 학생 75명당 튜터를 1명으로 하고 있다. 교수자와 학습자 간의 상호작용이 비교적 많은 교과목은 학생 100명당 튜터 1명으로 하고, 기타 일반 교과목은 학생 200명당 튜터 1명을 임용하여 배정한다. 단, 200명을 초과한 교과목에 대해서는 추가로 튜터를 배정하여 학생의 개별적 학습을 적극 지원한다. 또 우리 대학은 효율적인 학사관리를 위하여 대단위 강좌의 경우 분반시 분반마다 추가적으로 담당 교수와 튜터를 임용하고 있다.

---

위의 내용을 통하여 볼 때 우리 대학의 한 강좌를 운영하는 운영 인력 현황은 ‘매우 우수한 편’이라고 할 수 있다.

#### **다. 근거자료**

2011학년도 1,2학기 교과목별 교수, 튜터 배정 인원

### 2.3.6. 교수·학습 전략에서 상호작용의 적절성

#### 2.3.6.1 수업 계획서의 상호작용 전략의 부합성

☑ 수업 계획서의 상호작용 전략의 부합성에 대해 평가함.

#### 가. 평가표

등급	A (매우 높음)	B (높음)	C (보통)	D (낮음)	E (매우 낮음)
체크		◎			
평가기준 A. 수업 계획서의 상호작용 전략의 부합성이 매우 높음 B. 수업 계획서의 상호작용 전략의 부합성이 높음 C. 수업 계획서의 상호작용 전략의 부합성이 수준임. D. 수업 계획서의 상호작용 전략의 부합성이 낮음 E. 수업 계획서의 상호작용 전략의 부합성이 매우 낮음					

#### 나. 평가내용

##### ❖ 수업 계획서의 상호작용 전략의 부합성 정도

우리 대학은 교육목표, 수업계획서, 교과목 내용의 특성, 수업 환경을 분석하여 Moore&Kearsley의 교수·학습 전략에 따라 학습자·내용, 학습자·교수자, 학습자·학습자 세 가지 유형으로 상호작용 전략을 수립하므로 교수·학습 전략과 그에 대한 상호작용 전략이 잘 부합되어 수업이 원활하게 운영되고 있다. 따라서 학습자는 양질의 상호작용을 경험하여 자율적인 학습을 하고 있다.

차별화된 교수·학습 상호작용 전략 중 대표적인 예로 음성 상호 작용 전략, 오프라인 특강과 실시간 화상 특강 등이 있다.

음성 상호작용 전략은 학습 관리 시스템의 ‘음성 과제 게시판’을 활용한 것으로 학습자가 제출한 음성 과제에 대하여 원어민 교원이 음성 피드백을 하고, 학생은 다시 음성으로 질문을 하거나 수정 과제를 제출하는 것이다. 위와 같이 음성을 활용한 상호작용 전략은 우리 대학의 교육 목표인 ‘글로벌 리더 인재 양성’에 부합하는 교수·학습 전략을 반영한 것이다. 특히 오프라인 특강은 학습 수준에 미달되거나 심화 학습을 원하는 학생을 위하여 매주 토요일에 실시되는데 학습자와 교수자와의 면대면 상호작용을 통해 개인 수준에 맞춘 즉각적인 피드백이 이루어지도록 하는 교수·학습 전략의 하나이다.

이 밖에도 교과목의 특성에 따라 견학이나 실습을 한 후 의견을 온라인 상에 게재하여 학습자 간의 상호작용을 극대화 하고 있다. 나아가 학습자·교수자간 상호작용에 새로운 전략을 도입하기 위하여

원어민과의 화상수업을 매 학기 진행하고 있다. 향후 이와 같은 다양한 상호작용 교수·학습 전략을 더욱 활성화시킬 계획이다.

위의 내용을 통하여 볼 때 우리 대학의 수업 계획서의 상호작용 전략의 부합성 정도는 ‘우수한 편’이라고 할 수 있다.

#### **다. 근거자료**

2011-2학기 교과목별 수업계획서

### 2.3.6.2 교수·학습 전략에 따른 상호작용 전략

☑ 교수·학습 전략에 따른 상호작용 전략의 적절성에 대해 평가함.

#### 가. 평가표

등급	A (매우 우수)	B (우수)	C (보통)	D (미흡)	E (매우 미흡)
체크	◎				
<p>평가기준</p> <p>A. 교수·학습 전략에 따른 상호작용 전략의 적절성이 매우 우수함</p> <p>B. 교수·학습 전략에 따른 상호작용 전략의 적절성이 우수함</p> <p>C. 교수·학습 전략에 따른 상호작용 전략의 적절성이 보통임</p> <p>D. 교수·학습 전략에 따른 상호작용 전략의 적절성이 미흡함</p> <p>E. 교수·학습 전략에 따른 상호작용 전략의 적절성이 매우 미흡함</p>					

#### 나. 평가내용

❖ 교수·학습 전략에 따른 상호작용 전략의 적절성 정도

우리 대학에서는 온라인 강의실 내의 강의계획서에 학기운영전략을 명시하고 있고, 학습자·콘텐츠, 학습자·교수자, 학습자·학습자간의 상호작용 전략도 명시하고 있다.

교수자는 제시된 학습 유형을 활용하여 과목의 성격에 맞는 학습방법을 선택하여 적용할 수 있으며, 학습자 학습방법 전략과 주차당 최적 학습시간 등의 정보도 학습자에게 제공한다.(<그림 2-31>참조)



교수 학습 운영 전략	
운영 전략	<input checked="" type="checkbox"/> 콘텐츠 학습 <input type="checkbox"/> 토론방 <input type="checkbox"/> 팀프로젝트 <input checked="" type="checkbox"/> 과제(주관식/객관식/레포트&응성) <input checked="" type="checkbox"/> 참여도(강의Q&A, 자유게시판, 자료실)
	1. 학습 촉진 전략 - 각종 게시판을 통해 질문을 하거나 의견을 나누며 수업에 활발하게 참여하도록 유도한다. 학생의 질문에 대한 답변은 1차로 신속하게 튜터가 처리하고 2차로 교수가 처리한다. - 주어진 주제에 따라 자유 작문을 써서 게시판에 올리도록 하고, 서로의 글에 의견을 달도록 독려한다. 매번 열 명 이상의 학생들에게는 튜터와 교수가 feedback을 제공한다. - 3, 5, 10, 12주에 나가는 과제는 모든 학생들에게 가급적 일주일 내에 feedback을 주고, 점수를 부여한다 2. 동기 유발 전략 - 각종 게시판 활동을 통하여 교수와 학생, 튜터와 학생, 학습자들간에 활발한 상호작용이 이루어지도록 하고, 참여점수에 반영한다. - 1:1 튜터첨삭이나 공개첨삭을 통하여 교수와 학생, 튜터와 학생간에 상호작용이 이루어지도록 하고, 이 부분도 역시 참여점수에 반영한다. - 강의 수강 전에 교재를 통해 예습을 하게한다
상호 작용 전략	<b>학습자-콘텐츠</b> 애니메이션, 동영상강의, 음성강의, 노래 등 다양한 멀티미디어 학습으로 주의력을 집중시킨다. 모든 문제를 풀고 나면 정답과 피드백을 바로 확인할 수 있도록 하여 학습자-콘텐츠 상호작용을 유도한다.
	<b>학습자-교수자</b> Q&A 게시판, 자유게시판, 1:1 학습상담, 이메일, 쪽지, 오프라인 미팅 등을 통한 수업, 과제, 시험에 대한 질의응답 등 학습자와 교수자 간의 활발한 상호 작용을 유도한다.
	<b>학습자-학습자</b> Q&A 게시판, 자유게시판, 이메일, 쪽지, 오프라인 미팅 등을 통한 학습정보 교환, 학습 격려 등 학습자-학습자간 상호 작용을 유도한다.
학습자 학습방법 전략	※ 콘텐츠를 수강하는 학생이 유의해서 강의를 들어야 하는 내용 - Introduction 부분에 제시되는 글을 먼저 들으면서 이해력을 점검해 본다. - 강의를 주의깊게 듣고, 다양한 종류의 문제를 풀면서 자신의 부족한 부분을 확인하고 보충해 나간다. - 3, 5, 10, 12주에 과제를 하면서 배운 내용을 복습하고, 교수와 튜터의 feedback을 통해 정확한 답을 알아둔다. - 학습자료실에 있는 mp3 파일을 이용하여 듣기 연습을 해나가고, 강의를 반복하여 청취한다.
주차당 최적 학습시간	예습 ( 10 )분      콘텐츠 강의 ( 30 )분 문제풀이( 20 )분    과제 수행 ( 20 ) 분 학습참여도 ( 10 ) 분    복습 ( 10 ) 분 총 : 100 분

[그림 2-31] 교과목 교수 학습 운영 전략

운영 전략에서는 교과목의 학습 촉진 전략과 동기 유발 전략 등의 정보 및 토론방이나 팀프로젝트, 과제, 학습참여도 등의 학습 평가 방법을 선택할 수 있다. 상호 작용 전략에서는 학습자-콘텐츠, 학습자-교수자, 학습자-학습자 등의 상호 작용 전략을 학습자들에게 제공하게 된다. 또한 학습자 학습방법 전략 및 주차당 최적 학습시간 등의 정보를 학습자에게 제공한다.

위의 내용을 통하여 볼 때 우리 대학의 교수·학습 전략에 따른 상호작용 전략의 적절성 정도는 ‘매우 우수한 편’이라고 할 수 있다.

### 다. 근거자료

2011-2학기 교과목별 교수·학습 운영 전략

### 2.3.6.3 LMS 상호작용 기능과의 부합성

☑ LMS 상호작용 기능과의 부합성 정도에 대해 평가함.

#### 가. 평가표

등급	A (매우 우수)	B (우수)	C (보통)	D (미흡)	E (매우 미흡)
체크	◎				
평가기준 A. LMS 상호작용 기능과의 부합성이 매우 높음 B. LMS 상호작용 기능과의 부합성이 높음 C. LMS 상호작용 기능과의 부합성이 수준임. D. LMS 상호작용 기능과의 부합성이 낮음 E. LMS 상호작용 기능과의 부합성이 매우 낮음					

#### 나. 평가내용

❖ LMS 상호작용 기능과의 부합성 정도

우리 대학에서는 매 학기 수업계획서 작성 전에 교수자에게 LMS 기능에 대하여 오리엔테이션을 실시하고 매뉴얼을 제공한다. 교수자는 수업계획서 작성 시 이를 반영하므로 실제 수업에서 사용되는 상호작용은 LMS 상호작용 기능과 부합하고 있다. 우리 대학에서 사용되는 LMS 상호작용 기능은 과제게시판, 자유게시판, 공지사항, 자료실, 이메일, 쪽지, SMS, 강의Q&A, 토론방, 팀프로젝트 등이 있으며, 이러한 여러 기능을 활용하기 때문에 전통적 오프라인 수업 환경보다 훨씬 더 원활하고 적극적인 방식의 상호작용이 이루어지고 있다.

위의 내용을 통하여 볼 때 우리 대학의 LMS 상호작용 기능과의 부합성 정도는 ‘매우 우수한 편’이라고 할 수 있다.

#### 다. 근거자료

학기 교수 오리엔테이션 자료집

## 2.3.7 교원-학생 상호작용의 충실성

### 2.3.7.1 교수-학생간의 상호작용 방법의 다양성

☑ 교원-학생간의 상호작용 도구 및 방법이 얼마나 다양한지를 평가함.

#### 가. 평가표

등급	A (매우 다양함)	B (다양함)	C (보통)	D (부족함)	E (매우 부족함)
체크	◎				
평가기준 A. 교원-학생간의 상호작용 도구 및 방법이 매우 다양함 B. 교원-학생간의 상호작용 도구 및 방법이 다양함 C. 교원-학생간의 상호작용 도구 및 방법이 보통임 D. 교원-학생간의 상호작용 도구 및 방법이 부족함 E. 교원-학생간의 상호작용 도구 및 방법이 매우 부족함					

#### 나. 평가내용

❖ 교원-학생간의 상호작용 방법의 다양성

우리 대학에서는 교원·학생간의 상호작용 증진을 위해 토론방, 자료실, 강의록, 강의 Q&A, 자유게시판, 이메일, SMS, 쪽지, 과제게시판, 학습게시판, 공개첨삭게시판, 1:1 학습상담실, 설문, 토요 오프수업 등의 다양한 방법을 활용하고 있다. 2009년부터는 실시간 화상 강의 솔루션을 도입하여 교원과 학습자가 실시간으로 강의를 진행하고 있다. 또 매 학기 초 교수자를 대상으로 하는 오리엔테이션에서 교수-학생간의 상호작용증진을 위한 다양한 방법들을 모든 교과목에서 적극 활용할 수 있도록 독려하고 있다. 우리 대학에서 진행하고 있는 교수·학생 상호작용 방법과 특성을 살펴보면 아래와 같다.

<표 2-53> 교수·학생간 상호작용

상호작용방법	특징
토론방	공개적으로 특정 주제에 대하여 교수자와 다수의 학습자들이 의견을 개진하고 찬반토론을 할 수 있는 공간
자료실	학습 주제와 관련해 학습 과정을 촉진 혹은 안내할 수 있는 자료를 등록하는 공간
강의록	학습내용에 대한 강의록을 교수자가 등록할 수 있는 공간
강의Q&A	강의에 대한 질문과 답변 게시판
학습 게시판	학습 콘텐츠에서 제시된 주제에 대해서 학생이 작성한 의견이 LMS상으로 등록되어 학습자 상호작용이 일어나는 공간(peer teaching 형태)
자유 게시판	강의 이외의 내용에 대한 자유로운 의견 등록 게시판

공지 게시판	수업과 관련하여 교수자가 학생들에게 알림 사항 등록
메일	비공개적인 의사소통이 필요할 경우 사용
SMS	전체 : 교수자가 학습자 대상으로 하는 긴급 공지에 사용 개별 : 교수자가 특정 학생들을 위해 사용
쪽지	비공개적인 의사소통이 필요할 경우 사용
과제방	콘텐츠에서 부여한 과제를 교수자에게 제출하고 과제 게시판을 통하여 해당 과제에 대하여 교수와 1:1 피드백을 수령함
공개첨삭게시판	콘텐츠에서 입력한 내용이 게시판에 등록되어 교수자가 공개적으로 첨삭하고 이에 대하여 다른 학습자가 참여할 수 있음
1:1 학습상담실	학습에 대한 상담 등 비공개 개인 게시판
설문	교과목을 수강하는 전체 학생에게 의견 수령
실시간 화상 강의	온라인 상에서 실시간으로 교수자가 학습자에게 강의할 경우 사용
전화	교수자와 학습자간의 직접적인 상호작용 방법으로 사용
토요 오프 수업	오프라인상에서 교수자와 학습자에게 강의할 경우

교수자와 학습자는 교과학습에 대한 심화학습을 진행하고, 그 이외의 다양한 방법으로 의사소통을 하여 학습 효과를 극대화하고 있다. 실제 우리 대학의 수업에서 사용하고 있는 교수자-학습자간의 상호작용방법의 활용상황은 다음과 같다.

<표 2-54> 교과목별 교수-학생 상호작용 현황(2011학년도 2학기)

상호작용방법	특징						
	초급영어 작문I	미디어 일본어	중국 지역사회와 문화	재무회계	방송의 이해	한국어교육과 언어교수이론	생활법률과 부동산
토론방	X	X	X	X	O	X	X
자료실	O	O	O	O	O	O	O
강의록	O	X	O	X	O	O	X
강의Q&A	O	O	O	O	O	O	O
자유 게시판	O	O	O	O	O	O	O
공지 게시판	O	O	O	O	O	O	O
메일	O	O	O	O	O	O	O
SMS	O	O	O	O	O	O	O
쪽지	O	O	O	O	O	O	O
공개첨삭게시판	O	O	O	O	O	O	O
1:1 학습상담실	O	O	O	O	O	O	O
설문	O	O	O	O	O	O	O

위의 내용을 통하여 볼 때 우리 대학의 교수자-학습자간의 상호작용 방법은 ‘매우 다양한 편’이라고 할 수 있다.

#### 다. 근거자료

2011-2학기 교과목별 교수-학생 상호작용 현황

### 2.3.7.2 상호작용 유형별 교수-학생 상호작용 평균 빈도 수(과목별)

교원-학생간의 상호작용 빈도가 충분한지를 평가함.

#### 가. 평가표

등급	A (매우 높음)	B (높음)	C (보통)	D (낮음)	E (매우 낮음)
체크		◎			
평가기준 A. 교원-학생간의 상호작용 빈도가 매우 높음 B. 교원-학생간의 상호작용 빈도가 높음 C. 교원-학생간의 상호작용 빈도가 보통임 D. 교원-학생간의 상호작용 빈도가 낮음 E. 교원-학생간의 상호작용 빈도가 매우 낮음					

#### 나. 평가내용

❖ 상호작용 유형별 교원-학생 상호작용 평균 빈도수 (과목별)

우리 대학에서 시행하고 있는 교수자-학습자 상호작용은 유형별로 볼 때 모든 강의에서 다양하게 충분히 활용하고 있다. 특히 토론방보다 쪽지기능이나 메일, SMS와 같은 개별적 상호작용 방법을 많이 활용하고 있어 학습자들이 개인의 특성에 맞는 상호작용을 선호하고 있음을 알 수 있다. 또한 8주째 중간고사와 15주째 기말고사 기간에는 시험 준비관계로 쪽지, 메일, 강의Q&A의 세 가지 상호작용 유형을 다른 주보다 더 많이 활용하고 있는 것으로 나타났다.

<표 2-55> 상호작용 유형별 교원·학생 상호작용 평균 빈도 수

유형	주차별 상호작용 수															총 상호작용 수	주당 평균 상호작용 빈도
	1주	2주	3주	4주	5주	6주	7주	8주	9주	10주	11주	12주	13주	14주	15주		
토론방	33	218	607	365	415	638	389	41	182	479	612	431	380	347	51	5,188	346
자료실	73	82	117	136	136	123	183	70	82	178	124	140	156	216	123	1,939	129
강의 Q&A	2,252	3,715	3,147	2,778	2,290	2,254	2,290	2,102	1,710	1,269	1,184	888	1,088	1,383	1,789	30,139	2,009

유형	주차별 상호작용 수															총 상호작용 수	주당 평균 상호작용 빈도
	1 주	2 주	3 주	4 주	5 주	6 주	7 주	8 주	9 주	10 주	11 주	12 주	13 주	14 주	15 주		
자유 게시판	5,203	6,517	5,252	4,449	4,073	3,774	3,479	9,166	5,319	3,005	2,633	2,354	2,346	3,111	7,810	68,491	4,566
학습 게시판	241	1,170	863	713	717	723	140	68	191	869	613	517	473	160	66	7,524	502
강의록	438	152	112	101	65	64	51	60	124	75	71	72	53	28	3	1,469	98
공지 게시판	856	318	364	203	215	349	234	324	227	109	141	163	233	240	202	4,178	279
전체	9,096	12,172	10,462	8,745	7,911	7,925	6,766	11,831	7,835	5,984	5,378	4,565	4,729	5,485	10,044	118,928	7,929

- \* 2011학년도 1학기 등록자 수 = 5413명, 운영 교과목 수 = 186개
- \* 강좌별 평균 상호작용 수 : 639개
- \* 강좌별 주당 평균 상호작용 수 : 42개
- \* 강좌별 수강학생 수 : 155명
- \* 수강학생별 평균 상호작용 수 : 767개
- \* 수강학생별 주당 평균 상호작용 수 : 51개
- \* 학기 개강 전과 학기 종강 이후 등록된 상호작용 빈도 수 제외

위의 내용을 통하여 볼 때 우리 대학의 상호작용 유형별 교수-학생 상호작용 평균 빈도는 ‘높은 편’이라고 할 수 있다.

#### 다. 근거자료

2011-1 교과목별 강의평가 결과

### 2.3.7.3 질의에 대한 응답 처리 현황

- ☑ 학생 질의에 대한 응답이 얼마나 신속한지를 평가함.
- ☑ 학생 질의에 대한 응답 비율이 얼마나 높은지 평가함.

#### 가. 평가표

등급	A (매우 우수)	B (우수)	C (보통)	D (미흡)	E (매우 미흡)
체크		◎			
<b>평가기준</b> A. 학생 질의에 대한 응답 비율이 90% 이상으로 매우 우수함 B. 학생 질의에 대한 응답 비율이 81~90%로 우수함 C. 학생 질의에 대한 응답 비율이 71~80%로 보통임 D. 학생 질의에 대한 응답 비율이 61~70%로 미흡함 E. 학생 질의에 대한 응답 비율이 60% 이하로 매우 미흡함					

#### 나. 평가내용

- ❖ 학생 질의에 대한 응답 처리 현황

우리 대학의 교수자는 수업운영지침에 따라 강의Q&A에 등록된 글에 대하여 24시간 이내 답변하는 것을 원칙으로 하고 있다. 2011학년도 1학기의 강의 평가 결과에서 질의에 대한 응답 처리 신속성 항목에 대한 만족도는 아래와 같이 평균 4.18로 나타나 학생들이 만족하고 있다는 것을 알 수 있었다.

<표 2-56> 강의평가 중 질의에 대한 응답 처리 신속성 항목의 만족도

학기	문항	매우 만족	만족	보통	불만족	매우 불만족	평균점수 (5점 만점)
2010-1 응답자(%)	4. 교수는 학생의 질의응답 시 신속히 답변처리 해주었다.		O				4.1
	14. 튜터는 질의응답에 대한 답변과 과제 등의 평가결과를 학생에게 신속하게 알려 주었다.		O				4.2
	총합						
2010-2 응답자(%)	4. 교수는 학생의 질의응답 시 신속히 답변처리 해주었다.		O				4.2
	14. 튜터는 학생의 질의응답에 대하여 신속하고 성실하게 답변해 주었다		O				4.2

	총합					
2011-1 응답자(%)	4. 교수는 학생의 질의응답 시 신속히 답변처리 해주었다.		O			4.1
	14. 튜터는 학생의 질의응답에 대하여 신속하고 성실하게 답변해 주었다		O			4.0
	총합					

또 2011학년도 1학기 개설 교과목의 15주 전 과정의 강의 Q&A 질의응답 처리 현황을 살펴보면 아래와 같이 총 응답 비율은 97.15%이고, 이중 24시간 이내 응답률이 71.06%, 48시간 이내 87.07%에 가까운 질의응답에 대한 답변이 매우 신속하게 이루어지고 있음을 알 수 있다.

<표 2-57> 2011학년도 1학기 전체 교과목 강의 Q&A 응답 처리 현황

주	24시간 이내	48시간 이내	72시간 이내	72시간 이상	총 응답률
1주	823	182	45	61	85
2주	1,261	233	67	87	96
3주	1,043	185	75	68	100
4주	854	158	65	71	100
5주	625	174	58	89	92
6주	641	154	58	78	98
7주	624	176	73	78	100
8주	593	84	45	51	98
9주	510	118	35	68	98
10주	354	91	34	45	100
11주	325	110	36	48	100
12주	232	83	39	36	100
13주	264	97	36	57	94
14주	363	106	40	64	97
15주	441	65	16	6	100
평균	596.87	134.40	48.13	60.47	97.15

위의 내용을 통하여 볼 때 우리 대학의 질의에 대한 응답 처리 현황 항목은 ‘우수한 편’이라고 할 수 있다.

**다. 근거자료**

2011-1 교과목별 강의평가 결과



### 2.3.8 학생-학생 상호작용의 충실성

#### 2.3.8.1 학생-학생간의 상호작용 방법의 다양성

☑ 학생-학생간의 상호작용 방법의 다양성에 대해 평가함.

##### 가. 평가표

등급	A (매우 우수)	B (우수)	C (보통)	D (미흡)	E (매우 미흡)
체크	◎				
평가기준 A. 학생-학생간의 상호작용 방법의 다양성이 매우 우수함 B. 학생-학생간의 상호작용 방법의 다양성이 우수함 C. 학생-학생간의 상호작용 방법의 다양성이 보통임. D. 학생-학생간의 상호작용 방법의 다양성이 미흡함 E. 학생-학생간의 상호작용 방법의 다양성이 매우 미흡함					

##### 나. 평가내용

❖ 학생-학생간의 상호작용 방법의 다양성 정도

우리 대학에서는 학생·학생 상호작용으로 토론방, 자료실, 강의 Q&A, 자유게시판, 메일, 쪽지 등을 다양하게 활용하고 있다. 학기 초에 이러한 상호작용 방법을 적극 활용할 수 있도록 학생 오리엔테이션을 통하여 안내하고 있으며 수업에서 활발하게 이루어지고 있다. 학생·학생 상호작용 방법과 특성을 살펴보면 아래 <표 2-58>과 같이 다양한 상호작용 방법을 통하여 학생들 간에 동료 학습이 진행되기도 하고, 수업 이외에 학습 커뮤니티가 생성되어 학습을 촉진하는 역할을 하고 있다.

<표 2-58> 학생·학생 상호작용

상호작용 방법	특징
토론방	공개적으로 특정 주제에 대하여 학생간 의견을 개진하고 이에 찬반 의견을 표출
자료실	학습에 활용할 수 있는 자료 등록
팀프로젝트	같은 수업 안에서 하나의 주제를 그룹원 끼리 해결함
강의 Q&A	학습 내용에 대하여 학생간 질의 응답을 함

상호작용 방법	특징
자유 게시판	학습 외 의견 등록
쪽지, 메일	비공개적으로 개인적으로 의사소통을 함
학습게시판	콘텐츠에서 제시되는 문제에 답을 서로 공유할 수 있음

위의 내용을 통하여 볼 때 우리 대학의 학생-학생간의 상호작용 방법의 다양성 정도는 ‘매우 우수한 편’이라고 할 수 있다.

#### 다. 근거자료

학생-학생 상호작용 가능 항목 리스트

### 2.3.8.2 상호작용 유형별 학생-학생 상호작용 평균 빈도수

☑ 상호작용 유형별 학생-학생 상호작용 평균 빈도수에 대해 평가함.

#### 가. 평가표

등급	A (매우 우수)	B (우수)	C (보통)	D (미흡)	E (매우 미흡)
체크	◎				
평가기준 A. 학생-학생간의 상호작용 평균 빈도수가 매우 우수함 B. 학생-학생간의 상호작용 평균 빈도수가 우수함 C. 학생-학생간의 상호작용 평균 빈도수가 보통임. D. 학생-학생간의 상호작용 평균 빈도수가 미흡함 E. 학생-학생간의 상호작용 평균 빈도수가 매우 미흡함					

#### 나. 평가내용

❖ 학생-학생간의 상호작용 평균 빈도수 정도

우리 대학에서는 상호작용 유형별 학생-학생 상호작용이 적절하게 이루어지고 있다. (<표2-59>참조).

<표 2-59> 상호작용 유형별 학생-학생 상호작용 빈도 수 사례 (2010-2학기)

과목명	수강인원	토론방	강의 Q&A	자유게시판
초급영어독해와 말하기(01)	275	252	452	1260
미디어 글읽기와 글쓰기	91	1316	39	181
정보사회의 이해	74	746	24	70
대조언어학	216	229	313	753
한국어 음운론	136	116	197	348

위의 내용을 통하여 볼 때 우리 대학의 학생-학생간의 상호작용 평균 빈도수는 ‘매우 우수한 편’이라고 할 수 있다.

#### 다. 근거자료

2010-2 학생-학생 상호작용 빈도 수

### 2.3.8.3 학습자간 상호작용 촉진을 위한 전략

☑ 학습자간 상호작용 촉진을 위한 전략이 마련되어 있는지 여부를 평가함.

#### 가. 평가표

등급	A (매우 우수)	B (우수)	C (보통)	D (미흡)	E (매우 미흡)
체크	◎				
평가기준 A. 학습자간 상호작용 촉진을 위한 전략이 매우 우수함 B. 학습자간 상호작용 촉진을 위한 전략이 우수함 C. 학습자간 상호작용 촉진을 위한 전략이 보통임 D. 학습자간 상호작용 촉진을 위한 전략이 미흡함 E. 학습자간 상호작용 촉진을 위한 전략이 매우 미흡함					

#### 나. 평가내용

❖ 학습자간 상호작용 촉진을 위한 전략의 수립 정도

우리 대학에서는 학습자간 상호작용 촉진을 위하여 시험, 출석 이외에도 다양한 평가 유형을 제공하고 있다. 특히 성적 비율에서 학습참여도의 중요성을 교과목 담당 교수들에게 안내하고 있다. 학습참여도 평가는 교과목의 학습지원실인 강의록, 강의Q&A, 학습자료실 및 자유게시판 등에 글을 등록하거나 조회할 경우 학생이 점수를 부여받는 방식이다. 학습참여도 평가를 학생들에게 고지함으로써, 학생들은 자주 교과목내의 모든 게시판을 조회하게 되며, 자신의 의견 및 문의사항을 보다 적극적으로 등록하게 한다.

### ● 학습참여도관리

※ '등록수 / 조회수' 로 표시됩니다.

1. 점수입력 옆에 학습 지원실의 내역을 본 후 점수를 입력후 아래 "저장" 버튼 클릭.  
(주의: 아래의 "저장" 버튼 클릭시 종합평가에서 학습참여도점수를 가져올 수 있습니다.)

검색조건 :  학번  이름

번호	이름	학부	학년	학습지원실				점수	비고	학적상태
				강의록	강의Q&A	학습자료실	자유게시판			
31	강	일본어학부	3	0 / 0	0 / 5	0 / 0	0 / 0	5		재학
30	김	일본어학부	1	0 / 1	0 / 0	0 / 0	0 / 2	3		재적
29	김	일본어학부	4	0 / 6	0 / 2	0 / 0	0 / 0	8		재학
28	김	일본어학부	4	0 / 0	0 / 0	0 / 0	0 / 0	0		재학
27	김	일본어학부	3	0 / 7	0 / 14	0 / 0	0 / 13	34		재학
26	김	일본어학부	3	0 / 8	4 / 13	0 / 0	2 / 17	98		재학
25	나	일본어학부	3	0 / 2	2 / 6	0 / 0	1 / 18	56		재학
24	류	일본어학부	4	0 / 0	0 / 1	0 / 0	0 / 0	1		일반휴학
23	박	일본어학부	4	0 / 2	0 / 0	0 / 0	0 / 0	2		재학
22	박	일본어학부	3	0 / 1	0 / 4	0 / 0	0 / 3	8		재학
21	박	일본어학부	3	0 / 1	0 / 0	0 / 0	0 / 1	2		재학
20	박	일본어학부	4	0 / 1	0 / 3	0 / 0	2 / 7	31		재학
19	송	일본어학부	1	0 / 2	0 / 3	0 / 0	0 / 2	7		재학
18	시	일본어학부	4	0 / 13	0 / 6	0 / 0	4 / 10	69		재학
17	신	일본어학부	4	0 / 1	0 / 11	0 / 0	3 / 25	67		재학
16	양	일본어학부	1	0 / 0	2 / 2	0 / 0	0 / 1	23		재학
15	오	일본어학부	3	0 / 0	0 / 0	0 / 0	0 / 2	2		재학
14	오	일본어학부	3	0 / 10	0 / 6	0 / 0	0 / 6	22		재학
13	이	일본어학부	4	0 / 13	0 / 0	0 / 0	1 / 0	23		재학
12	이	일본어학부	3	0 / 7	0 / 0	0 / 0	0 / 0	7		일반휴학

[그림 2-32] 학습참여도 관리 화면

위의 내용을 통하여 볼 때 우리 대학의 학생-학생간의 상호작용 평균 빈도수는 ‘매우 우수한 편’이라고 할 수 있다.

## 다. 근거자료

2011-1 교과목별 학습참여도 처리 현황

### 2.3.8.4 수업 전략 속에서 상호작용의 촉진 정도

수업 전략 속에서 상호작용의 촉진이 잘 이루어지고 있는지 여부를 평가함.

#### 가. 평가표

등급	A (매우 우수)	B (우수)	C (보통)	D (미흡)	E (매우 미흡)
체크	◎				
평가기준 A. 수업 전략 속에서 상호작용의 촉진 정도가 매우 우수함 B. 수업 전략 속에서 상호작용의 촉진 정도가 우수함 C. 수업 전략 속에서 상호작용의 촉진 정도가 보통임 D. 수업 전략 속에서 상호작용의 촉진 정도가 미흡함 E. 수업 전략 속에서 상호작용의 촉진 정도가 매우 미흡함					

#### 나. 평가내용

수업 전략 속에서 상호작용의 촉진 정도

우리 대학에서는 수업 전략 속에서 상호작용의 촉진을 위하여 교수자가 학습자에게 쪽지, 메일과 SMS를 보낼 수 있는 시스템을 갖추고 있다. 교수자는 학습에 필요한 교과목 공지사항에 등록하고, SMS 혹은 쪽지를 보내어 학생들의 적극적인 참여를 유도한다. 이를 통해 학생들은 학습에 필요한 안내를 보다 빠르게 받을 수 있게 된다.

● 학생 조회

검색조건 :  학번  이름  전체목록보기

총 (31)명 (1/4)

번호	이름	학부	학년	E-mail <input type="checkbox"/>	쪽지 <input type="checkbox"/>	SMS <input type="checkbox"/>	장애학생	재수강	학적상태
31	김	일본어학부	3	<input type="checkbox"/>	 <input type="checkbox"/>	<input type="checkbox"/>			재학
30	김	일본어학부	1	<input type="checkbox"/>	 <input type="checkbox"/>	<input type="checkbox"/>			제적
29	김	일본어학부	4	<input type="checkbox"/>	 <input type="checkbox"/>	<input type="checkbox"/>			재학
28	김	일본어학부	4	<input type="checkbox"/>	 <input type="checkbox"/>	<input type="checkbox"/>			재학
27	김	일본어학부	3	<input type="checkbox"/>	 <input type="checkbox"/>	<input type="checkbox"/>			재학
26	김	일본어학부	3	<input type="checkbox"/>	 <input type="checkbox"/>	<input type="checkbox"/>			재학
25	나	일본어학부	3	<input type="checkbox"/>	 <input type="checkbox"/>	<input type="checkbox"/>			재학
24	류	일본어학부	4	<input type="checkbox"/>	 <input type="checkbox"/>	<input type="checkbox"/>			일반휴학
23	박	일본어학부	4	<input type="checkbox"/>	 <input type="checkbox"/>	<input type="checkbox"/>			재학
22	박	일본어학부	3	<input type="checkbox"/>	 <input type="checkbox"/>	<input type="checkbox"/>			재학
21	박	일본어학부	3	<input type="checkbox"/>	 <input type="checkbox"/>	<input type="checkbox"/>			재학
20	박	일본어학부	4	<input type="checkbox"/>	 <input type="checkbox"/>	<input type="checkbox"/>			재학
19	송	일본어학부	1	<input type="checkbox"/>	 <input type="checkbox"/>	<input type="checkbox"/>	시각장애/6급		재학
18	시	일본어학부	4	<input type="checkbox"/>	 <input type="checkbox"/>	<input type="checkbox"/>			재학
17	신	일본어학부	4	<input type="checkbox"/>	 <input type="checkbox"/>	<input type="checkbox"/>			재학
16	양	일본어학부	1	<input type="checkbox"/>	 <input type="checkbox"/>	<input type="checkbox"/>			제적
15	오	일본어학부	3	<input type="checkbox"/>	 <input type="checkbox"/>	<input type="checkbox"/>			재학
14	오	일본어학부	3	<input type="checkbox"/>	 <input type="checkbox"/>	<input type="checkbox"/>			재학

[그림 2-33] 학습자별 e-mail, 쪽지, SMS 발송 화면

위의 내용을 통하여 볼 때 우리 대학의 수업 전략 속에서 상호작용의 촉진 정도는 ‘매우 우수한 편’이라고 할 수 있다.

다. 근거자료

2011-1 교과목별 공지사항 등록 현황

### 2.3.9 교수 활동 지원의 적절성

#### 2.3.9.1 교수 활동 지원체제 여부

☑ 교수 활동 지원체제가 마련되어 있는지 여부를 평가함.

#### 가. 평가표

등급	A (매우 우수)	B (우수)	C (보통)	D (미흡)	E (매우 미흡)
체크		◎			
평가기준 A. 교수 활동 지원체제가 매우 우수함 D. 교수 활동 지원체제가 우수함 C. 교수 활동 지원체제가 보통임 D. 교수 활동 지원체제가 미흡함 E. 교수 활동 지원체제가 매우 미흡함					

#### 나. 평가내용

##### ❖ 교수 활동 지원체제 여부

우리 대학은 교수 활동의 질적 수준을 유지하기 위하여 조직적이고 체계적인 교수 활동 지원 체제를 갖추고 있다. 교수 활동 지원 체제는 다음과 같다.

- ① 교수강의평가위원회는 교수 방법 및 수업 운영 활동에 대한 평가를 통해 교수 활동의 질을 관리하고 있다.
- ② 1개 교과목 당 1명 이상의 수업 운영 튜터(TA)를 배정하여 교수 활동을 지원하고 있다. 튜터는 과목의 성격에 따라 학생 수에 따라 배정되어 있다.
- ③ 교수 활동이 원활하게 진행되도록 학기 전과 학기 중에 교수 및 튜터를 대상으로 운영에 대한 오리엔테이션을 실시하고 있다. 또한 다양한 e-러닝 교수법을 개발하여 운영 교수들에게 정기적으로 제공하고 있다.
- ④ 교수학습개발센터를 통하여 교수 활동을 지원하는 다양한 교육, 자료, 정보를 제공하고 있다.



⑤ 교수자 관리 시스템(LMS), 강의 운영 관리 시스템(CDMS), 교수학습개발센터(CTL) 사이트 등을 구축하여 다양한 교수 활동을 지원하고 있다.

⑥ 멀티미디어 기자재와 학습 보조 자료를 제공할 수 있는 스튜디오 공간을 사용하여 다양한 교수 활동을 할 수 있도록 지원하고 있다.

우리 대학의 교수활동 지원 체제는 아래와 같이 구체화 되어 있다.

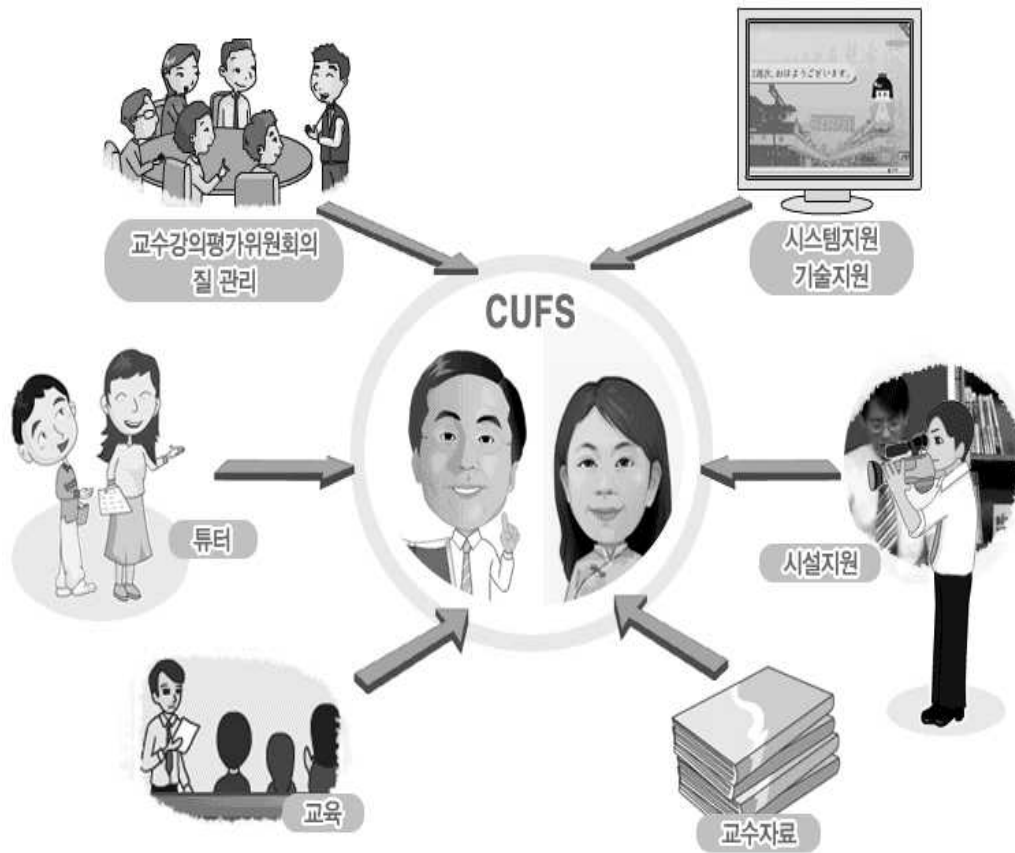

[그림 2-34] 교수 활동 지원 체제

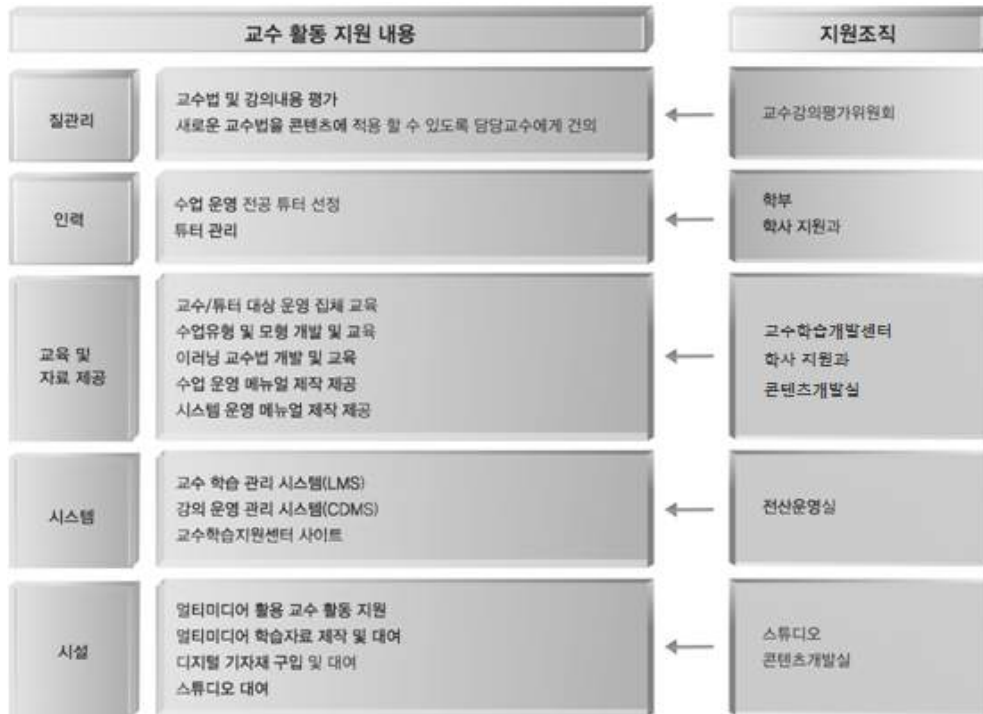

[그림 2-35] 교수 활동 지원 상세 내용

위의 내용을 통하여 볼 때 우리 대학의 교수 활동 지원체제 여부항목은 ‘우수한 편’이라고 할 수 있다.

#### 다. 근거자료

사이버한국외국어대학교 교수학습개발센터 규정

### 2.3.9.2 교수 활동 지원 조직과 인력 현황

- 교수 활동 지원 조직과 인력이 충분한지를 평가함.
- 교수 활동 지원 조직과 인력의 전문성을 평가함.

#### 가. 평가표

등급	A (매우 우수)	B (우수)	C (보통)	D (미흡)	E (매우 미흡)
체크	◎				
<p>평가기준</p> <p>A. 교수 활동 지원 조직과 인력이 매우 우수함</p> <p>D. 교수 활동 지원 조직과 인력이 우수함</p> <p>C. 교수 활동 지원 조직과 인력이 보통임</p> <p>D. 교수 활동 지원 조직과 인력이 미흡함</p> <p>E. 교수 활동 지원 조직과 인력이 매우 미흡함</p>					

#### 나. 평가내용

##### ❖ 교수 활동 지원 조직 및 인력 현황

우리 대학에서는 교수학습개발센터, 학부, 학사지원과, 콘텐츠개발실, 전산운영실이 상호 협력하여 교수 활동을 충실하게 지원하고 있다. 각 부문의 교수활동 지원은 다음과 같다.

- ① 교수학습개발센터에서는 교수 활동을 지원하는 각종 온·오프라인 자료를 개발한다. 또 정기적·비정기적으로 교수활동에 필요한 다양한 교육을 실시하고 세미나를 개최한다.
- ② 학부에서는 학부에 개설되어 있는 교과목마다 학생 200명 당 1명씩 전공에 부합하는 수업 운영 튜터(TA)를 배정하여 교수자의 교수 활동을 보조하도록 함과 동시에 학생의 학습 활동을 적극 지원하도록 하고 있다(단, 외국어 작문과 통·번역 교과목은 학생 50명에 1명씩 튜터를 배정함).
- ③ 학사지원과에서는 전체 교과목 담당 튜터를 관리하고, 교수 활동 지원에 대한 요구를 수렴하여 학습상의 문제점을 해결하고 있다.
- ④ 콘텐츠개발실에서는 각종 멀티미디어 자료를 자체 제작하여 제공함으로써 교수자가 디지털 기자재를 편리하게 사용할 수 있도록 돕는다.

⑤ 전산운영실에서는 SK C&C의 지원을 받아 LMS, CDMS, 교수학습개발센터 웹사이트 등 최첨단의 교수 활동 지원 시스템을 개발하여 운영하고 있으며, 지속적으로 인력 및 기술을 투입하여 교수 활동이 원활하게 이루어질 수 있도록 도와주고 있다.

교수강의평가위원회에서는 각각의 교수 활동 지원에 대해서 자문과 평가를 실시하며, 교무처장 총괄 하에 양질의 교수 활동 지원이 지속적으로 이루어지도록 조언하고 있다. 우리 대학의 교수 활동을 위한 주요 지원 조직 및 구성 인력 현황은 다음과 같다.

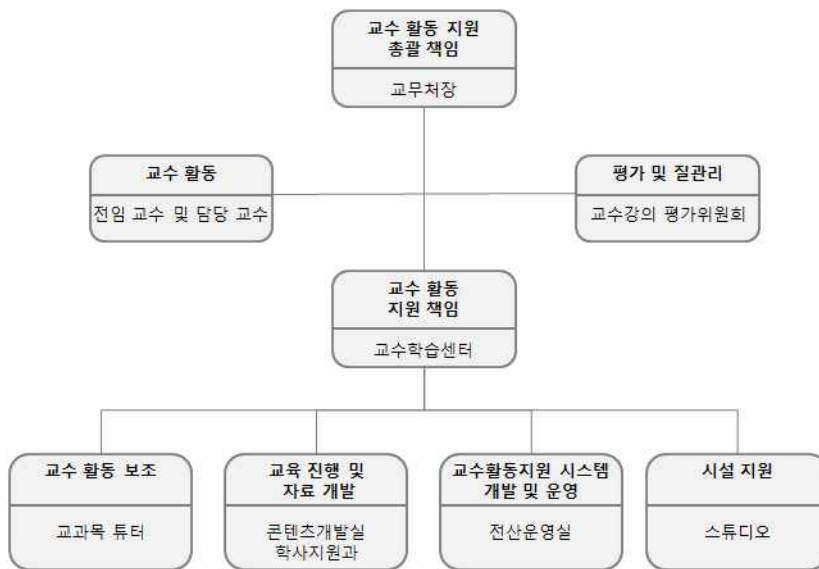

[그림 2-36] 교수 활동 지원 조직도

<표 2-60> 교수 활동 지원 조직 인력 현황

조직	구분	담당분야	주요 기능
교무처	교무처장	총괄	• 교수 학습 지원 총괄
교수강의 평가위원회	학장 외 9명	검수	• 교수 방법 및 수업 운영 활동 평가 및 자문을 통한 질 관리
전 학부	학부장		• 학부 교과목 튜터 배정 • 학부 교과목 교수 관리
교수학습 개발센터	운영위원	교육 진행 및 자료 개발	• 교수학습개발센터 서비스 기획 • 교수학습지원 정보 및 자료 제공 • 특강 기획 및 진행
학사지원과	직원	관리	• 튜터 관리 • 교수 활동에 대한 요구 해결

조직	구분	담당분야	주요 기능
전 학부	튜터	교수 활동 보조	<ul style="list-style-type: none"> <li>교수자 교수 학습 활동 지원</li> <li>학습 활동 촉진, 학습자 출석 관리</li> </ul>
콘텐츠 개발실	직원	교육 진행 및 자료 개발	<ul style="list-style-type: none"> <li>교수 및 튜터 대상 콘텐츠 개발 및 강의 운영 집체 교육 실시</li> <li>교수 학습 지원 시스템 매뉴얼 개발 (교수학습관리시스템(LMS), 강의운 영관리시스템(CDMS))</li> <li>멀티미디어 교육자료 제작</li> <li>스튜디오 시설 사용 관리</li> <li>디지털 기자재 사용 관리</li> </ul>
전산운영실	직원	시스템 개발 및 운영	<ul style="list-style-type: none"> <li>LMS(Learning Management System)</li> <li>CDMS(Contents Developement Management System)개발</li> <li>교수학습개발센터 웹사이트 개발</li> </ul>
SK C&C	외주전임		

&lt;표 2-61&gt; 학부별 튜터 지원 현황

학부	2008-2	2009-1	2009-2	2010-1	2010-2	2011-1
영어학부	52	71	63	77	65	84
중국어학부	17	18	18	19	19	18
일본어학부	23	30	27	34	31	35
한국어학부	13	18	15	19	19	23
경영학부	14	15	15	17	17	15
언론홍보학부	15	16	15	16	15	16
교양학부	17	27	30	28	29	35
소계	151	195	183	210	194	226

위의 내용을 통하여 볼 때 우리 대학의 교수 활동 지원 조직 및 인력 현황항목은 ‘매우 우수한 편’이라고 할 수 있다.

#### 다. 근거자료

1. 각 학년도 교수 활동 지원과 관련된 문서 및 실적 일체
2. 교수 활동 지원 조직 및 인력 명단

### 2.3.9.3 자료, 운영, 관리, 평가 등 제반 수업 관련 지원 활동 현황

☑ 자료, 운영, 관리, 평가 등 제반 수업 관련 지원 활동이 적절한지 평가함.

#### 가. 평가표

등급	A (매우 우수)	B (우수)	C (보통)	D (미흡)	E (매우 미흡)
체크	◎				
평가기준 A. 자료, 운영, 관리, 평가 등 제반 수업 관련 지원 활동의 적절성이 매우 우수함 D. 자료, 운영, 관리, 평가 등 제반 수업 관련 지원 활동의 적절성이 우수함 C. 자료, 운영, 관리, 평가 등 제반 수업 관련 지원 활동의 적절성이 보통임 D. 자료, 운영, 관리, 평가 등 제반 수업 관련 지원 활동의 적절성이 미흡함 E. 자료, 운영, 관리, 평가 등 제반 수업 관련 지원 활동의 적절성이 매우 미흡함					

#### 나. 평가내용

❖ 자료, 운영, 관리, 평가 등 제반 수업 관련 지원 활동 현황

우리 대학에서는 교수 활동을 지원하기 위하여 2004학년도 1학기부터 지속적으로 교수·튜터 오리엔테이션을 실시하고 있으며, 2006년부터는 동영상 자료와 매뉴얼을 사이트를 통해 제공해 왔다. 2009년 10월부터는 교수학습개발센터를 조직하였고 2009년 12월 초에는 2010학년도 1학기 개설 교과목 개발 교수 및 전체 전임 교원을 대상으로 ‘사이버 강의를 위한 발성법’ 특강을 진행한 바 있다. 현재 우리 대학의 교수 활동 지원 현황을 보면 <표 2-62>에 제시된 바와 같이 수업 관련 지원활동이 활발히 이루어지고 있음을 알 수 있다.

<표 2-62> 교수 활동 지원 현황

구분	지원 현황	내용
자료	수업 운영 매뉴얼 제공	· 2007년도 1학기 이후 매학기 교수·튜터의 수업 운영에 대한 매뉴얼과 동영상 교육 자료 제공
	시스템 운영 매뉴얼 제공	· LMS, CDMS 기능 설명 handout 과 동영상 교육 자료 제공
	온라인 교수학습개발센터	· 교수·튜터 운영 매뉴얼 및 동영상 교육자료 업데이트하여 교수 활동 시 참고가 되도록 적용
	디지털 교수 활동 지원 자료	· DVD, CD 등 교수 활동 지원 자료 제공
운영	튜터 지원	· 과목당 200명마다 1명씩 배정 · 작문, 통·번역 교과목의 경우 50명마다 1명씩 배정

구분	지원 현황	내용
	교수·튜터 운영 집체 교육	· 개강 전에 운영에 대한 교육 오프라인 진행 · 오프라인 교육 진행 후 동영상으로 제작하여 교수학습센터에서 제공
	스튜디오 운영	· 언론홍보학부 견학용 장비 대여 · 영어학부 오프라인 특강의 교재용 청취 CD를 Tape으로 변환 제공 · 영어학부 'Presentation in English' 발표 자료 촬영 및 편집 제공
관리	CDMS 개발 및 운영	· 강의 운영 시 콘텐츠 수정 및 교수 활동의 지원 요청 수용 · 학습보조자료 및 교수자에게 전달해야 할 자료들을 CDMS를 통해 제공
	LMS 기능 업데이트	· 학습보조자료 자료 업데이트의 편의성을 위하여 LMS 자료실에 업로드 콤포넌트 도입
	튜터 교수 활동 관리	· 3주차와 7주차 이후 튜터의 교수 지원 활동에 대한 관리 및 독려
평가	교수강의평가위원회 자문	· 매학기 개강 후 일부 교과목의 교수 방법 및 과목수준에 대한 자문 요청
	콘텐츠관리위원회 자문	· 2010-1부터 매학기 일부 교과목의 교수 설계에 대한 자문 요청

&lt;표 2-63&gt; 2010-2011학년도 교수 활동 지원 실적

학년도	지원 시기	지원 내용
2010	2월	튜터 오리엔테이션
2010	2월	교수 활동 지원 오리엔테이션
2010	4월	신규 개발 교수 오리엔테이션
2010	3월~6월	튜터 지원
2010	8월	교수 CDMS 오리엔테이션
2010	8월	교수 오리엔테이션
2010	8월	튜터 오리엔테이션
2010	9월~12월	튜터 지원
2011	2월	교수 오리엔테이션
2011	2월	튜터 오리엔테이션
2011	3월~6월	튜터 지원
2011	8월	교수 오리엔테이션
2011	8월	튜터 오리엔테이션
2011	9월~12월	튜터 지원

위의 내용을 통하여 볼 때 우리 대학의 자료, 운영, 관리, 평가 등 제반 수업 관련 지원 활동의 현황항목은 '매우 우수한 편'이라고 할 수 있다.

#### 다. 근거자료

교수 활동을 지원하는 LMS 기능 명세표

### 2.3.10 학습활동 지원의 적절성

#### 2.3.10.1 학습 활동 지원 체제

☑ 사이버대학의 강의에서 매우 중요한 학습 활동을 위해 학습 활동 지원 체제가 마련되어 있는지를 평가함

##### 가. 평가표

등급	A (매우 우수)	B (우수)	C (보통)	D (미흡)	E (매우 미흡)
체크	◎				
<p>평가기준</p> <p>A. 학습 활동 지원 체제가 매우 잘 마련되어 있음</p> <p>B. 학습 활동 지원 체제가 잘 마련된 편임</p> <p>C. 학습 활동 지원 체제가 보통수준임</p> <p>D. 학습 활동 지원 체제가 마련되어 있지 않음</p> <p>E. 학습 활동 지원 체제가 전혀 마련되어 있지 않음</p>					

##### 나. 평가내용

###### ❖ 학습활동지원체제 마련 정도

‘국제 교양인 육성’, ‘글로벌 리더 육성’, ‘앞서가는 전문인 육성’을 지향하는 우리 대학은 글로벌화, 정보화에 대한 사회적 요구를 적극 수용하여 첨단 학습 지원 체계를 구축함과 동시에 학생들의 자기 주도적 학습활동이 가능하도록 개방형 교육체제를 갖추어 나아가고 있다. 또한 외국어 계열과 사회 계열 간의 연계 교육을 통해 서로 다른 영역에 대한 소양을 배양하도록 하는 ‘전공간의 연계 교육 강화’를 대학 특성화 차원에서 시행하고 있다. 우리 대학에서 실시하고 있는 학습 활동 지원 체제는 아래와 같다.

- ① 24시간 가동되는 ‘HELP DESK 콜센터’의 운영은 사이버대학의 학습 활동에서 가장 문제가 되는 시스템 장애 해결을 돕는 가장 차별화된 서비스이다. 필요한 경우 원격지원 서비스로 학생의 학습 환경을 직접 점검하여 문제를 해결해 주고 있다([그림 2-14] 참조).
- ② 1:1 학습 상담 게시판과 전화 상담을 통해 학생들이 학습 활동에서 직면하는 문제 해결에 도움을 주도록 적극 지원하고 있다.



- ③ 학사업무 응대 전담직원 및 행정 조교가 수강신청, 학습방법, 취업 및 진학 등에 대해 전화 및 온라인 상담을 지원하고 있다. 또한 FAQ와 Q&A게시판 등을 통하여 학교의 각종 공지사항을 전달하여 학생들이 수강이나 학사 안내에 대한 정보를 쉽게 찾을 수 있도록 하고 있다.
- ④ 입학생들의 학업 및 대학생활 적응에 실질적인 도움을 줄 수 있도록 다양한 방법으로 신입생 오리엔테이션을 실시하고 있다.
- ⑤ 매주 토요일에는 학부마다 자발적으로 오프수업에 참여하는 학생들을 대상으로 오프라인 특강을 실시하여 학생들이 스스로 학습능력을 증진시키고 효과적인 보충 및 심화학습이 이루어지도록 하고 있다.
- ⑥ 학생들이 자치적으로 운영하는 학습 스터디 및 학술활동에 교수들이 직접 참여하여 학습활동의 질적인 면이 향상되도록 지도하며, 학교에서는 활동 운영비를 적극 지원하고 있다.
- ⑦ 오프라인과 온라인을 통해 컴퓨터 활용, 기초 어학교육, 기초 소양교육 등을 제공하여 학생들의 학습 활동에 도움을 주고 있다.
- ⑧ 재학생들이 한국외대의 도서관과 교수학습개발센터, 세미나실 등을 이용하여 도서, DVD 또는 CD 등을 대여하여 사용할 수 있도록 지원하고 있다.



[그림 2-37] 24시간 HELP DESK 원격접속요청 화면

우리 대학에서는 학생들의 학습 능력을 증진시키고 교육성취도를 향상시키며 학습 활동 여건을 개선

하기 위하여 다각적으로 노력하고 있다.

위의 내용을 통하여 볼 때 우리 대학의 학습 활동 지원 체제 항목은 ‘매우 우수한 편’이라고 할 수 있다.

#### **다. 근거자료**

1. HELP DESK 운영실적
2. 오프라인 특강 관련 기안

### 2.3.10.2 학습 활동 지원 조직과 인력

☑ 사이버대학 강의에서 학습 활동지원을 위한 인력의 충분성과 전문성을 평가함

#### 가. 평가표

등급	A (매우 우수)	B (우수)	C (보통)	D (미흡)	E (매우 미흡)
체크	◎				
<p>평가기준</p> <p>A. 학습 활동 지원을 위한 조직 및 인력이 매우 우수함</p> <p>B. 학습 활동 지원을 위한 조직 및 인력이 우수함</p> <p>C. 학습 활동 지원을 위한 조직 및 인력이 보통임</p> <p>D. 학습 활동 지원을 위한 조직 및 인력이 미흡함</p> <p>E. 학습 활동 지원을 위한 조직 및 인력이 매우 미흡함</p>					

#### 나. 평가내용

##### ❖ 학습 활동 지원 조직과 인력

우리 대학에서는 6개 학부를 비롯하여 교무처, 학생지원처, 학사지원과, 콘텐츠개발실, 전산운영실에  
서 학생들의 학습 활동을 조직적으로 지원하고 있다. 또한 동일 재단인 한국외대의 오프라인 시설과 SK  
C&C의 24시간 HELP DESK 지원으로 차별화된 학습 활동을 지원하고 있다. 그리고 각 학부의 교과  
담당교수는 수시로 학습 내용에 대한 정확한 피드백을 제공하고 있다. 우리 대학에서는 향후 학습 활동  
지원 조직을 위한 관리 시스템을 확대하여 학습 활동 지원이 보다 다양하고 신속하게 이루어질 수 있도  
록 할 계획이다. 우리 대학의 학습 활동을 위한 주요 지원 조직 및 현황은 [그림 2-38]과 <표 2-64>과  
같다.

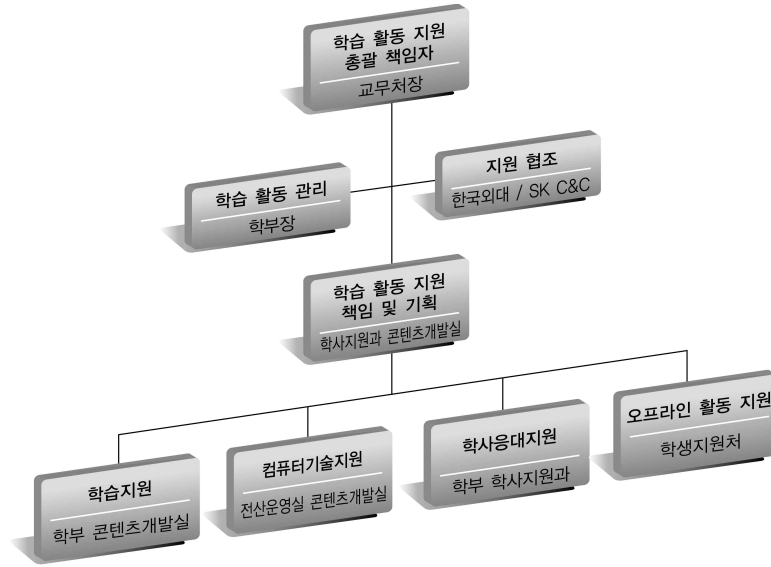

[그림 2-38] 학습 활동 지원 조직도

<표 2-64> 학습 활동 지원 조직 및 인력 현황

지원 조직	구분	담당분야	주요 기능
교무처	교무처장	총괄책임	• 학습 활동 지원책임 총괄
전 학부	학부장	관리	• 학습 활동 관리
학사지원과	직원	지원책임	• 학습 활동 지원책임
콘텐츠개발실	직원	기획	• 학습 활동 지원 기획
외국어학부	담당교수 원어민 교수	학습지원	• 오프라인 특강 진행 • 1:1 학습게시판 응대 • 화상수업 진행
콘텐츠개발실 전산운영실 학사지원과	직원		• 컴퓨터 기초 특강 및 소양 교육 • 예비대학 콘텐츠 제작 • 보충 학습 콘텐츠 제작 • 콘텐츠 메일 응대 • 일본어학부 레벨테스트 • 글로벌 IME 설정 및 외국어 입력 방법 콘텐츠 제작 • 화상수업 지원
전산운영실 SK C&C	직원 외주	컴퓨터 기술지원	• 24시간 HELP DESK call center • 원격 접속 서비스 • 시스템 도우미 게시판 운영

지원 조직	구분	담당분야	주요 기능
학사지원과	직원	학사응대지원	<ul style="list-style-type: none"> <li>• 학사 도우미 게시판 운영</li> <li>• 학사 문의 전화 및 메일 응대</li> </ul>
전 학부	학부 조교		<ul style="list-style-type: none"> <li>• 학부 게시판 관리</li> <li>• 학부 문의 전화 및 메일 응대</li> </ul>
학생지원처	직원	오프라인 활동 지원	<ul style="list-style-type: none"> <li>• 오프라인 시설 사용 지원 (한국외대 도서관, 멀티미디어 교육원, 대천수련원, 세미나실, PC실)</li> <li>• 멀티미디어 교육원 자료 대여 지원</li> <li>• 세미나 및 특강 운영 지원</li> <li>• 학생 행사 행정, 재정적 지원</li> </ul>

위의 내용을 통하여 볼 때 우리 대학의 학습 활동 지원 조직과 인력은 ‘매우 우수한 편’이라고 할 수 있다.

#### 다. 근거자료

1. 학습활동 지원 조직도
2. 오프라인 활동 지원 실적

### 2.3.10.3 각 학년도 학습활동 지원 실적

☑ 학습 활동 지원 실적이 양적, 질적으로 적당한지에 대해 평가함

#### 가. 평가표

등급	A (매우 우수)	B (우수)	C (보통)	D (미흡)	E (매우 미흡)
체크	◎				
<p>평가기준</p> <p>A. 학습활동지원 실적이 양적, 질적으로 매우 우수함</p> <p>B. 학습활동지원 실적이 양적, 질적으로 우수함</p> <p>C. 학습활동지원 실적이 양적, 질적으로 보통임</p> <p>D. 학습활동지원 실적이 양적, 질적으로 미흡함</p> <p>E. 학습활동지원 실적이 양적, 질적으로 매우 미흡함</p>					

#### 나. 평가내용

❖ 각 학년도 학습활동 지원 실적

우리 대학에서 집행한 학습 활동 지원 비용은 평균적으로 연간 3억 원 이상이 되고 있다. 이는 우리 대학이 학습 활동 지원을 질적·양적으로 충분하게 제공하고 있음을 나타낸다. 2010학년도부터 2011학년도까지 우리 대학에서 실행한 학습활동 지원 실적을 정리하면 아래 <표 2-65>와 같다.

<표 2-65> 2010-2011학년도 학습 활동 지원 실적

학년도	지원 시기	지원 내용
2010년	2월	컴퓨터 기초 특강
2010년	3월	글로벌 IME 설정 및 외국어 입력 방법 콘텐츠 제공
2010년	1월~12월	오프라인 특강 및 촬영본 제공
2010년	1월~12월	학부 조교
2010년	1월~12월	원격지원·24시간 Help Desk
2010년	1월~12월	화상 특강
2011년	3월~12월	오프라인 특강
2011년	2월,3월	컴퓨터 기초 특강

학년도	지원 시기	지원 내용
2011년	2월	학생 OT
2011년	3월	학생 OT 동영상 제공
2011년	3월	컴퓨터 기초 특강 동영상 제공
2011년	1월~12월	원격지원 · 24시간 Help Desk
2011년	1월~12월	학부 조교
2011년	1월~12월	화상 특강
2011년	3월~12월	학습 지원센터 운영

위의 내용을 통하여 볼 때 우리 대학의 각 학년도 학습활동 지원 실적은 ‘매우 우수한 편’이라고 할 수 있다.

#### 다. 근거자료

1. 학사 상담 및 학습지원 활동 관련 증빙자료
2. 학습활동을 지원하는 LMS 기능 명세표

### 2.3.10.4 학생 기초 학력 관리 및 유지 활동 현황

☑ 학습을 위한 학생 기초 학력 관리 및 유지활동의 적절성 등을 평가함

#### 가. 평가표

등급	A (매우 우수)	B (우수)	C (보통)	D (미흡)	E (매우 미흡)
체크		◎			
평가기준 A. 학생 기초 학력 관리 및 유지를 위한 학교의 활동이 매우 우수함 B. 학생 기초 학력 관리 및 유지를 위한 학교의 활동이 우수함 C. 학생 기초 학력 관리 및 유지를 위한 학교의 활동이 보통임 D. 학생 기초 학력 관리 및 유지를 위한 학교의 활동이 미흡함 E. 학생 기초 학력 관리 및 유지를 위한 학교의 활동이 매우 미흡함					

#### 나. 평가내용

❖ 학생 기초 학력 관리 및 유지활동 현황

우리 대학에서는 전공 교과학습 뿐만 아니라 학생의 기초 학력을 관리하고, 지속적으로 학습이 유지될 수 있도록 다양한 방법으로 학습을 지원하고 있다. 특히 어학계열이 전체 재학생의 80% 정도를 차지하는 학생 구성의 특성을 반영하여 기초 학력을 향상시키기 위한 다양한 방법을 강구하고 있다.

첫째, 매 학기 기초적인 어학을 습득할 수 있도록 에듀테인먼트 지향의 콘텐츠를 개발하여 제공하고 있다. 둘째, 반복·심화 학습이 가능하도록 전 교과목에 대해 학기 종료시까지 청강 서비스를 실시하고 있으며, 방학 중에도 오프라인 강의 서비스를 제공하고 있다. 셋째, 매주 다양한 오프라인 특강과 어학 수준별 스터디를 운영하고 있다. 넷째, 2010학년도 1학기 영어학부를 시작으로 현재는 영어, 중국어, 일본어학부에서 온라인 화상 특강을 진행하고 있다.

2006년도부터는 신입생의 기초 학력 관리를 위하여 입학 후 정규 학기 개강 전까지 예비대학을 운영하여 정규 강의 수강을 보조할 수 있는 온라인 콘텐츠를 제공하고 있다.

우리 대학에서 제공하고 있는 기초 학력 유지 활동 현황은 <표 2-66>과 같다.



&lt;표 2-66&gt; 기초 학력 유지 활동 현황

지원 현황	내용
예비대학 서비스	매 학기 신·편입생 대상으로 수강 전 강의 내용 수준을 맞추기 위하여 입문 이전의 학습 내용을 제공함. · 노래로 배우는 영어 동사 익히기 · 게임으로 배우는 히라가나 · 중국어 성조 익히기
학부별 보충학습	교과 이외의 학습 콘텐츠를 제공하여 방학 동안 기초적인 어학 능력을 보강함. · 영어학부 : Fun English, Dr. Seuss · 중국어학부 : 唐詩감상, 중국노래 익히기 · 일본어학부 : 오모시로 니홍고 I,II
수강 이외의 강의 청강 서비스	수강 교과목 이외의 강의에 대하여 청강을 신청하면 수강할 수 있도록 함.
방학 중 강의 수강 연장	학기 종료 후 방학 동안 수강한 강의의 콘텐츠를 연장하여 복습이 가능하도록 함.
어학 아카데미	· 한국외대에서 제공하는 토익·토플 무료 테스트 제공함. · Korean Talking 우리말 나들이 LOZANOV A Taste of English
오프라인 특강	· 오프라인 특강을 실시하여 기초 및 심화 학습 보충함. · 스터디 형태의 별도 오프라인 특강을 진행하여 학습 능력을 보완함.
컴퓨터 입문	하드웨어 및 기초 지식, 윈도우(운영체제), 인터넷, 간단한 문서 작성에 대한 온라인 콘텐츠 제공하여 온라인 학습 진행을 위한 기초 학습 능력을 보완함.
레벨테스트	개인별 학습 수준을 측정함(영어, 일본어학부)
온라인 화상 특강	오프라인 특강 참여가 어려운 학생들을 위해 기초 및 심화 학습 보충.

위의 내용을 통하여 볼 때 우리 대학의 학생 기초 학력 관리 및 유지 활동 현황은 ‘우수한 편’이라고 할 수 있다.

#### 다. 근거자료

1. 학생 기초 학력 관리 및 유지활동 관련 증빙자료
2. 선수학습 과정이나 보강 수업 증빙 자료

### 2.3.11 교수·학습지원 자료의 충실성

#### 2.3.11.1 교수자 및 학습자가 수업을 위하여 별도로 제작·활용한 교수·학습 자료

☑ 교수자 및 학습자가 수업을 위하여 별도로 제작·활용한 교수·학습자료를 활용하고 있는지를 평가함.

#### 가. 평가표

등급	A (매우 우수)	B (우수)	C (보통)	D (미흡)	E (매우 미흡)
체크	◎				
평가기준 A. 교수·학습 자료의 별도 제작·활용이 매우 우수함 B. 교수·학습 자료의 별도 제작·활용이 우수함 C. 교수·학습 자료의 별도 제작·활용이 보통임 D. 교수·학습 자료의 별도 제작·활용이 미흡함 E. 교수·학습 자료의 별도 제작·활용이 매우 미흡함					

#### 나. 평가내용

❖ 교수자 및 학습자가 수업을 위하여 별도로 제작·활용한 교수·학습자료

교수자는 수업 및 콘텐츠 제작을 위하여 강의록을 작성해야 하며, 이 강의록은 온라인 강의실에서 제공하고, 가공을 하여 각 콘텐츠별 특성에 맞는 강의노트를 제공하고 있다. 이 강의노트는 일부 콘텐츠에서 QR코드를 적용하여 스마트기기에서 PDF 형태로 다운을 받아서 활용할 수 있도록 하고 있으며 전 과목에 확대 실시할 예정이다.

또한 학습 콘텐츠 이외에 추가적으로 학습보조자료(mp3), 모바일 동영상을 제공하며 학생은 자신에게 맞는 학습자료를 선택해서 활용하고 있다. 모바일 동영상으로 수강 시 출석 및 진도율을 인정받을 수 있다. 이와 더불어 콘텐츠에서는 학습의 효과성을 제고하기 위하여 자막 및 스크립트(교수자 발화 내용)를 제공하고 있으며 자막과 스크립트는 열기/닫기 기능을 사용하여 학습자 수준에 맞게 선택하여 활용할 수 있다.

교수자는 강의록이나 강의노트 이외에 별도의 자료를 학습자에게 제공할 수 있는데, 강의실에 수업에 필요한 자료를 제공할 수 있도록 학습자료실, 학습게시판 등을 두고 있다. 학생들은 이러한 자료실과 게시판을 활용하여 교수-학생, 학생-학생 간에 유용한 자료를 공유하고 교환하고 있으며, 이것을 교수자가 수업 운영이나 콘텐츠 설계에서 활용할 수 있다.

또 다른 학습 자료에는 오프라인 특강자료가 있다. 학부 단위로 수시로 개최되는 오프라인 수

업을 통하여 학습 자료가 제공되며, 일부 특강의 경우는 특강 내용을 촬영한 동영상을 학교 홈페이지에서 제공하기도 한다.

The screenshot shows a user interface for a learning management system. On the left is a navigation menu with categories like '강의 소개', '게시판', '학습 현황 조회', and '평가'. The main content area displays a list of materials for the course '초급영어작문 II'. The list includes columns for No., 제목 (Title), 파일 (File), 등록자 (Registered User), 등록일 (Registration Date), and 조회수 (View Count).

No	제목	파일	등록자	등록일	조회수
13	14주차 강의록	[파일 아이콘]	유은경 튜터	2011-08-25	35
12	13주차 강의록	[파일 아이콘]	유은경 튜터	2011-08-25	33
11	12주차 강의록	[파일 아이콘]	유은경 튜터	2011-08-25	32
10	11주차 강의록	[파일 아이콘]	유은경 튜터	2011-08-25	42
9	10주차 강의록	[파일 아이콘]	유은경 튜터	2011-08-25	54
8	9주차 강의록	[파일 아이콘]	유은경 튜터	2011-08-25	60
7	7주차 강의록	[파일 아이콘]	유은경 튜터	2011-08-25	91
6	6주차 강의록	[파일 아이콘]	유은경 튜터	2011-08-25	90
5	5주차 강의록	[파일 아이콘]	유은경 튜터	2011-08-25	93
4	4주차 강의록	[파일 아이콘]	유은경 튜터	2011-08-25	91
3	3주차 강의록	[파일 아이콘]	유은경 튜터	2011-08-25	99

[그림 2-39] 교수자가 수업을 위하여 활용한 강의록 자료 현황 예시

The screenshot shows a user interface for a learning management system. On the left is a navigation menu with categories like '강의 소개', '게시판', '학습 현황 조회', and '평가'. The main content area displays a list of materials for the course '발간유림 사회와 문화'. The list includes columns for No., 제목 (Title), 파일 (File), 등록자 (Registered User), 등록일 (Registration Date), and 조회수 (View Count).

No	제목	파일	등록자	등록일	조회수
5	아드리아해의 보석상자 크로아티아	[파일 아이콘]	박선민 튜터	2011-11-02	0
4	보스니아 헤르체고비나 - 3개의 다리...	[파일 아이콘]	박선민 튜터	2011-10-17	13
3	슬로베니아 - 알프스 햇살에 촉베를!	[파일 아이콘]	박선민 튜터	2011-10-06	17
2	동유럽 최초 흑인 시장을 탄생시킨 슬...	[파일 아이콘]	서효정	2011-09-29	16
1	'종교와 문화의 모자이크' 발간반도	[파일 아이콘]	고창용	2011-09-05	39

[그림 2-40] 교수자가 수업을 위하여 별도 제작 활용한 자료 현황 예시

과목명 > 생활 속의 심리학

제목 등록자 내용 검색 > 전체목록 > 총 1813개(1/91)

No	제목	파일	등록자	등록일	조회수
1813	[11주차 유능한 부모가 되기]		홍정옥	2011-11-08	1
1812	[11주차 유능한 부모가 되기]		이재훈	2011-11-08	2
1811	[11주차 유능한 부모가 되기]		유경미	2011-11-08	2
1810	[10주차 친밀한 폭력]		김지영	2011-11-08	1
1809	[9주차 질투심 다루기]		김지영	2011-11-08	1
1808	[11주차 유능한 부모가 되기]		김진희	2011-11-08	1
1807	[11주차 유능한 부모가 되기]		김유미	2011-11-08	2
1806	[10주차 친밀한 폭력]		김유미	2011-11-08	2

[그림 2-41] 학습자-학습자 간 별도 제작 자료 공유 현황 예시

오프/화상 특강 >

CUFS 교양in  
CUFS 열린  
학생지원센터  
CUFS 길라잡이  
Help Desk

### 오프/화상 특강

**오프/화상 특강**  
오프/화상 특강에서는 본교에서 학기 중 진행되는 토요일 오프라인 특강과, 이를 참석하지 못하는 학생들을 위하여 진행되는 화상 특강 관련된 정보를 제공하고 있습니다.

특강 안내 게시판    특강 다시보기

Search    검색 >    전체검색 >    총 21개(1/3)

NO	제목	등록자	조회수
21	[11.12(토) 초급일문어회화]	교무처	30
20	[11.12(토) English Conversation(beginner)]	교무처	48
19	[11.5(토) English Conversation(beginner)]	교무처	115
18	[10.15(토) English Conversation(advanced)]	교무처	71
17	[10.8(토) English Conversation(Intermediate)]	교무처	205
16	[10.1(토) English Conversation(beginner)]	교무처	107

[그림 2-42] 오프라인 및 화상특강 현황 예시

위의 내용을 통하여 볼 때 우리 대학의 교수자 및 학습자가 수업을 위하여 별도로 제작·활용한 교수·학습자료 활용 정도는 ‘매우 우수한 편’이라고 할 수 있다.

#### 다. 근거자료

홈페이지 학습자료실 및 학습게시판

### 2.3.11.2 전자도서관 활용 실적

☑ 교수·학습 지원을 위하여 제공되는 전자도서관의 활용실적을 평가함.

#### 가. 평가표

등급	A (매우 우수)	B (우수)	C (보통)	D (미흡)	E (매우 미흡)
체크		◎			
평가기준 A. 전자도서관 활용실적이 매우 우수함 B. 전자도서관 활용실적이 우수함 C. 전자도서관 활용실적이 보통 수준임 D. 전자도서관 활용실적이 미흡 E. 전자도서관 활용실적이 매우 미흡함					

#### 나. 평가내용

##### ❖ 전자도서관 활용 실적

우리 대학의 학생들은 한국외국어대학교와의 학술교류협정을 통해 한국외대 학부생과 동등한 자격으로 한국외국어대학교 전자도서관 이용이 가능하다. 단, 전자도서관 홈페이지에서 신규도서구매 신청이 불가하나 학생이 소속 학부를 통해 신청하면 소속 학부에서 학생들을 대신하여 도서구매신청을 할 수 있도록 하고 있다.

우리 대학의 전자도서관 활용 실적은 2009년부터 2010년까지의 재학생수 18,043명 대비 4,514회 대출이 이루어져 25.02%에 이른다. 이는 사이버대학임에도 학생들이 전자도서관을 적극적으로 활용하여 학습하고 있음을 보여준다.

<표 2-67> 전자도서관 활용 실적

학년도/학기	대출 실적(권)			재학생 수	이용실적
	교양도서	전공도서	소계		
2009/1	구분불가	구분불가	1,174	4,698	24.99
2009/2	구분불가	구분불가	1,263	4,098	30.82
2010/1	구분불가	구분불가	1,194	4,981	23.97

학년도/학기	대출 실적(권)			재학생 수	이용실적
	교양도서	전공도서	소계		
2010/2	구분불가	구분불가	883	4,266	20.70
합계	구분불가	구분불가	4,514	18,043	25.02

- \* 위의 수치는 도서관DB에서 우리 대학 학생의 비율을 고려한 추정치며,
- \* 한국외대는 통계치로만 산정되므로 교양도서와 전공도서를 별도로 하지 않음

위의 내용을 통하여 볼 때 우리 대학의 전자도서관 활용 실적은 ‘우수한 편’이라고 할 수 있다.

#### 다. 근거자료

도서관 대출 실적

### 2.3.12 장애인의 웹접근성에 대한 적절성

#### 2.3.12.1 장애학생을 위한 장기발전계획 수립 및 위원회 운영

☑ 장애학생의 학습권 보장 관련 장기발전계획을 수립하여 체계적으로 운영하고 있는지에 대해 평가함.

#### 가. 평가표

등급	A (매우 우수)	B (우수)	C (보통)	D (미흡)	E (매우 미흡)
체크		◎			
<p>평가기준</p> <p>A. 장애학생을 위한 장기발전계획 수립 및 위원회 운영의 체계성이 매우 우수함</p> <p>B. 장애학생을 위한 장기발전계획 수립 및 위원회 운영의 체계성이 우수함</p> <p>C. 장애학생을 위한 장기발전계획 수립 및 위원회 운영의 체계성이 보통 수준임</p> <p>D. 장애학생을 위한 장기발전계획 수립 및 위원회 운영의 체계성이 미흡</p> <p>E. 장애학생을 위한 장기발전계획 수립 및 위원회 운영의 체계성이 매우 미흡함</p>					

#### 나. 평가내용

❖ 장애학생을 위한 장기발전계획 수립 및 위원회 운영의 체계성

##### 1) 장기발전계획 수립

우리 대학은 장애학생의 교육환경을 개선하고 교육기관 본연의 업무에 충실할 수 있도록 아래와 같이 3개 부문 대 과제에 대한 장기발전계획을 수립하였다.

<표 2-68> 장애학생지원 장기종합발전계획

구분		지원계획	2011	2012	2013	2014	2015
환경지원	제도	장애학생의 지원 등에 관한 학칙규정 포함					
		특별지원위원회의 설치·운영					
		장애학생지원센터의 설치와 전담직원 배치					

구분	지원계획	2011	2012	2013	2014	2015
시설 및 환경지원	장애학생에 대한 교수학습권 보장을 위한 시설 구비					
	이동 및 접근권 확보					
교육지원	우선수강신청 지원제도 실시					
	장애학생 수강과목 담당교수에게 학습지원협조요청 안내문 발송					
	장애학생에게 적절한 평가 방법 사용					
	청각 및 기타장애학생을 위한 자막 강의 및 수화 지원					
	교강사 강의노트 파일 제공					
	한국외대 교수·학습기자재 이용 지원					
	장애학생 수시 요구조사 및 상담					
생활지원	장애학생 장학금 지원					
	학내행사 도우미, 수화 지원					
진로/취업 지원	장애학생에 특화된 취업정보 제공					
	장애학생 취업상담 및 추수지도					
장애 인식 개선	교직원 대상 장애인식개선 교육 실시					
	자료배부(교수/직원/비장애학생 대상 지원안내서)					

※ 위의 년도에 표시된 음영은 사업의 완료시기를 의미함.



## 2) 위원회 운영

우리 대학은 2010년 10월에 ‘장애학생지원위원회’ 규정을 제정하였다. 장애학생지원위원회는 장애학생의 교육환경 지원 및 복지, 시설 및 설비 지원, 장애학생 지원 기본계획 수립, 장애인 차별 심사청구 등, 장애학생의 지원과 관련된 사항들에 대한 심의기능을 전담하며 장애학생의 지원에 대하여 적극적으로 개입하고 있다.

<표 2-69> 장애학생 지원위원회 운영실적

회의일시	안건	비고
2010.8.23	장애학생지원위원회 설립 및 관련 규정 확정	
2010.10.25	1. 시각장애 학생에 대한 별도 시험 및 절대평가 시행 2. 2011-1 학기부터 3급 이상 장애학생에게 절대평가 시행	

위의 내용을 통하여 볼 때 우리 대학의 장애인의 웹 접근성에 대한 적절성 항목은 ‘우수한 편’이라고 할 수 있다.

### 다. 근거자료

장애학생지원위원회 규정

### 2.3.12.2 장애학생을 위한 교수·학습지원 체제 및 운영의 적절성

☑ 장애학생을 위해 체계적인 교수·학습 지원 체제를 마련하여 운영하고 있는지에 대해 평가함.

#### 가. 평가표

등급	A (매우 우수)	B (우수)	C (보통)	D (미흡)	E (매우 미흡)
체크		◎			
<p>평가기준</p> <p>A. 장애학생을 위한 교수·학습지원 체제 및 운영의 적절성이 매우 우수함</p> <p>B. 장애학생을 위한 교수·학습지원 체제 및 운영의 적절성이 우수함</p> <p>C. 장애학생을 위한 교수·학습지원 체제 및 운영의 적절성이 보통임</p> <p>D. 장애학생을 위한 교수·학습지원 체제 및 운영의 적절성이 미흡함</p> <p>E. 장애학생을 위한 교수·학습지원 체제 및 운영의 적절성이 매우 미흡함</p>					

#### 나. 평가내용

##### ❖ 장애학생을 위한 교수·학습지원 체제 및 운영의 적절성

우리 대학은 장애학생을 위한 체계적인 교수·학습을 지원하기 위해 2011년 1월 21일부터 ‘장애학생지원센터’를 신설하여 장애학생의 지원 업무를 담당하고 있다. 장애학생지원센터의 직제는 학생지원처장 산하에 장애학생지원센터장 및 직원으로 구성되어 있으며, 장애학생의 수업지원, 장학, 시설사용 등의 불편사항을 해소하기 위해 필요한 경우 관련 부서에 협조를 구할 수 있도록 하고 있다. 또한, 장애학생들의 교수·학습활동 과정에서 발생하는 요구 및 어려운 사항에 대해 학생지원처, 교무처, 콘텐츠개발실 등 각 부서의 담당직원이 지원업무를 수행하고 있다.

이외에도 장애학생지원센터에서는 학교 홈페이지 내의 ‘장애학생지원’ 메뉴에 ‘장애이해’ 페이지를 별도로 마련하여 교직원과 일반학생들에게 장애 학생들이 겪고 있는 일반적인 문제와 심리적 어려움을 이해시키고 그들을 효과적으로 지원하는 방법에 대해 프로그램과 영상자료를 제공하고 있다.

학생지원처에서는 장애학생에게 지급되는 장학금에 대한 안내를 학교 홈페이지 및 상담게시판, 전체 재학생들을 대상으로 한 공지를 통하여 안내하고 있으며, 장애학생 장학금 신청 시 장학담당자가 충분히 개별 상담하여 학교의 장애학생 지원서비스 내용을 안내하고 있다. 또한, 학교 홈페이지의 ‘CAMPUS LIFE’의 하위메뉴인 ‘학생지원센터’에 ‘장애학생지원’ 메뉴를 두어 대학 당국에서 장애학생들에게 제공하는 장애관련 서비스를 상세하게 소개하고 있으며, 학생들의 의견과 요구사항이 상시 수렴될 수 있도록 ‘지원문의’ 게시판을 운영하고 있다.

HOME > Campus Life > 학생지원센터 > 장애학생지원

인쇄 확대 축소

## 장애학생지원

지원서비스 장애이해 관련사이트 관련규정 지원문의

알기 쉬운 장애 > 시각장애 > 청각장애 > 지체장애 > 정신지체 > 정서·행동장애

영상자료 > 장애인 이해 > 장애인 에티켓

### 시각장애

#### 01. 소개

##### 시각장애란?

우리나라의 장애인 등에 대한 특수교육법에 의하면 시각계의 손상이 심하여 시각기능을 전혀 이용하지 못하거나 보조공학기기의 지원을 받아야 시각적 과제를 수행할 수 있는 사람으로서 시각에 의한 학습이 곤란하여 특정의 광학기구·학습매체 등을 통하여 학습하거나 촉각 또는 청각을 학습의 주요 수단으로 사용하는 사람이라고 정의합니다.

##### 원인

시각장애의 원인은 굴절 이상 및 백내장과 녹내장을 들 수 있는데 굴절이상은 아동들에게 가장 흔히 발생하는 이상으로 근시, 원시, 난시를 말합니다. 또한, 근육 기능 이상으로 인해 안구진탕증과 사시를 초래할 수 있으며 인큐베이터에서의 지나친 산소공급과 간질이 시각장애를 가져오며, 임신부가 임신 초기에 풍진에 걸릴 경우 정신지체를 포함한 시각장애, 청각장애 등의 장애를 가진 아동이 태어날 가능성이 매우 높아 각별한 주의가 요구됩니다.

[그림 2-43] 장애학생지원 홈페이지 '장애이해' 페이지 화면

우리 대학은 장애인 등에 대한 특수교육법 제32조(학칙 등의 작성)에 따라, 장애학생의 지원에 관한 사항을 학칙으로 정하였으며, 우리 대학에 재학 중인 장애학생들이 보다 만족스럽게 학업에 임할 수 있도록 다양한 지원 사업을 추진할 계획이다.

또한, 학습 및 보조공학기기의 구비 및 활용 면에서 사이버대학의 특성에 맞게 장애학생의 학습지원을 위한 각종 소프트웨어를 갖추어 나아갈 것이다. 그리고 다양한 유형의 장애학생들을 위한 교수학습 지원 매체를 개발하기 위해 전문인력을 확보하고 지원해 나가는 것도 적극적으로 검토하고 있다.



[그림 2-44] 장애학생지원 홈페이지 화면

위의 내용을 통하여 볼 때 우리 대학의 장애학생을 위한 교수·학습지원 체제 및 운영의 적절성 항목은 ‘우수한 편’이라고 할 수 있다.

**다. 근거자료**

1. 홈페이지 장애학생 지원센터
2. 장애인 등에 대한 특수교육법

### 2.3.12.3 장애학생을 위한 콘텐츠 구성의 적절성(인터페이스 등)

☑ 장애인 학습자가 접근하기 쉽도록 콘텐츠 구성 및 설계지침이 적절히 이루어지고 있는지에 대해 평가함

#### 가. 평가표

등급	A (매우 우수)	B (우수)	C (보통)	D (미흡)	E (매우 미흡)
체크		◎			
<b>평가기준</b> A. (장애인 학습자를 고려하여 콘텐츠의 구성과 설계지침이) 매우 우수함 B. (장애인 학습자를 고려하여 콘텐츠의 구성과 설계지침이) 우수함 C. (장애인 학습자를 고려하여 콘텐츠의 구성과 설계지침이) 보통임 D. (장애인 학습자를 고려하여 콘텐츠의 구성과 설계지침이) 미흡함 E. (장애인 학습자를 고려하여 콘텐츠의 구성과 설계지침이) 매우 미흡함					

#### 나. 평가내용

##### ❖ 장애인을 위한 콘텐츠 구성의 적절성(인터페이스 등)

우리 대학은 교육의 기본 이념인 ‘교육 기회의 평등’을 실천하기 위해 노력하고 있다. 장애인 학습자를 위하여 2009년도부터는 콘텐츠 표준화 개발가이드에 웹 접근성 지침을 적용하고 이를 검증하기 위하여 기능점검 체크리스트를 활용하고 있다. 현 지침은 매학기 콘텐츠 개발에 적용하면서 발생하는 문제점을 분석하여 지속적인 수정과 보완을 해 나갈 계획이다. 우리 대학은 장애인 학습자가 웹상에서 학습활동을 할 때 강의콘텐츠의 접근성과 참여의 기회를 평등하게 받을 수 있도록 「웹 접근성 향상을 위한 구성」 과 같이 강의 콘텐츠의 구성과 인터페이스를 설계하여 웹 접근성을 높이고 있다. 우리 대학은 정보통신 국가 표준으로 제정된 ‘인터넷 웹 콘텐츠 접근성 지침(WCAG 2.0)’을 준수하고 있으며 모든 강의 영상에는 장애인을 위한 대체 수단인 수화, 자막, 강의스크립트 중 하나를 필수로 적용하고 있다.

<표 2-70> 인터넷 웹 콘텐츠 접근성 지침 (WCAG 2.0)

1) 인지성(Perceivable)-정보와 사용자 인터페이스 요소는 그들이 인지할 수 있도록 사용자에게 표시 될 수 있어야 한다.

1.1 모든 텍스트가 아닌 콘텐츠에 대체 텍스트를 사람들이 원하는 인쇄, 점자, 음성, 기호 또는 간단 언어 등과 같은 형태로 제공해야 한다.

1.2	시간에 기본적인 미디어에 대한 대안을 제공해야 한다.
1.3	정보와 구조 손실 없이 콘텐츠를 다른 방식(예를들면 더욱 간단한 형태로)들로 표현될 수 있어야 한다.
1.4	사용자들이 보다 쉽게 보고 들을 수 있는 전경에서 배경을 분리한 콘텐츠를 만들어야 한다.
2)	운용성(Operable)-사용자 인터페이스 요소와 탐색은 운용가능해야 한다.
2.1	키보드로 모든 기능을 사용할 수 있도록 해야한다.
2.2	읽기 및 콘텐츠 사용하는 사용자에게 충분한 시간을 제공해야한다.
2.3	알려진 방법으로 발작을 일으킬 수 있는 콘텐츠를 디자인하지 않아야 한다.
2.4	사용자가 탐색하고, 콘텐츠를 찾고 그들이 어디에 위치해 있는지를 알 수 있도록 도와주는 방법을 제공해야 한다.
3)	이해성(Understandable)-정보와 사용자 인터페이스 운용은 이해할 수 있어야 한다.
3.1	텍스트 콘텐츠를 관독하고 이해할 수 있도록 만들어야 한다.
3.2	웹페이지의 개제와 운용을 예측가능한 방법으로 제작해야 한다.
3.3	사용자의 실수를 방지하고 수정할 수 있도록 도와야 한다.
4)	내구성(Robust)-콘텐츠는 보조기술을 포함한 넓고 다양한 사용자 에이전트에 의존되어 해석될 수 있도록 충분히 내구성을 가져야 한다.
4.1	보조기술을 포함한 현재 및 미래의 사용자 에이전트의 호환성을 극대화해야 한다.

우리 대학은 <표 2-70> 의 지침을 준수하기 위한 구체적인 방법을 개발가이드에 명시함으로써 모든 교과목에 공통적으로 적용될 수 있도록 하고 있으며 기능점검 체크리스트를 통하여 개발가이드의 내용이 제대로 적용이 되었는지 확인하는 과정을 거치고 있다. 개발가이드의 웹접근성 준수 가이드는 설계, 제작, 미디어의 3파트가 있으며 각 파트는 해당 분야의 실무자가 프로토타입 개발 단계에서 가이드 준수 여부를 확인한다. 또한 2009년 당시에 지적되었던 문제점을 해결해 나가고 있고, 이미지나 플래쉬로 구현된 도표나 삽화 등에 적절한 대체 텍스트 삽입이 미흡한 부분과 2009년도 이전에 개발된 개발물이 여전히 장애인에 대한 접근성이 취약한 부분은 2013년도 까지 단계적으로 보완할 계획이다.

### 1. 교수설계 가이드

#### <교안 작성 시 유의사항>

**1. 전경색과 배경색은 충분한 대비를 가지고 있어야 한다.**

**학습목표**

**1** 중국어 교육에 필요한 언어학적 기본지식에 대하여 설명할 수 있다.

**2** 문화가 어떤 방식으로 언어 속에 존재하는지에 대하여 기술할 수 있다.

**Q1** 私の知り合った中には、劇作家でその脚本のいくつかが好評を得た才人もいた。

① かくぼん  
② きやくぼん [정답]  
③ きやくぼん  
④ かくぼん

**언어의 경제학비율 순위**

언어	비율 (%)
영어	34.9%
일본어	11.9%
한국어	11.4%
중국어	4.6%
러시아어	4.9%
인도네시아어	2.8%
아라비아어	2.5%
포르투갈어	1.9%
프랑스어	1.9%
스페인어	4.9%
독일어	6.6%
러시아어	11.9%

**3. 시각적 정보는 글자 간격, 진취기, 굵기, 밑줄 등으로 식별이 쉽도록 설계한다.**

사람 중에는 극작가로 각본 몇 편가가 호평을 얻은 재사도

かく (劇作家) : 극작가  
きやくぼん (脚本) : 각본  
さいじん (才人) : 재인, 재사

**4. 색상으로 표현된 정보는 색상을 배제하여도 읽히는 내용을 전달할 수 있어야 한다.**

### 1. 교수설계 가이드

#### <퀴즈 및 Task 설계 시 유의사항>

**1. 정답과 오답 체크 시 정오 여부를 시각적으로 확인할 수 있는 수단을 제공해야 한다.**

**Q1** 舟岡(ふねおか)의 舟岡(ふねおか)에 대한 説明(せつめい) 중 誤謬(ごびょう)한 事項(じこう)을 選別(せんべつ)하십시오。

舟岡(ふねおか)는 舟岡(ふねおか)로 漢字(かんじ)되지만, 舟岡(ふねおか)는 舟岡(ふねおか)로 漢字(かんじ)되지 않는다.  
舟岡(ふねおか)는 舟岡(ふねおか)로 漢字(かんじ)되지만, 舟岡(ふねおか)는 舟岡(ふねおか)로 漢字(かんじ)되지 않는다.  
舟岡(ふねおか)는 舟岡(ふねおか)로 漢字(かんじ)되지만, 舟岡(ふねおか)는 舟岡(ふねおか)로 漢字(かんじ)되지 않는다.  
舟岡(ふねおか)는 舟岡(ふねおか)로 漢字(かんじ)되지만, 舟岡(ふねおか)는 舟岡(ふねおか)로 漢字(かんじ)되지 않는다.

**5. 사용자가 의도하지 않은 기능은 실행되지 않아야 한다.**

**Q1** 舟岡(ふねおか)의 舟岡(ふねおか)에 대한 説明(せつめい) 중 誤謬(ごびょう)한 事項(じこう)을 選別(せんべつ)하십시오。

舟岡(ふねおか)는 舟岡(ふねおか)로 漢字(かんじ)되지만, 舟岡(ふねおか)는 舟岡(ふねおか)로 漢字(かんじ)되지 않는다.  
舟岡(ふねおか)는 舟岡(ふねおか)로 漢字(かんじ)되지만, 舟岡(ふねおか)는 舟岡(ふねおか)로 漢字(かんじ)되지 않는다.  
舟岡(ふねおか)는 舟岡(ふねおか)로 漢字(かんじ)되지만, 舟岡(ふねおか)는 舟岡(ふねおか)로 漢字(かんじ)되지 않는다.  
舟岡(ふねおか)는 舟岡(ふねおか)로 漢字(かんじ)되지만, 舟岡(ふねおか)는 舟岡(ふねおか)로 漢字(かんじ)되지 않는다.

**6. 입력 오류를 정정할 수 있는 방법을 제공해야 한다.**

**Q1** 舟岡(ふねおか)의 舟岡(ふねおか)에 대한 説明(せつめい) 중 誤謬(ごびょう)한 事項(じこう)을 選別(せんべつ)하십시오。

舟岡(ふねおか)는 舟岡(ふねおか)로 漢字(かんじ)되지만, 舟岡(ふねおか)는 舟岡(ふねおか)로 漢字(かんじ)되지 않는다.  
舟岡(ふねおか)는 舟岡(ふねおか)로 漢字(かんじ)되지만, 舟岡(ふねおか)는 舟岡(ふねおか)로 漢字(かんじ)되지 않는다.  
舟岡(ふねおか)는 舟岡(ふねおか)로 漢字(かんじ)되지만, 舟岡(ふねおか)는 舟岡(ふねおか)로 漢字(かんじ)되지 않는다.  
舟岡(ふねおか)는 舟岡(ふねおか)로 漢字(かんじ)되지만, 舟岡(ふねおか)는 舟岡(ふねおか)로 漢字(かんじ)되지 않는다.

## 2. 제작 가이드

### <인지성 - 대체텍스트 삽입>



단 텍스트원 요소에 CSS를 통하여 이미지로 수식한 제작기법 사용자 ALT 값을 삽입하지 않는다.

## 2. 제작 가이드

### <이해성 - 논리적 구조>

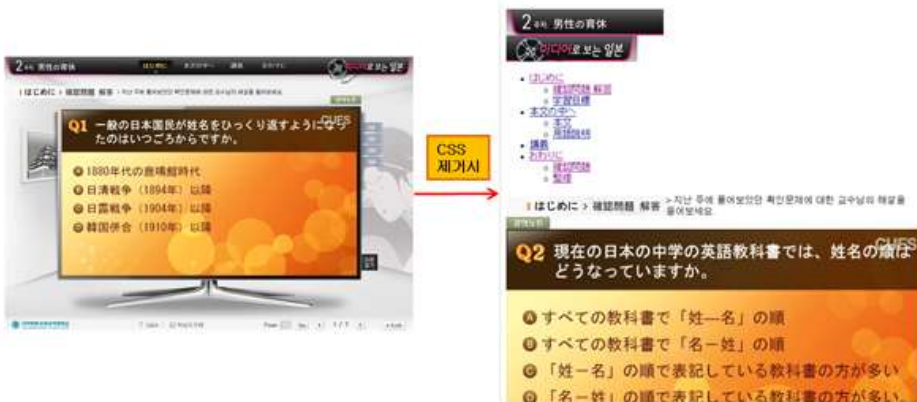

정보의 나열이  
과목명->주차명->대메뉴->서브메뉴->서브타이틀->지시문->영상(본내용)->하단메뉴 순으로 나열됨



### 3. 미디어 가이드

#### <수화 제작시 유의사항>



### 3. 미디어 가이드

#### <자막 제작시 유의사항>

No	항목	적용 예시
1	배경과 텍스트 간의 색상대비여 주의.	자막 텍스트 입력시 색상대비에 주의해서 작업한다. (색상대비표 참고하여 작업)
2	적절한 크기의 텍스트 사용.	자막 입력시 텍스트 크기를 24point 이상으로 하여 작업한다.



[그림 2-45] 개발가이드 중 접근성 준수 가이드 지침 (예시)



[그림 2-46] 웹 접근성 향상을 위한 대체 수단 제공

위 내용을 통해서 볼 때 우리대학의 장애인을 위한 콘텐츠 구성은 ‘우수’하다고 할 수 있다.

#### 다. 근거자료

콘텐츠 표준화 개발가이드(기능점검 체크리스트 포함)

### 2.3.12.4 장애인을 위한 수강 지원 적절성

☑ 장애인 학습자를 위한 수강 지원과 계획이 적절히 이루어지고 있는지에 대해 평가함

#### 가. 평가표

등급	A (매우 우수)	B (우수)	C (보통)	D (미흡)	E (매우 미흡)
체크		◎			
<p>평가기준</p> <p>A. (장애인 학습자 수강을 위한 지원요소나 계획이) 매우 우수함</p> <p>B. (장애인 학습자 수강을 위한 지원요소나 계획이) 우수함</p> <p>C. (장애인 학습자 수강을 위한 지원요소나 계획이) 보통임</p> <p>D. (장애인 학습자 수강을 위한 지원요소나 계획이) 미흡함</p> <p>E. (장애인 학습자 수강을 위한 지원요소나 계획이) 매우 미흡함</p>					

#### 나. 평가내용

❖ 장애인 학습자를 위한 수강 지원 적절성

우리 대학은 장애학생이 학교생활에 보다 잘 적응하고 학업 성취를 할 수 있도록 다양한 수강 지원 프로그램을 운영하고 있다.

교무처에서는 담당직원이 장애학생의 수강신청을 도와주고, 수강 담당 과목교수와 튜터에게 장애학생의 장애유형, 정도, 강의 수강 시 어려움 등에 대해 개별적으로 통보하여 수업 및 평가 시에 적절한 지원이 이루어지도록 하고 있다. 또한, 2011학년도 1학기부터 최소 기준학점인 12학점 수강이 어려운 학생의 지속적인 학업독려를 하기 위해 최저학점 신청 제도를 신설하여 운영하고 있다. 이 제도는 여러 과목의 학습에 어려움을 느끼는 장애학생들이 최소 기준학점인 12학점보다 더 적은 학점을 수강할 수 있도록 2011학년도 2학기부터 수강신청 기간 전에 장애학생들에게 별도로 안내문을 메일로 발송하고 있다.

## 장애 학생 수강신청 안내문

안녕하세요? 사이버한국외국어대학교 교무처입니다.

무더운 날씨와 계속되는 비로 인해 수해 피해 없이 건강히 지내고 계신지요. 방학 기간이 끝나가고 새로운 학기를 준비하는 시기가 돌아와 벌써 재학생 수강신청(8.8(월)-8.12(금))이 진행됩니다.

본교에서는 앞으로 여러분들의 수강신청에 도움을 드리고자 별도로 한 분 한 분씩에게 메일을 보내 드리고자 합니다. 수강신청에 많은 도움이 되셨으면 합니다.

1) 수강신청 기간에 미처 수강신청하지 못한 교과목이나 여석이 없어 다른 교수님이 운영하시는 분반 교과목을 수강신청 하셨을 경우, 원하시는 교수님 교과목명과 담당 교수님의 이름을 적어서 교무처([haksa@cufs.ac.kr](mailto:haksa@cufs.ac.kr))로 8.24(수)까지 보내주시면 변경 처리해 드릴 예정입니다. 수강하고자 했던 교과목이 있을 경우 필히 요청 주시기 바랍니다.

2) 우리 대학은 재학연한 제한이 없으므로, 본인이 희망하실 경우 최소 기준학점인 12학점을 수강하시어, 학업을 장기간 동안 연장하여 수강하실 수 있습니다. 그리고 2011학년도 1학기부터 최저학점 제도를 도입하여 학업에 어려움을 느끼거나 개인적인 사정이 있을 경우, 학부장의 승인 하에 9학점만 수강신청을 할 수 있도록 하고 있습니다. 최저학점신청을 원하실 경우 첨부된 양식을 작성하여 교무처([haksa@cufs.ac.kr](mailto:haksa@cufs.ac.kr))로 8.19(금)까지 보내주시면 최저학점 신청자로 처리해드릴 예정입니다.

학우님의 어려움을 함께 극복해 나갈 동기들과 선배님들, 꿈과 목표를 이뤄내는데 건인차 역할을 할 많은 교수님, 튜터, 조교 등 항상 주변에 많은 동반자가 있다는 점 잊지 마시고, 어려운 점, 궁금한 점이 있다면 언제든지 학부사무실 및 학교로 문의하여 주시기 바랍니다.

꿈과 목표를 가지고 입학하셨을 때의 마음가짐, 그 초심을 잃지 마시고 학문에 정진할 수 있길 바랍니다. 늘 건강하시고 가정에 행복이 가득하시길 기원합니다.

2011. 8

사이버한국외국어대학교 교무처

[그림 2-47] 장애학생 수강신청 안내문

콘텐츠개발실에서는 웹 콘텐츠 접근성 가이드라인을 고려하여 콘텐츠를 구성 및 제작하여 장애인의 접근성 향상을 위한 수단으로 수화, 자막, 스크립트 지원이 가능한 교과목을 확대해 나가고 있으며, 기본

적인 대체수단으로 화면낭독프로그램(Screen reader) 인식 가능한 형태로 강의 콘텐츠를 확대 제공하고 있다. 아울러 학교에서 주최하는 행사에 장애학생의 편의를 위하여 [그림 2-48]과 같이 수화통역지원을 하고 있다.



[그림 2-48] 2011년 4월 9일 ‘재학생 초청 총장 특강’ 수화통역지원

전산운영실에서는 시각장애인과 노약자를 위해 홈페이지의 폰트 크기를 변경할 수 있는 서비스를 제공하고 있으며, 장애인의 접근성 향상을 위한 방법으로 홈페이지에서 서비스하고 있는 모든 콘텐츠를 누구나 쉽게 인식할 수 있도록 웹 접근성 제작기법을 도입하였다.

학생지원처에서는 2005년부터 1~3급 장애학생에게 수업료의 30%에 해당하는 장학금을 지급하였으며, 2009년부터 장학금 규모를 전면 확대하여 1~3급 장애학생에게 수업료의 50%, 4~6급 장애학생에게 수업료의 30%에 해당하는 장학금을 지급하는 등 장애학생의 학업 및 생활에 필요한 장학지원 제도를 마련하여 운영하고 있다.

위의 내용을 통하여 우리 대학의 장애학생을 위한 교수·학습지원 체제 및 운영의 적절성 항목은 ‘우수한 편’이라고 할 수 있다.

#### 다. 근거자료

장애학생 수강신청 안내문

### 2.3.12.5 장애인을 위한 수업 운영의 적절성

☑ 장애인 학습자의 접근이 용이하도록 수업 운영 및 계획이 적절히 이루어지고 있는지에 대해 평가함

#### 가. 평가표

등급	A (매우 우수)	B (우수)	C (보통)	D (미흡)	E (매우 미흡)
체크		◎			
평가기준 A. (장애인 학습자를 고려한 수업 운영 및 계획이) 매우 우수함 B. (장애인 학습자를 고려한 수업 운영 및 계획이) 우수함 C. (장애인 학습자를 고려한 수업 운영 및 계획이) 보통임 D. (장애인 학습자를 고려한 수업 운영 및 계획이) 미흡함 E. (장애인 학습자를 고려한 수업 운영 및 계획이) 매우 미흡함					

#### 나. 평가내용

##### ❖ 장애인을 위한 수업 운영의 적절성

우리 대학에서는 장애학생들이 강의를 쉽게 이해할 수 있도록 수화 영상 혹은 자막/스크립트를 포함한 강의 콘텐츠를 온라인으로 제공하고 있다. 이를 통해 장애학생들의 원활하고 효과적인 학습을 유도하고 일반 학생들과 동등한 학업조건을 유지할 수 있도록 노력하고 있다. 그리고 온라인 강의의 특성상 PC 설정상의 문제로 강의 수강이 어려울 경우 Help Desk에서 24시간으로 원격지원 서비스를 지원하고 있어 장애학생들이 적극적으로 이용하고 있다.

또한 전 교과목에 대해 강의 노트를 파일로 제공할 수 있도록 안내하고 있으며, 모든 학생들이 해당 교과목의 강의 노트를 파일로 제공 받을 수 있다. 이밖에도, 강의 mp3와 원어민들이 녹음한 원어민 mp3 파일을 별도로 제공하고 있어, 강의를 보다 효과적으로 학습 할 수 있도록 지원하고 있다.

<표 2-71> 장애 학생 학습 지원 강의 콘텐츠 제작현황

학기	교과목	담당교수	학습지원 내용
2009-1	여행스케치	이혜승	수화 영상
2009-2	정보사회의 이해	이종성	수화 영상
2010-1	일본어 문장연습 I	황광길	수화 영상

학기	교과목	담당교수	학습지원 내용
2010-2	중급영어작문	Joseph Branca	스크립트
2010-2	이주민한국어교육론	임형재	수화 영상
2010-2	일본 사회와 문화	박용구	수화 영상
2010-2	쉬운미술감상법	김소연	스크립트
2011-1	영어학개론 I	박정운	수화 영상
2011-1	영어교수법	김해동	수화 영상
2011-1	영어와 미국문화	이성하	수화 영상
2011-1	일본 기업과 경영	김현성	스크립트
2011-1	일본의 역사	김영, 테라타	수화 영상
2011-1	세계화시대의타문화이해	임형재	스크립트
2011-1	방송의 이해	이종성	수화 영상
2011-1	방송 기획 제작	정길화	수화 영상
2011-1	미디어와 정치(구 미디어와 여론)	김춘식	수화 영상
2011-1	역사와 인물을 통해 본 동유럽 테마기행	김철민	수화 영상, 스크립트

&lt;표 2-72&gt; 2011-1학기 강의노트 및 mp3 지원 현황

학부	교과목	담당 교수	강의MP3 제공	원어된 MP3 제공	강의 노트 파일 제공
영어	미국영어 이해(01)	이선영	O	O	O
영어	초급실전 영어(01)	김희진	O	O	O
중국어	중국어입문 I	원종민	O	O	X
중국어	중국어발음연습	권영실	O	O	O
일본어	일본어입문(기초) I (01)	윤호숙	O	O	X
한국어	한국어규범과 언어예절(01)	이규호	O	X	O
경영	경영의 이해	김귀곤	O	X	X
언론홍보	인간과 커뮤니케이션	김병철	O	X	O
교양	러시아의 언어와 문화	김현택	O	O	X

\*이하 200여 교과목 생략

담당튜터들은 장애학생들을 위한 보다 철저한 1:1관리를 통하여 개별적인 메일을 통해 Mp3와 강의노트를 제공하고 SMS를 통하여 재차 확인한다.

각 교과목별로 담당 튜터는 개별적으로 학생들을 지원하는 수업 조교의 역할을 담당하고 있다. 특히 강의 수학이 힘든 장애 학생을 1:1로 전담하여 과제 제출 및 시험 진행 등에 어려움이 없도록 지원하고 있으며, 장애학생들의 경우 시험문항수 축소, 시험 시간 연장, 대체시험 제공, 음성 문제를 제외한 별도의 시험 문제를 제작하여 평가하고 있다.

위의 내용을 통하여 볼 때 우리 대학의 장애인을 위한 수업 운영의 적절성 항목은 ‘우수한 편’이라고 할 수 있다.

#### 다. 근거자료

1. 오리엔테이션 자료집
2. 콘텐츠 개발 가이드



### 2.3.12.6 장애인을 위한 시설·설비의 적절성

- 장애학생에 대한 교수학습권 보장을 위한 시설이 구비되어 있는지와 이동 및 접근권이 확보되어 있는지에 대해 평가함

#### 가. 평가표

등급	A (매우 우수)	B (우수)	C (보통)	D (미흡)	E (매우 미흡)
체크		◎			
<p>평가기준</p> <p>A. 장애학생을 위한 시설·설비가 매우 우수함</p> <p>B. 장애학생을 위한 시설·설비가 우수함</p> <p>C. 장애학생을 위한 시설·설비가 보통임</p> <p>D. 장애학생을 위한 시설·설비가 미흡함</p> <p>E. 장애학생을 위한 시설·설비가 매우 미흡함</p>					

#### 나. 평가내용

##### ❖ 장애인을 위한 시설·설비의 적절성

우리 대학 학생들은 기본적으로 한국외국어대학교의 모든 건물 및 시설을 공유하고 있으며, 특히 장애학생은 한국외국어대학교의 우수한 장애인 시설·설비를 모두 이용할 수 있다.

이와 관련하여 우리 대학과 시설을 공동이용 중인 한국외국어대학교는 2005년 대학종합평가에서 장애인 학생들을 위한 접근시설과 관련하여 다음과 같은 평가를 받았다.

- ① 매개 시설 : 장애학생들이 교내 각 시설로 안전하게 이동·접근하는데 적합함. 특히 중앙도로를 중심으로 대학본부, 각 강의동, 시청각교육원, 도서관, 학생회관 등이 위치하고 있어서 장애학생들이 중앙로와 기타 접근로를 이용하여 교내 각 시설로 안전하게 이동, 접근할 수 있다는 평가를 받음.
- ② 내부 시설 : 교사 시설별(도서관, 학생회관, 대학본부, 강당, 정보통신교육원, 연구 시설 등) 진출입에 있어서 장애학생들에게 불편이 없어야 한다는 기준 아래, 교내시설의 주 출입구 접근방법 현황표를 보면, 한국외국어대학교 서울캠퍼스의 경우 1개 건물동을 제외하고는 경사로 설치 없이 접근이 가능한 것으로 나타남. 또한, 시각 장애학생의 보행에 불편을 주거나 안전

에 위험을 주는 설치물은 없는 상태이며, 일반출입문의 활동공간, 유효폭, 구조, 턱낮추기 등은 양호한 편으로 평가 받음.

③ 위생 시설 : 화장실과 같은 위생시설을 장애학생이 타인의 도움 없이 이용할 수 있도록 전용 혹은 겸용으로 두고 있으며, 휠체어 등의 접근과 이동에 적절한 것으로 평가 받음.

④ 강의실 : 강의실의 출입, 내부 이동, 시야 확보, 가청 등에 있어서 장애학생들의 학습권을 보장하는 데 지장이 없는 것으로 평가 받음.

⑤ 도서관 : 2005년 대학종합평가 결과를 반영하여 중앙도서관에 장애인 전용 독서 화상기 및 장애인 전용 접수대, 장애인 전용 검색대를 추가 설치함.

향후 우리 대학은 사이버한국외국어대학교 신축건물 건설 시에도 경사로, 장애인 전용 주차장, 엘리베이터, 점자블럭 등 장애학생의 학습권 보장을 위한 시설을 구비하고 이동 및 접근권을 확보하기 위한 노력을 아끼지 않을 것이다.

위의 내용을 통하여 볼 때 우리 대학의 장애인을 위한 시설·설비의 적절성 항목은 ‘우수한 편’이라고 할 수 있다.

#### 다. 근거자료

장애 지원시설 현황표

## 2.4 교수·학습 평가

### 2.4.1 학습평가의 합리성

#### 2.4.1.1 교과목표 및 내용에 따른 평가 전략의 합리성

- 목표 성취에의 기여여부를 평가하기 위한 내용의 합리성과 목표달성을 위한 수단의 합리성 등을 평가함

#### 가. 평가표

등급	A (매우 우수)	B (우수)	C (보통)	D (미흡)	E (매우 미흡)
체크		◎			
<p>평가기준</p> <p>A. 교과 목표 및 교과목 내용에 따라 평가 전략이 매우 우수함</p> <p>B. 교과 목표 및 교과목 내용에 따라 평가 전략이 우수함</p> <p>C. 교과 목표 및 교과목 내용에 따라 평가 전략이 보통임</p> <p>D. 교과 목표 및 교과목 내용에 따라 평가 전략이 미흡함</p> <p>E. 교과 목표 및 교과목 내용에 따라 평가 전략이 매우 미흡함</p>					

#### 나. 평가내용

##### ❖ 교과목표 및 내용에 따른 평가 전략의 합리성

우리 대학의 교수들은 교과목의 특성에 맞는 적합한 평가를 하기 위해 다양한 방법을 활용하고 있다. 학습평가방법은 중간시험, 기말시험, 출결사항, 과제 등을 기본으로 하며, 교과목 특성에 따라 학습진도율, 과제방, 퀴즈, 토론방, 팀프로젝트, 학습참여도 등이 있다. 담당 교수는 교육적 목적과 동기부여를 고려하여 과목 종료 시까지 학생들이 최선의 노력을 다할 수 있도록 평가요소와 비율을 결정한다. 각 학부 전공 교과목 1개와 교양 과정 1개 등 총 7개 강좌를 표집하여 분석한 결과, 모든 강좌에서 중간고사, 기말고사, 과제물, 출석상태 등이 핵심적인 평가방법으로 활용되고 있는 것으로 나타났다. 그러나 시험, 과제, 출석 등 핵심적 평가방법 외에도 강좌의 특성에 맞게 퀴즈, 토론방, 팀프로젝트, 학습참여도 등도 적절히 활용하여 시험결과 못지않게 학습 과정도 중시하며 평가를 하고 있는 것으로 나타났다. 또한, 시험 과제 출석의 성적 반영 비율이 과목 목표 및 내용에 따라 다르게 제시되고 있다.

우리 대학의 모든 강좌에서는 적어도 5~6개의 평가방법을 적용하여 학생들의 학업성취도를 객관적

으로 타당성 있게 평가하고자 노력하고 있으며, 강좌별 학습평가의 내용은 교과목별 성취목표의 달성수준을 가늠해 볼 수 있는 타당한 내용으로 구성되어 있는 것으로 나타나고 있다. 필기시험을 통해서도 주로 지식수준을 측정하고, 과제물과 프로젝트 수행, 토론 참여 등을 통해서도 학습 참여도 및 태도에 대해 평가한다. 그리고 교과목 중 통역·번역 교과목은 필답고사 외에 음성 녹음 제출 시험을 별도로 시행하여 통역·번역 능력을 평가한다. 또한 출석상황과 학습참여도는 학생의 성실성에 대한 평가뿐만 아니라 학습의 기본조건이 된다는 점에서 평가항목의 주요 구성 요소가 되고 있다.

<표 2-73> 2011년도 1학기 평가 방법표본

학부	교과목	학습평가방법									평가방법의 갯수	구분
		중간	기말	과제	출석	진도	학습 참여 도	팀프 로젝 트	퀴즈	토론 방		
영어	초급영어작문 I	25	25	30	10	N/A	10	N/A	N/A	N/A	5	상대
중국어	중국어독해연습 I	30	30	20	10	N/A	10	N/A	N/A	N/A	5	상대
일본어	일본문화여행	30	30	N/A	10	20	10	N/A	N/A	N/A	5	상대
한국어	외국어로서의 한국어 읽기교육	25	25	30	5	5	10	N/A	N/A	N/A	6	상대
경영	전략경영	40	40	10	N/A	N/A	N/A	N/A	10	N/A	4	상대
언론홍보	문화콘텐츠와 스토리텔링	15	15	30	10	10	N/A	N/A	N/A	20	6	상대
교양	중아시아 문화여행	30	30	20	5	5	10	N/A	N/A	N/A	6	상대

위의 내용을 통하여 볼 때 우리 대학의 교과 목표 및 내용에 따른 평가 전략은 매우 합리적이라고 할 수 있다. 하지만 외국어 위주의 교과목 편성 특성상 전교과목에 적용할 수 없는 까닭에 비교적 ‘우수한 편’이라고 할 수 있다.

#### 다. 근거자료

각 학년도 강의개설 교과목별 평가도구, 평가방법 분석표

### 2.4.1.2 상대평가 적용 비율

- ☑ 대학교육의 내실화와 성적평가의 신뢰도를 확보하기 위하여 상대평가 적용 비율 기준이 적절하게 마련되어 있는지에 대해 평가함

#### 가. 평가표

등급	A (매우 우수)	B (우수)	C (보통)	D (미흡)	E (매우 미흡)
체크	◎				
평가기준 A. 등급별 상대평가 적용 비율의 적절성이 매우 우수함 B. 등급별 상대평가 적용 비율의 적절성이 우수함 C. 등급별 상대평가 적용 비율의 적절성이 보통임 D. 등급별 상대평가 적용 비율의 적절성이 미흡함 E. 등급별 상대평가 적용 비율의 적절성이 매우 미흡함					

#### 나. 평가내용

##### ❖ 상대평가 적용 비율

우리 대학은 성적평가의 타당성과 신뢰도를 확보하기 위해 상대평가 비율을 학칙 시행세칙에 반영하고, 모든 강좌에서 상대평가를 의무적으로 실시하고 있다. 단, 수강인원이 30명 미만인 경우는 절대평가를 시행할 수 있고, 30명 이상 교과목 중 교과목의 특성상 절대평가가 불가피하다고 담당교수가 판단하는 경우에는 교무처장의 승인을 받아 절대평가방식을 적용할 수 있다. 그러나 이에 대한 소견서를 교무처로 사전에 제출하여 그 타당성을 입증 받아야 한다. 우리 대학은 교육과학기술부에서 지정한 상대평가 시 성적 등급 분포 비율을 아래와 같이 규정하여 성적 분포의 적절성을 유지하고 있다.

- ▶ A학점 이상이 35%(누적치)를 초과할 수 없다.
- ▶ B학점 이상이 75%(누적치)를 초과할 수 없다.
- ▶ C학점 이상이 95%(누적치)를 초과할 수 없다.

학기말에 각종 평가의 결과가 합산되어 최종 결과가 산출되면 학생의 종합성적은 총점과 백분율로 표시되며, 담당 교수는 수강생 전체를 기준으로 석차와 백분율을 계산하여 성적등급 분포비율을 토대로 최종 학점을 부여한다. A학점은 시스템 상으로 전체 학습자 수의 35% 이내로 제한되며, 엄격한 출석관

리를 위해 총 수업일수의 4분의 1선을 초과하여 결석한 학생에게는 자동으로 F학점이 부여된다.

위의 내용을 통하여 볼 때 우리 대학의 상대평가 적용비율은 ‘매우 우수한 편’이라고 할 수 있다.

#### **다. 근거자료**

각 학년도 강의개설 교과목별 상대평가 적용비율 분석표

### 2.4.1.3 평가정책 결정 및 평가절차

☑ 목표 성취에의 기여여부를 평가하기 위한 평가정책 결정 및 평가절차의 합리성 등을 평가함

#### 가. 평가표

등급	A (매우 우수)	B (우수)	C (보통)	D (미흡)	E (매우 미흡)
체크	◎				
평가기준 A. 평가 정책 및 절차가 매우 우수함 B. 평가 정책 및 절차가 우수함 C. 평가 정책 및 절차가 보통임 D. 평가 정책 및 절차가 미흡함 E. 평가 정책 및 절차가 매우 미흡함					

#### 나. 평가내용

❖ 평가 정책 결정 및 평가절차

우리 대학은 원격대학 학습자의 학습 환경을 반영하여 평가 방법, 평가 시기, 평가 회수, 평가 시간, 평가 비율 등 평가 규정을 학칙, 학칙시행세칙, 교무처처무시행세칙에서 명료하게 규정하고 있으며 이를 엄격하고 합리적으로 적용시키고 있다. 우리 대학의 평가와 관련된 규정 및 세칙의 주요사항을 보면 다음의 <표 2-74>과 같다.

<표 2-74> 학습평가 규정 및 세칙 일부

구분	관련규정	내 용
시험 관리	학칙 제37조, 제38조 학칙시행세칙 제15조, 제19조 교무처처무시행세칙 제24조, 제25조, 제26조	<ul style="list-style-type: none"> <li>• 매 학기 중간시험과 기말시험을 실시함</li> <li>• 기타 담당교수가 필요하다고 판단하는 경우 수시 평가 가능</li> <li>• 시험 실시 방법 및 시간은 담당 교수가 정함</li> <li>• 유고 결시 경우에는 담당교수의 재량에 따라 과제물 대체 또는 추가시험 실시 가능</li> </ul>
성적 관리	학칙 제39조, 제40조 학칙 시행세칙 제17조 교무처처무시행세칙 제14조, 제27조, 제28조	<ul style="list-style-type: none"> <li>• 성적산출근거               <ul style="list-style-type: none"> <li>- 학업성적은 시험성적, 과제물 및 기타 평가자료를 종합하여 100점 만점으로 함</li> </ul> </li> <li>• 성적평가 방법               <ul style="list-style-type: none"> <li>- 상대평가를 원칙으로 하나, 수강인원이 30명 미만인 교과목의 경우 절대평가 실시 가능</li> </ul> </li> <li>• 상대평가 시 성적평가 비율               <ul style="list-style-type: none"> <li>- A학점 이상이 35% 초과불가</li> <li>- B학점 이상이 75% 초과불가</li> </ul> </li> </ul>

구분	관련규정	내 용
		<ul style="list-style-type: none"> <li>- C학점 이상이 95% 초과불가</li> <li>- D학점 이상 급제</li> <li>- F학점 낙제</li> <li>• 학업성적 평균평점 1.50 미만자 학사경고</li> <li>• 부정행위시 해당시험을 0점 처리 함</li> <li>• 유고결시자의 성적인정 방법</li> <li>- 추가시험 응시 시 성적은 A이상을 부여하지 않음</li> <li>- 과제물 평가나 재시험 시 중간 또는 기말고사 성적의 80%를 성적으로 인정함</li> <li>• 강의계획서에 반영된 평가비율은 개강 이후 3주차 이후 변경 불가</li> </ul>
평가 자료 관리	교무처처무시행세칙 제25조, 제50조	<ul style="list-style-type: none"> <li>• 매학기 시험문제를 DB용 서버에 보관 및 CD로 2부씩 백업 보관</li> <li>• 유고결시원 및 유고결시에 따른 증빙서류를 담당 교수가 학기 중에 보관</li> <li>• 담당 교수의 시험 대체물 등 평가 관련 모든 자료는 1년간 보관</li> </ul>

위의 내용을 통하여 볼 때 우리 대학의 평가정책 결정 및 평가절차는 ‘매우 우수한 편’이라고 할 수 있다.

#### 다. 근거자료

학습 평가 절차 및 정책 관련 지침



#### 2.4.1.4 평가자료 관리 및 보관의 우수성

☑ 평가의 신뢰성을 확보하기 위해 평가 자료 관리 및 보관을 엄격하게 관리하고 있는지에 대해 평가함

##### 가. 평가표

등급	A (매우 우수)	B (우수)	C (보통)	D (미흡)	E (매우 미흡)
체크	◎				
평가기준 A. 평가 자료 관리 및 보관이 매우 우수함 B. 평가 자료 관리 및 보관이 우수함 C. 평가 자료 관리 및 보관이 보통임 D. 평가 자료 관리 및 보관이 미흡함 E. 평가 자료 관리 및 보관이 매우 미흡함					

##### 나. 평가내용

###### ❖ 평가자료 관리 및 보관의 우수

우리 대학의 평가 자료에는 시험 문제, 유고결시원, 시험대체 과제물, 학생 고지사항 등이 있다. 교무처에서는 담당교수가 제출한 시험문제를 DB용 서버에 보관하고, 학기별로 시험문제를 CD로 2부씩 백업하여, 교무처처무시행세칙 문서보관기한에 의거, 1부는 교무처에, 1부는 우리 대학의 자료실에 3년간 보관한다. 또한 시험문제의 유출시험방지DB용 서버자료실 이용 시에는 출입기록대장을 의무적으로 작성하도록 하여 철저히 관리하고 있다.

유고결시원 및 유고결시에 따른 증빙서류는 담당 교수가 학기 중에 보관하고, 학기 종료 후에는 소속 학부로 제출하여, 학부에서는 1년간 이를 보관한다. 유고결시원 외 시험 대체물 등 평가 관련 모든 자료는 담당 교수 책임 하에 1년간 보존하도록 한다.

위의 내용을 통하여 볼 때 우리 대학의 평가자료 관리 및 보관은 ‘매우 우수한 편’이라고 할 수 있다.

##### 다. 근거자료

평가 자료 관리 지침

## 2.4.2 학습평가의 공정성

### 2.4.2.1 학습평가를 위한 체계 및 절차

- ☑ 학습평가가 적절하게 이루어지기 위하여 문제 출제에서 평가에 이르는 과정이 합리적이고 공정한 지에 대해 평가함

#### 가. 평가표

등급	A (매우 우수)	B (우수)	C (보통)	D (미흡)	E (매우 미흡)
체크	◎				
<p>평가기준</p> <p>A. 문제 출제에서 평가에 이르는 체계와 절차가 매우 합리적이고 공정함.</p> <p>B. 문제 출제에서 평가에 이르는 체계와 절차가 합리적이고 공정한 편임</p> <p>C. 문제 출제에서 평가에 이르는 체계와 절차가 보통 수준임</p> <p>D. 문제 출제에서 평가에 이르는 체계와 절차가 합리적이고 공정치 않은 편임</p> <p>E. 문제 출제에서 평가에 이르는 체계와 절차가 전혀 합리적이고 공정하지 않음</p>					

#### 나. 평가내용

##### ❖ 학습평가를 위한 체계 및 절차

우리 대학의 시험문제 출제와 공정한 성적 평가는 담당 교수의 가장 중요한 업무이다. 담당 교수의 책임 하에 공정하게 문제 출제와 성적 평가를 하도록 관련 사항을 수업운영지침에 반영하고 있으며, 이를 매 학기 개강 전에 교수오리엔테이션 및 강의 안내문 발송을 통해 모든 교수에게 안내하고 있다. 중간시험, 기말시험의 실시여부와 시험 대체 과제 수행 등 성적 평가와 관련된 모든 사항은 수강신청 전 강의계획서 및 교과목 공지에 게시하도록 함으로써 성적처리의 공정성을 기하고 있다. 학기 중 담당 교수는 시험문제를 중간시험, 기말시험 각 3주전까지 교무처로 온라인을 통해 제출해야 하고, 교무처에서 입력한 시험문제를 담당교수가 검수한 후에 시험을 시행하고 있다. 또한 2011학년도부터는 전년도 시험문제와 100% 동일한 시험문제를 출제하지 않도록 매 시험전에 담당 교과목 교수들에게 안내하고 있다.

담당교수는 강의계획서에 입력한 교과목별 평가항목(출석, 진도, 시험(중간·기말), 과제방, 퀴즈, 토론방, 팀프로젝트, 학습참여도, 기타)과 항목별 평가 횟수대로 평가를 모두 시행하고, 교무처에서 성적처리 기간 동안에 학생들의 모든 항목별 평가 점수를 기준으로 하여 최종 성적을 부여해야 한다. 성적 부여 시 담당교수는 최종 백분율과 총점과 석차를 기준으로 우리 대학의 성적 비율 기준에 의거하여 성적을 부여한다. 성적분포가 적절하게 이루어지고, 공정한 평가가 이루어지도록 시스템 상 A학점은 35%, B학

점은 75%, C학점은 95% 이상을 초과 입력할 수 없도록 제한되어 있다. 또한 출석관리를 엄격하게 하기 위해 수업일수의 4분의 1을 초과하여 결석한 학생에게는 자동으로 F학점이 부여되고 있다. 우리 대학은 성적을 처리하는 교수가 보다 객관적이고 공정한 성적평가를 할 수 있도록, 시험 평가 후 학생들에게 본인의 답안지를 모두 확인할 수 있도록 하고 있다.

위의 내용을 통하여 볼 때 우리 대학의 학습평가를 위한 체계 및 절차 항목은 ‘매우 우수한 편’이라고 할 수 있다.

#### 다. 근거자료

학습평가 체계도 및 평가절차 관련 지침

### 2.4.2.2 학습평가의 부정행위 방지를 위한 제도 및 시스템

- ☑ 학습 평가의 적절성을 위해 부정행위 방지를 위한 제도 및 시스템이 잘 마련되어 있는지에 대해 평가함

#### 가. 평가표

등급	A (매우 우수)	B (우수)	C (보통)	D (미흡)	E (매우 미흡)
체크		◎			
<p>평가기준</p> <p>A. 부정행위 방지를 위한 제도 및 시스템이 매우 우수함</p> <p>B. 부정행위 방지를 위한 제도 및 시스템이 우수함</p> <p>C. 부정행위 방지를 위한 제도 및 시스템이 보통임</p> <p>D. 부정행위 방지를 위한 제도 및 시스템이 미흡함</p> <p>E. 부정행위 방지를 위한 제도 및 시스템이 매우 미흡함</p>					

#### 나. 평가내용

##### ❖ 학습평가의 부정행위 방지를 위한 제도 및 시스템

우리 대학은 온라인 시험환경의 취약점인 공정성을 확보하고자 다음과 같이 다양한 방법을 모색해 왔다. 특히 시험 중 사고를 방지하기 위하여 테스트 시험 의무화를 실시하고 있으며, 동일 IP 관련 부정행위 안내를 매 시험전에 공지하여 동일 IP 신청서를 별도로 접수 받고 있다.

- ① 부정행위를 방지하고 공정한 평가를 위해 대부분의 교과목을 동시형 시험으로 진행하고 있으며 시험 시간은 50분간 진행을 원칙으로 한다. 단, 논술형 등 교과목 특성에 따라 일부 교과목은 비동시형 시험으로 진행하고 있다.
- ② 부정행위 방지 시스템 장치로 e-Test 평가 전문 솔루션을 우리 대학 자체 시스템에 커스터마이징 하여 동시형 시험 기능, 특수키·화면전환 방지 및 경고 기능, 시험 응시 중 다른 화면 이용 불가 기능, 응시자 IP 확보 기능 등을 적용시켜 안정적인 서비스를 제공하고 있다.
- ③ 동일 IP 응시자는 매 시험이 끝난 교무처에 교과목 담당 교수에게 별도로 안내되고 있으며, 동일 IP 신청서 제출 여부를 포기하여, 동일 IP응시 학생들의 답안지를 별도로 검토하여 부정행위로 간주 될 경우 부정행위자로 처리하도록 안내하고 있다.

담당교수에 의해 부정행위로 판단되는 경우 우리 대학의 학칙에 의거 해당 시험은 0점 처리된다. 우리 대학 평가 시스템의 부정행위 방지기능은 아래 <표 2-75>과 같으며 사례 화면은 [그림 2-49],[그림 2-50]과 같다.

<표 2-75> 부정행위 방지기능

구분	기능	내용
시험 전	문제 섞기 기능	시험 문제의 순서가 학습자마다 모두 다르게 제시됨.
시험 중	풀스크린 시험화면	시험 화면이 풀스크린으로 고정되어 시험 이외의 다른 화면으로 이동 불가함.
	시험 중 다른 프로그램 사용 감지	시험 도중 다른 프로그램을 띄울 경우 횡수가 로그 파일에 남음.
	기능키 사용 불가	시험 도중 기능키를 사용할 경우 횡수가 로그 파일에 남음.
시험 후	동일답안지체크	문제 항목별 채점기능을 두어 동일하거나 유사한 답안지 식별이 가능토록 함.
	상세 로그 파악	시험 시작버튼의 클릭 내역, 시험지 이탈 내역 및 횡수 등이 DB에 기록됨.
	IP 감별	동일 IP로 2인 이상의 학생이 동시에 응시한 경우 답안지를 비교하여 대리시험 여부를 판단함. 한 명의 학생이 여러 IP로 시험을 응시한 경우 대리시험으로 판단함.

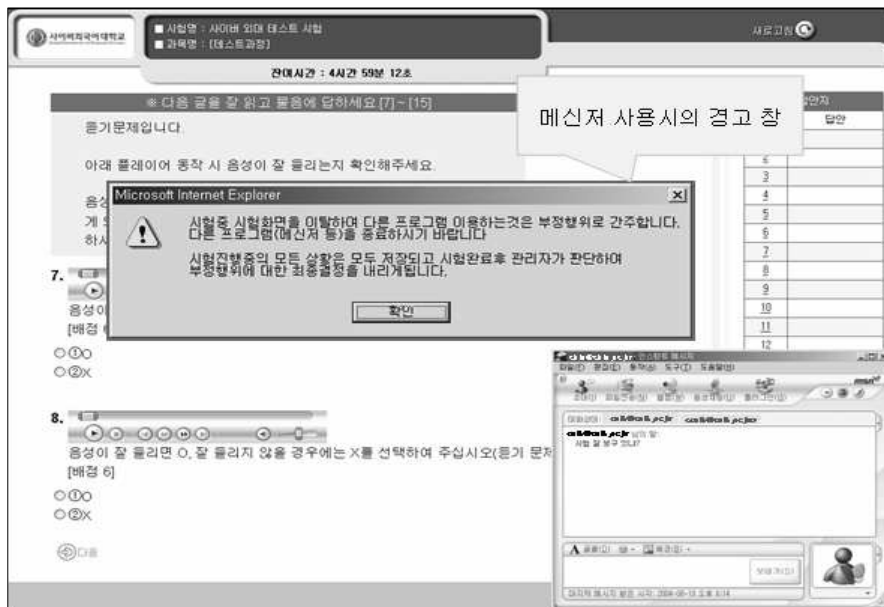

[그림 2-49] 시험 중 메신저 사용 시 부정행위 방지 시스템 작동화면

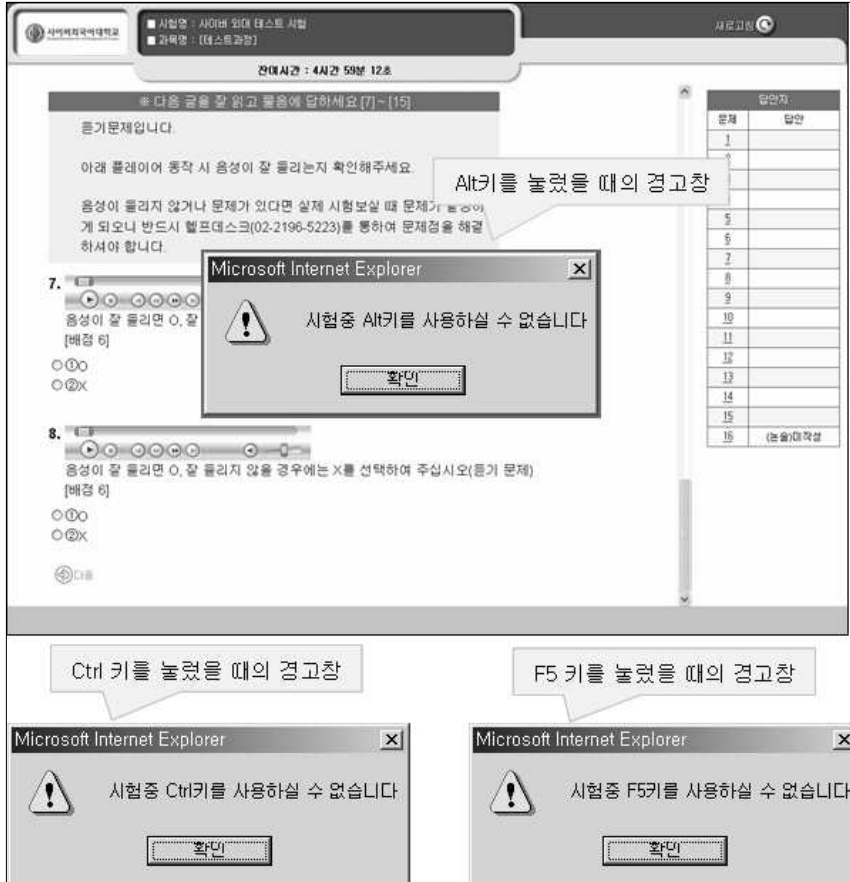

[그림 2-50] 시험 중 기능키 사용 시 부정행위 방지 시스템 작동 화면

또한 2010학년도 1학기부터는 대리 시험을 엄격히 차단하기 위해, 반드시 공인인증서를 통해 로그인해야만 시험을 볼 수 있도록 시스템적으로 지원하고 있다. 그러나 대리 시험이나 오픈북 시험의 부정행위 방지는 완벽하게 구현하기 어려운 상황이며, 향후 이를 막기 위한 오프라인 시험이나 지문인식 시스템 도입 등의 개선책을 모색하고 있다.

위의 내용을 통하여 볼 때 학습평가의 부정행위 방지를 위한 제도 및 시스템은 ‘우수한 편’이라고 할 수 있다.

**다. 근거자료**

부정행위 방지제도 및 지침, 부정행위 방지 실적

### 2.4.2.3 성적평가 조건의 학사시스템 반영 여부

☑ 평가 정책을 적용할 수 있는 학사 시스템이 잘 마련되어 있는지 여부를 평가함

#### 가. 평가표

등급	A (매우 우수)	B (우수)	C (보통)	D (미흡)	E (매우 미흡)
체크	◎				
평가기준 A. 평가 정책을 적용할 수 있는 학사 시스템이 매우 우수함 B. 평가 정책을 적용할 수 있는 학사 시스템이 우수함 C. 평가 정책을 적용할 수 있는 학사 시스템이 보통임 D. 평가 정책을 적용할 수 있는 학사 시스템이 미흡함 E. 평가 정책을 적용할 수 있는 학사 시스템이 매우 미흡함					

#### 나. 평가내용

##### ❖ 성적평가 조건의 학사 시스템 반영 여부

우리 대학은 학칙 및 학칙시행세칙에 반영된 성적평가 지침에 의거하여 교수자 관리 시스템이 구축되어 있다. 또한 수업계획서에 있는 출석, 진도, 과제, 퀴즈, 팀프로젝트, 주제포럼 등 항목별 평가 및 최종 종합평가는 교수자 관리 시스템에서 자동으로 처리되고 있다. 교수는 점수 산출 후 교수자 관리 시스템에서 학생의 총점 순으로 정렬된 명단과 백분율로 자동 표기된 학생의 성적을 확인할 수 있다. 교수는 최종 백분율과 총점과 석차를 기준으로 우리 대학의 성적 비율 기준에 의거하여 성적을 부여한다. 성적 분포가 적절하게 이루어지고, 공정한 평가가 이루어지도록 시스템 상 A학점은 35%, B학점은 75%, C학점은 95%를 초과하여 입력할 수 없도록 제한하고 있다. 또한 출석관리를 엄격하게 하기 위해 수업일수의 4분의 1을 초과하여 결석한 학생에게는 자동으로 F학점이 부여되고 매 학기 종합 평균 평점이 1.5 미만인 학생에게는 학사 경고가 나가도록 전산화 되어 있다. 학생은 성적조회 기간에 자신의 성적을 온라인상으로 확인할 수 있다. 교수자 관리 시스템에서의 성적 부여와 학생의 개별 성적 조회 화면은 [그림 2-51], [그림 2-52]와 같다.

[상대평가 시 등급별 입학인원]										
학점	A+	A	B+	B	C+	C	D+	D	F	합계
가능인원	69명까지		148명까지							
입력인원	43명	30명	47명	35명	25명	6명	7명	3명	2명	198명
입력비율	21.7%	15.2%	23.7%	17.7%	12.6%	3%	3.5%	1.5%	1%	100%

검색조건 : --검색조건-- 정렬조건 : --정렬조건-- 정렬순서 : --정렬순서-- Q 검색 총 (268)명/평가대상 (198)명

엑셀 다운로드

번호	학번	이름	시험(60%)	과제(20%)	학습 참여도(10%)	출석(10%)	기타	총점	해당 퍼센트	학점	백분율	비고	학적 상태
268	2011	권	0.0	0.0	1.8	0.0 (6/13)	0.0	-	-				자퇴
267	2011	미	19.2	9.4	3.3	0.0 (7/13)	0.0	-	-				자퇴
266	2009	조	0.0	0.0	0.0	0.0 (0/13)	0.0	-	-				제적
265	2011	임	0.0	0.0	0.0	0.7 (1/13)	0.0	-	-				제적
264	2011	임	0.0	1.4	0.9	4.6 (6/13)	0.0	-	-				제적
263	2011	구	0.0	0.0	0.0	8.4 (11/13)	0.0	-	-				일반 휴학
262	2011	미	0.0	3.4	0.4	5.3 (7/13)	0.0	-	-				일반 휴학
261	2011	미	0.0	6.4	1.8	3.8 (5/13)	0.0	-	-				제적
260	2009	김	9.3	1.0	0.5	7.6 (10/13)	0.0	-	-				제적
259	2011	미	0.0	11.6	6.6	6.9 (9/13)	0.0	-	-				일반 휴학
258	2009	오	18.3	0.0	0.2	7.6 (10/13)	0.0	-	-				제적

[그림 2-51] 종합 성적 부여 화면(교수자 관리 시스템)

종합평가 > 상세조회

학번	2011	이름	미
총점	0.0	학점	

평가항목	시험				
가중치	60%				
가중치 적용 점수	19.2				
No	제목	평가비율	시험기간	객관식점수	주관식점수
1	실용영문법(01)_기말고사	50%	2011-06-11 23시 0분 ~ 2011-06-11 23시 50분	0.0	0.0
2	실용영문법(01)_중간고사	50%	2011-04-22 23시 0분 ~ 2011-04-23 0시 45분	64.0	0.0

평가항목	과제			
가중치	20%			
가중치 적용 점수	9.4			
No	제목	평가비율	제출기간	점수
1	과제 평균란	100%	기간없음	47

평가항목	학습참여도
가중치	10%
가중치 적용 점수	3.3

[그림 2-52] 개인별 성적 조회 화면 (교수자 관리 시스템)

위의 내용을 통하여 볼 때 성적평가 조건의 학사시스템 반영 여부는 ‘매우 우수한 편’이라고 할 수 있다.

#### 다. 근거자료

성적평가조건의 학사시스템 반영내역



### 2.4.3 학습평가의 적절성

#### 2.4.3.1 성적 분포의 타당성

- 평가의 공정성 파악을 위해 학생들의 성적 분포가 얼마나 타당한 형태로 나타났는지에 대해 평가함

##### 가. 평가표

등급	A (매우 우수)	B (우수)	C (보통)	D (미흡)	E (매우 미흡)
체크	◎				
평가기준 A. 성적분포의 타당성이 매우 우수함 B. 성적분포의 타당성이 우수함 C. 성적분포의 타당성이 보통임 D. 성적분포의 타당성이 미흡함 E. 성적분포의 타당성이 매우 미흡함					

##### 나. 평가내용

###### ❖ 성적 분포의 타당성

우리 대학은 개교 첫해인 2004년부터 성적평가의 타당성과 신뢰도를 확보하기 위해 모든 강좌마다 상대평가를 의무적으로 실시하고 있으며 이를 학칙에 반영하고 있다. 그리고 상대평가로 이루어지는 모든 과목의 성적입력 시 A+, A학점을 35%이상, B+, B학점은 75%, C+, C학점은 95%를 초과하여 입력할 수 없도록 시스템 상으로 제한하여 보다 엄격히 본교의 상대평가 기준을 준수하고 있다. 단, 수강인원이 30명 미만인 경우는 규정화된 비율배분에 의한 상대평가에서 예외로 하여 절대평가를 시행할 수 있다.

2010학년도와 2011학년도의 전체 개설 교과목 중 상대평가 실시 강좌의 비율을 참조하면, 2010학년도 1학기과 2011학년도 1학기에 개설된 교과목 수는 총 365 개이고 이 중 수강인원이 30명 미만인 강좌 수 11개, 상대평가 실시 강좌 수 354개로, 전체 교과목 대비 상대평가 실시 교과비율은 97 %에 해당되는 것으로 나타났다. 이를 통해 우리 대학은 30명 미만의 소규모 교과목 외에는 전 교과목이 모두 다 상대평가로 엄격히 평가되고 있음을 알 수 있다.

2010학년도 전공, 교양 교과목의 성적 분포는 2.4.4.2의 <표 2-77>, 2.4.4.3의 <표 2-79>로 확인할 수

있다. 이와 같이 우리 대학에서 개설된 교과목의 성적 분포는 상대평가 기준을 준수하여 매우 골고루 분포되어 있음을 알 수 있다.

<표 2-76> 2010, 2011학년도 전체 개설 교과목 중 상대평가 실시 강좌의 비율

학년도/학기	개설 교과목수(A)	상대평가실시 강좌수(B)	상대평가실시 교과 비율 (%) (B/A×100)
2010년도 1학기	174	169	97.1%
2011년도 1학기	191	185	96.8%
계	365	354	97%

위의 내용을 통하여 볼 때 우리 대학의 성적 분포의 타당성은 ‘매우 우수한 편’이라고 할 수 있다.

#### 다. 근거자료

각 학년도 과목별 성적분포도

### 2.4.3.2 전공과목 성적분포[정보공시 2-나-1]

☑ 학습자의 성적이 전공별 개설과목의 평가목적에 부합하도록 고루 분포되어 있는지에 대해 평가함

#### 가. 평가표

등급	A (매우 우수)	B (우수)	C (보통)	D (미흡)	E (매우 미흡)
체크	◎				
<p>평가기준</p> <p>A. 본교의 학점 기준을 엄격히 준수하였으며, 성적 분포가 매우 우수함</p> <p>B. 본교의 학점 기준을 준수하였으며, 성적 분포가 고루 분포가 우수함</p> <p>C. 본교의 학점 기준 준수 및 성적 분포가 보통임</p> <p>D. 본교의 학점 기준을 준수하지 않았으며, 성적 분포가 미흡함</p> <p>E. 본교의 학점 기준을 전혀 준수하지 않았으며, 성적 분포가 매우 미흡함</p>					

#### 나. 평가내용

##### ❖ 전공과목 성적분포[정보공시 2-나-1]

우리 대학은 30명 이하 소규모 교과목을 제외하고 전 교과목이 상대평가로 평가되고 있으며, 특히 전공 교과목의 경우에는 성적 등급 분포 비율은 아래와 같다.

- ▶ A학점 이상이 35%(누적치)를 초과할 수 없다.
- ▶ B학점 이상이 75%(누적치)를 초과할 수 없다.
- ▶ C학점 이상이 95%(누적치)를 초과할 수 없다.

학칙을 엄격히 준수하기 위해 우리 대학은 성적 부여 시 A학점 이상이 35%를 초과할 수 없도록 시스템으로 제한을 두고 있다. <표 2-79>의 전공 성적비율에서 확인할 수 있듯이, A+, A 학점이 35%를 넘지 않고 있어, 우리 대학은 학칙을 매우 잘 준수하고 있음을 알 수 있다.

교육과학기술부는 대학정보공시를 통해 공시된 [2010학년도 학생 성적평가 분포] 분석결과에서 나온 A학점 평균비율 33.6%(전공)로, 전공과목의 성적을 매우 엄격하게 관리한 것으로 볼 수 있다

<표 2-77> 전공과목 성적분포

연도	학기	전공목적정성인학생	학과	점수구간별 학생 수 및 비율																		
				A+		A		B+		B		C+		C		D+		D		F		
				학생 수	비율 (%)	학생 수	비율 (%)	학생 수	비율 (%)	학생 수	비율 (%)	학생 수	비율 (%)	학생 수	비율 (%)	학생 수	비율 (%)	학생 수	비율 (%)	학생 수	비율 (%)	
2010	1	11242	영어	2540	22.6%	1283	11.4%	2977	26.5%	1402	12.5%	1422	12.6%	573	5.1%	233	2.1%	85	0.8%	727	6.5%	
		1929	중국어	475	24.6%	188	9.7%	524	27.2%	242	12.5%	261	13.5%	98	5.1%	64	3.3%	17	0.9%	60	3.1%	
		4863	일본어	1232	25.3%	387	8.0%	1464	30.1%	454	9.3%	625	12.9%	252	5.2%	129	2.7%	33	0.7%	287	5.9%	
		2383	한국어	522	21.9%	278	11.7%	710	29.8%	210	8.8%	367	15.4%	92	3.9%	112	4.7%	35	1.5%	57	2.4%	
		1402	경영	222	15.8%	208	14.8%	324	23.1%	231	16.5%	173	12.3%	81	5.8%	58	4.1%	15	1.1%	90	6.4%	
		927	언론홍보	272	29.3%	35	3.8%	318	34.3%	45	4.9%	162	17.5%	15	1.6%	34	3.7%	2	0.2%	44	4.7%	
	2	9324	영어	2362	25.3%	814	8.7%	2523	27.1%	1144	12.3%	1264	13.6%	406	4.4%	232	2.5%	133	1.4%	446	4.8%	
		1699	중국어	434	25.5%	145	8.5%	522	30.7%	149	8.8%	236	13.9%	105	6.2%	50	2.9%	19	1.1%	39	2.3%	
		4000	일본어	993	24.8%	347	8.7%	1154	28.9%	409	10.2%	530	13.3%	215	5.4%	122	3.1%	51	1.3%	179	4.5%	
		2172	한국어	576	26.5%	164	7.6%	668	30.8%	183	8.4%	378	17.4%	52	2.4%	78	3.6%	10	0.5%	63	2.9%	
		1325	경영	225	17.0%	200	15.1%	304	22.9%	191	14.4%	160	12.1%	97	7.3%	40	3.0%	25	1.9%	83	6.3%	
		809	언론홍보	227	28.1%	35	4.3%	274	33.9%	42	5.2%	160	19.8%	11	1.4%	28	3.5%	6	0.7%	26	3.2%	
	전체 평균	1	22746		5263	23.1%	2379	10.5%	6317	27.8%	2584	11.4%	3010	13.2%	1111	4.8%	630	2.8%	187	0.8%	1265	5.6%
		2	19329		4817	24.9%	1705	8.8%	5445	28.2%	2118	11.0%	2728	14.1%	886	4.6%	550	2.8%	244	1.3%	836	4.3%

\* 소수 둘째자리에서 절삭처리

위의 내용을 통하여 볼 때 우리 대학의 전공과목 성적분포는 ‘매우 우수한 편’이라고 할 수 있다.

**다. 근거자료**

전공과목 성적 분포도

### 2.4.3.3 교양과목 성적분포[정보공시 2-나-2]

☑ 학습자의 성적이 교양학부 개설과목의 평가목적에 부합되도록 고루 분포되어 있는지에 대해 평가함

#### 가. 평가표

등급	A (매우 우수)	B (우수)	C (보통)	D (미흡)	E (매우 미흡)
체크	◎				
<b>평가기준</b> A. 본교의 학점 기준을 엄격히 준수하였으며, 성적 분포가 매우 우수함 B. 본교의 학점 기준을 준수하였으며, 성적 분포가 우수함 C. 본교의 학점기준 준수 및 성적 분포가 보통임 D. 본교의 학점 기준을 준수하지 않았으며, 성적 분포가 미흡함 E. 본교의 학점 기준을 전혀 준수하지 않았으며, 성적 분포가 매우 미흡함					

#### 나. 평가내용

❖ 교양 과목 성적분포[정보공시 2-나-2]

우리 대학은 전공, 교양 구분 없이 학칙에 의거하여 A학점 이상 35%를 초과할 수 없도록 시스템 상으로 제한을 두고 있다. <표 2-80>의 교양 성적비율에서 확인할 수 있듯이, 교양 교과목도 A+,A 학점이 35%를 넘지 않고있어, 우리 대학은 학칙을 매우 잘 준수하고 있음을 알 수 있다.

교육과학기술부는 대학정보공시를 통해 공시된 [2010학년도 학생 성적평가 분포] 분석결과에서 나온 A학점 평균비율 32.5%로 성적을 매우 엄격하게 관리하고 있음을 알 수 있다.

<표 2-79> 교양과목 성적분포

연도	학기	교양 과목 성적 인정 학생	점수구간별 학생 수 및 비율																	
			A+		A		B+		B		C+		C		D+		D		F	
			학생 수	비율 (%)	학생 수	비율 (%)	학생 수	비율 (%)	학생 수	비율 (%)	학생 수	비율 (%)	학생 수	비율 (%)	학생 수	비율 (%)	학생 수	비율 (%)	학생 수	비율 (%)
2010	1	3299	724	21.9	362	11.0	934	28.3	360	10.9	471	14.3	169	5.1	65	2.0	19	0.6	195	5.9

연도	학기	교양 과목 성적 인정 학생	점수구간별 학생 수 및 비율																	
			A+		A		B+		B		C+		C		D+		D		F	
			학생 수	비율 (%)	학생 수	비율 (%)	학생 수	비율 (%)	학생 수	비율 (%)	학생 수	비율 (%)	학생 수	비율 (%)	학생 수	비율 (%)	학생 수	비율 (%)	학생 수	비율 (%)
	2	3442	840	24.4	265	7.7	1028	29.9	342	9.9	562	16.3	93	2.7	123	3.6	47	1.4	142	4.1

위의 내용을 통하여 볼 때 우리 대학의 교양과목 성적분포는 ‘매우 우수한 편’이라고 할 수 있다.

#### 다. 근거자료

교양과목 성적 분포도

## 사이버한국외국어대학교 신축건물 배치도



### 3 인적자원 영역

#### 3.1 학생

##### 3.1.1 학생관리 및 학생지도 관련 상담 체제 현황

###### 3.1.1.1 대학생활 오리엔테이션 및 상담활동의 적절성

☑ 학생들의 대학생활에 대한 오리엔테이션 및 상담활동이 적절하게 이루어지고 있는지에 대해 평가함

###### 가. 평가표

등급	A (매우 우수)	B (우수)	C (보통)	D (미흡)	E (매우 미흡)
체크	◎				
평가기준 A. 학생들의 대학생활에 대한 오리엔테이션 및 상담이 매우 우수함 B. 학생들의 대학생활에 대한 오리엔테이션 및 상담이 우수함 C. 학생들의 대학생활에 대한 오리엔테이션 및 상담이 보통임 D. 학생들의 대학생활에 대한 오리엔테이션 및 상담이 미흡함 E. 학생들의 대학생활에 대한 오리엔테이션 및 상담이 매우 미흡함					

###### 나. 평가내용

###### ❖ 대학생활 오리엔테이션 및 상담활동의 적절성

우리 대학 신입입생이 학교 생활에 수월하게 적응하여 원활하게 학사 진행을 할 수 있도록 매학기 개강 전에 오리엔테이션을 시행하고 있다. 그리고 신입입생 통합 오리엔테이션 종료 후 각 학부에서도 오리엔테이션을 별도로 진행하여 충실하게 신입입생의 학교 생활 적응을 돕고 있다. 또한, 개인사정이 나 지방거주 등의 이유로 오리엔테이션에 참석하지 못하는 학생들을 위해 오리엔테이션을 인터넷으로 실시간 생중계해 주고 있으며, 온라인 콘텐츠를 제작하여 홈페이지를 통해 볼 수 있도록 하고 있다. 아울러 신·편입생을 대상으로 온라인 수업을 원활하게 수강할 수 있도록 사이버 강의수강을 위한 컴퓨터 활용법 특강을 매학기 실시하고 있다.



&lt;표 3-1&gt; 신·편입생 오리엔테이션 시행 내역

학기	시행일자/장소	주요프로그램	비고
2009-1	2009. 2. 21 / 국제관	학사안내, 수강안내 등	학부별 O.T 별도 진행
2009-1	2009. 2. 21 / 법학관	강의 학습방법 안내, 컴퓨터 활용안내	신·편입생 대상 사이버 강의수강을 위한 컴퓨터 활용법 특강
2009-2	2009. 8. 29 / 국제관	학사안내, 수강안내 등	학부별 O.T 별도 진행
2010-1	2010. 2. 27 / 국제관	학사안내, 수강안내 등	학부별 O.T 별도 진행
2010-1	2010. 2. 27 / 법학관	강의 학습방법 안내, 컴퓨터 활용안내	신·편입생 대상 사이버 강의수강을 위한 컴퓨터 활용법 특강
2010-2	2010. 8. 28 / 국제관	학사안내, 수강안내 등	학부별 O.T 별도 진행
2011-1	2011. 2. 26 / 국제관	학사안내, 수강안내 등	학부별 O.T 별도 진행
2011-1	2011. 2. 26 / 법학관	강의 학습방법 안내, 컴퓨터 활용안내	신·편입생 대상 사이버 강의수강을 위한 컴퓨터 활용법 특강
2011-2	2011. 8. 27 / 국제관	학사안내, 수강안내 등	학부별 O.T 별도 진행

우리 대학의 각 학부에서는 학부별 홈페이지 Q&A 게시판, 열린학부장실, 이메일, 쪽지, 전화 등을 활용하여 학생들이 대학 활동에서 직면하는 문제 해결에 도움을 주도록 상시상담을 하고 있다. 또한, 매주 토요일마다 실시하는 오프라인 특강에 참가하는 학생들을 대상으로 대학생활 상담을 하고 있다. 특히 2011년 11월 26일에 한국외대 경영대학원 입시설명회를 한 후 참석학생을 대학으로 별도의 진학상담을 진행하기도 하였다.

위의 내용을 통하여 볼 때 우리 대학의 대학생활 오리엔테이션 및 상담활동의 적절성은 ‘매우 우수한 편’이라고 할 수 있다.

#### 다. 근거자료

1. 학교생활 오리엔테이션 안내 자료
2. 학습지도 상담내용 기록물 및 설문조사 자료

### 3.1.1.2 학습관리 상담 및 지도의 충실성

☑ 학생들을 위한 학습관리 상담 및 지도가 체계적으로 이루어지고 있는지를 평가함

#### 가. 평가표

등급	A (매우 우수)	B (우수)	C (보통)	D (미흡)	E (매우 미흡)
체크		◎			
평가기준 A. 학습관리 상담 및 지도 체계가 매우 우수함 B. 학습관리 상담 및 지도 체계가 우수함 C. 학습관리 상담 및 지도 체계가 보통임 D. 학습관리 상담 및 지도 체계가 미흡함 E. 학습관리 상담 및 지도 체계가 매우 미흡함					

#### 나. 평가내용

##### ❖ 학습관리 상담 및 지도의 충실성

학습관리를 위한 상담과 지도는 과목별 담당 교수와 튜터에 의해 학습관리시스템(LMS)을 통해 이루어진다. 과목별 담당 교수와 튜터는 학습관리시스템의 1:1학습상담실, 강의 Q&A, 학습게시판 등을 활용하여 학습과 관련된 질문에 24시간 이내의 신속하고 정확한 피드백을 주며 과제물 및 기타 학습 관련 내용에 대해 확인하여 수정 지도하고 있다.

또한, 24시간 가동되는 ‘HELP DESK 콜센터’ 운영을 통해 사이버대학의 학습 활동에서 가장 문제가 되는 시스템 장애 해결을 돕고 있다. 전화 응대가 힘든 상황에서는 원격지원 서비스로 학생 시스템을 직접 점검하여 문제를 해결해 주고 있다.

학사업무 관련 직원 및 각 학부별 행정 조교가 수강신청, 학습방법, 취업 및 진학 등에 대한 전화 및 온라인 상담을 지원하고 있다. 또한, 학사도우미, 불편불만접수 등을 통하여 학생들의 각종 학습 및 학사 진행에 관한 상담활동을 충실히 하고 있다.

위의 내용을 통하여 볼 때 우리 대학의 학습관리 상담 및 지도의 충실성은 ‘우수한 편’이라고 할 수 있다.

#### 다. 근거자료

각종 게시판 운영실적 및 HELP DESK 콜센터 실적

### 3.1.1.3 학생서비스 지원의 우수성

☑ 학생서비스 지원체제를 구축하여 분야별로 다양한 서비스가 제공되고 있는지를 평가함

#### 가. 평가표

등급	A (매우 우수)	B (우수)	C (보통)	D (미흡)	E (매우 미흡)
체크		◎			
평가기준 A. 학생서비스 지원 체제가 매우 우수함 B. 학생서비스 지원 체제가 우수함 C. 학생서비스 지원 체제가 보통임 D. 학생서비스 지원 체제가 미흡함 E. 학생서비스 지원 체제가 매우 미흡함					

#### 나. 평가내용

##### ❖ 학생서비스 지원의 우수성

우리 대학은 학생을 위한 질 높은 서비스 제공을 위해 학생서비스 지원체제를 구축하여 분야별로 다양한 서비스를 제공하고 있다. 학생서비스 지원 조직은 학생들의 만족스런 대학생활과 학업을 위해 학생 지원처가 중심이 되고, 교무처, 콘텐츠개발실, 전산운영실 등 관련 부서가 유기적으로 협조하고 있다. 이러한 학생서비스 지원조직을 통해 365일 24시간 HELP DESK 운영, 온라인 제증명 발급 서비스, 월간 웹진 미네르바 발간, 전자도서관 등의 차별화된 온라인 서비스와 함께 우리 대학의 강점인 한국외국어대학교의 오프라인 캠퍼스를 이용한 다양한 오프라인 서비스를 제공하고 있다.

<표 3-2> 재학생 서비스 현황 및 실적

서비스 유형	서비스 조직(부서)	서비스 내용
온라인 서비스	전산운영실	365일 24시간 헬프데스크 (원격수강지원)
	교무처	온라인 증명서발급
	콘텐츠개발실 전산운영실 교무처	각종 온라인무료강좌 국제핫뉴스 제공 오프라인 특강 동영상 제공
	학생지원처	학생증, 국제학생증 발급지원

서비스 유형	서비스 조직(부서)	서비스 내용
	학생지원처 대외협력처	경력개발센터
	학생지원처	전자도서관
	대외협력처	웹진 미네르바 발간
	학장, 각 학부장, 해당민원부서	열린학장실 열린학부장실 각 학부 휴학·자퇴 상담 진로·진학 상담 장학 상담
	각 학부	원어민 학업상담
오프라인 서비스	학생지원처	한국외대 캠퍼스 및 대천수련원 이용
	학생지원처	각종 학생행사 지원
	교무처	학기 중 오프라인 특강실시
	교무처	신·편입생 대상 사이버 강의수강을 위한 컴퓨터 활용법 특강
	각 학부	원어민 학업상담

위의 내용을 통하여 볼 때 우리 대학의 학생서비스 지원은 ‘우수한 편’이라고 할 수 있다.

#### 다. 근거자료

서비스 내용별 실적

### 3.1.2 학생 일반 현황

#### 3.1.2.1 재학생 충원율 [정보공시 4-라-1]

☑ 재학생 충원율이 본교의 목표대비 어느 정도 실현되었는지 평가함

#### 가. 평가표

등급	A (매우 우수)	B (우수)	C (보통)	D (미흡)	E (매우 미흡)
체크		◎			
평가기준 A. 재학생 충원율이 90% 이상으로 매우 우수함 B. 재학생 충원율이 80% 이상 90% 미만으로 우수함 C. 재학생 충원율이 70% 이상 80% 미만으로 보통임 D. 재학생 충원율이 60% 이상 70% 미만으로 미흡함 E. 재학생 충원율이 60% 미만으로 매우 미흡함					

#### 나. 평가내용

❖ 재학생 충원율은 본교의 목표 대비 어느 정도 수준으로 실현 되었는가?

매 학년도 4월 1일을 기준으로 우리 대학의 재학생 충원율은 2010학년도 81.0%, 2011학년도 83.9%로 ‘우수’로 확인되며, 2010년 대비 2011년 재학생 충원율은 103.5%로 향상된 것으로 파악되었다.

<표 3-3> 우리 대학의 최근 2년간(2010~2011) 재학생 충원율(정보공시기준)

각 학년도 4. 1 일자 기준

학년도	재학생수	편제정원	충원률
2010	4,981	6,150	81.0%
2011	5,367	6,400	83.9%

※ 산출방법 : 재학생 충원율(%) = 재학생수(정원내+정원외) / 편제정원 \* 100

위 내용을 통하여 볼 때 우리 대학의 재학생 충원률은 ‘우수한 편’이라고 할 수 있다.

#### 다. 근거자료

정보공시 4-라-1 재학생 충원율

### 3.1.2.2 재학률[정보공시 4-마]

☑ 재학률이 우리 대학의 목표대비 어느 정도 실현되었는지에 대해 평가함.

#### 가. 평가표

등급	A (매우 높음)	B (높음)	C (보통)	D (낮음)	E (매우 낮음)
체크			◎		
평가기준 A. 재학률 90% 이상으로 매우 높음 B. 재학률 80% 이상 90% 미만으로 높음 C. 재학률 70% 이상 80% 미만으로 보통임 D. 재학률 60% 이상 70% 미만으로 낮음 E. 재학률 60% 미만으로 매우 낮음					

#### 나. 평가내용

❖ 재적학생 현황 및 재학률

2011년 4월 1일을 기준으로 우리 대학의 재학생은 5,367명, 휴학생은 1,766명, 재적생은 7,133명으로 재학률은 75.2%로 ‘보통’이라고 할 수 있다. 그 원인은 사이버대학의 특성상 휴학하는 학생의 비율이 높고, 학생의 성비를 살펴보았을 때 여학생의 비율이 높아 육아, 가사, 출산, 직장업무 등 일반대학과 달리 휴학이 많이 발생하는데 있다. 2010년 대비 2011년 재학률은 99.5%로 소폭 하락하였다.

<표 3-4> 우리 대학의 최근 2년간(2010~2011) 재학률(정보공시기준)  
 각 학년도 4. 1 일자 기준

학년도	재학생수	휴학생수	재적학생	재학률
2010	4,981	1,608	6,589	75.6%
2011	5,367	1,766	7,133	75.2%

※ 산출방법 : 재학률(%) = 재학생(정원내+정원외) / 재적생(정원내+정원외) \* 100

재학률 향상을 위하여 2011년 2학기부터 휴학신청 학생에 대한 학부상담절차를 도입하여, 재학률 추이를 지속적으로 살펴 학생관리를 강화하고 있다.

&lt;표 3-5&gt; 재적학생 현황(2011 정보공시기준)

기준 년도	학과 (전공)	구분	학과 상태	재학생(A)						휴학생(B)						재적학생(A+B)					
				계		남		여		계		남		여		계		남		여	
				정원 내	정원 외	정원 내	정원 외	정원 내	정원 외	정원 내	정원 외	정원 내	정원 외	정원 내	정원 외	정원 내	정원 외	정원 내	정원 외	정원 내	정원 외
2011	영어학부	원격	기존	2,253	444	645	137	1,608	307	732	188	192	52	540	136	2,985	632	837	189	2,148	443
	중국어학부	원격	기존	466	75	162	39	304	36	135	17	50	7	85	10	601	92	212	46	389	46
	일본어학부	원격	기존	1,118	74	286	38	832	36	422	16	111	9	311	7	1,540	90	397	47	1,143	43
	한국어학부	원격	기존	400	106	48	23	352	83	104	2	14	2	90	0	504	108	62	25	442	83
	경영학부	원격	기존	261	9	161	5	100	4	98	0	57	0	41	0	359	9	218	5	141	4
	언론홍보학부	원격	기존	157	4	68	2	89	2	52	0	29	0	23	0	209	4	97	2	112	2
합계				4,655	712	1,370	244	3,285	468	1,543	223	453	70	1,090	153	6,198	935	1,823	314	4,375	621

아울러 <표 3-5> 2011년도 재적학생 현황을 통해 학부별로 재학률을 살펴보면 영어학부 74.6%, 중국어학부 78.1%, 일본어학부 73.1%, 한국어학부 82.7%, 경영학부 73.4%, 언론홍보학부 75.6%로 6개 학부 중 한국어학부의 재학률이 가장 높은 것으로 확인된다.

위 내용을 통하여 볼 때 우리 대학의 재학률은 ‘보통’이라고 할 수 있다.

#### 다. 근거자료

정보공시 4-마 재적학생 현황

### 3.1.2.3 외국인 학생 비율(외국 거주 한국학생 포함)[정보공시 4-바]

☑ 외국인 학생이 우리 대학의 목표대비 어느 정도 충원되어 있는지에 대해 평가함.

#### 가. 평가표

등급	A (매우 우수)	B (우수)	C (보통)	D (미흡)	E (매우 미흡)
체크		◎			
평가기준 A. 외국인 학생 비율이 목표대비 매우 높음 B. 외국인 학생 비율이 목표대비 높음 C. 외국인 학생 비율이 목표대비 보통임 D. 외국인 학생 비율이 목표대비 낮음 E. 외국인 학생 비율이 목표대비 매우 낮음					

#### 나. 평가내용

- ❖ 외국인 학생이 목표대비 어느 정도 충원되었는가?
- ❖ 외국인 학생 충원을 위한 목표 및 전략이 구체적으로 수립되었는가?

우리 대학의 외국인 학생 비율 충원 목표는 2009년 1%에서 2016년 3%까지 높이는 것을 목표로 하고 있다. 2009년의 외국인 학생 충원 실적은 총 재적학생의 0.7%에 달하여 목표치 대비 70%를 충원하였고, 2011년 외국인 학생 충원 실적은 2011년 4월 1일 기준 총 55명으로 전체 재적학생 수(7133명)의 약 0.8%를 차지하여 2011년 목표(총 재적학생의 2%) 대비 45%의 달성률을 보이고 있다.

<표 3-6> 기준 목표치

항목	목표치		
	2009년	2011년	2016년
외국인 학생 수	총 재적학생의 1%	총 재적학생의 2%	총 재적학생의 3%

우리 대학은 외국인 학생 충원을 위해 도구적 수단인 어학을 바탕으로 전공 국가, 더 나아가 해당 지역의 전문 지식을 확보할 수 있도록 국제 교류 활성화 전략을 세우고 추진 중에 있다. 특히, 외국인 학생 유치 확대의 한 방법으로 한류열풍이 일고 있는 국가를 중심으로 한국어 전공 교육과정을 홍보하고 있다. 또한 국내의 외국인 거주자 및 다문화가정지원기관 등 한국어 교원의 수요가 큰 조직에 학교 차원의 홍보활동을 펼치고 있다.



우리 대학은 한국외국어대학교가 가지고 있는 국제화 네트워크를 활용, 온라인 교육 분야 국제교류를 활성화하여 외국인 학생을 유치할 것이다. 교류를 통해 유치한 외국인 학생들의 학업과 생활이 빠른 시간 안에 안정화될 수 있도록 사이버한국외국어대학교 홈페이지에 멘토 및 멘티 지원 게시판을 운영하여 자율적인 상호교류가 가능하도록 지원할 방침이다.

위의 내용을 통하여 본 우리 대학의 외국인 학생 비율은 본교의 목표대비 ‘매우 낮음’이라고 할 수 있다.

<표 3-7> 외국인 학생 현황

2011. 4. 1. 기준

기준년도	국가별	소계	외국인 학생	어학 연수생	기타연수생			총계
			인문 사회계열		교환 학생	방문 학생	그외 기타연수생	
2011	일본	18	18	0	0	0	0	18
2011	캐나다	11	11	0	0	0	0	11
2011	미국	7	7	0	0	0	0	7
2011	중국	5	5	0	0	0	0	5
2011	베트남	3	3	0	0	0	0	3
2011	뉴질랜드	2	2	0	0	0	0	2
2011	대만	1	1	0	0	0	0	1
2011	러시아	1	1	0	0	0	0	1
2011	벨기에	1	1	0	0	0	0	1
2011	아일랜드	1	1	0	0	0	0	1
2011	오스트레일리아	1	1	0	0	0	0	1
2011	우즈베키스탄	1	1	0	0	0	0	1
2011	프랑스	1	1	0	0	0	0	1
2011	필리핀	1	1	0	0	0	0	1
합계		55	55	0	0	0	0	55

#### 다. 근거자료

1. 정보공시 4-바 외국인 학생 현황
2. 사이버한국외국어대학교 중장기 발전계획서 - 국제화 전략

### 3.1.2.4 중도탈락률[정보공시 4-사]

☑ 중도탈락자를 방지하기 위한 우리 대학의 목표와 정책이 어느 정도 성취되었는지에 대해 평가함.

#### 가. 평가표

등급	A (매우 우수)	B (우수)	C (보통)	D (미흡)	E (매우 미흡)
체크		◎			
평가기준 A. 학생 중도탈락률이 10% 미만으로 매우 우수함 B. 학생 중도탈락률이 10% 이상 20% 미만으로 우수함 C. 학생 중도탈락률이 20% 이상 30% 미만으로 보통임 D. 학생 중도탈락률이 30% 이상 40% 미만으로 미흡함 E. 학생 중도탈락률이 40% 이상으로 매우 미흡함					

#### 나. 평가내용

❖ 학생들의 중도탈락률이 어느 정도인가?

중도탈락 사유별로 살펴보면 우리 대학의 경우 자퇴, 미복학, 미등록, 학사경고 순으로 중도탈락이 발생하는 것으로 파악되며, 2009학년도 중도탈락률은 17.5%, 2010학년도 중도탈락률은 15.1%로 나타났다.

<표 3-8> 우리 대학의 최근 2년간(2009~2010) 중도탈락률(정보공시기준)

기준 년도	재적학생 (A)	사유별 중도탈락 학생									중도탈락 학생비율(%) (B/A)×100
		계(B)	미등록	미복학	자퇴	학사 경고	학생 활동	유급 제적	재학연 한초과	기타	
2009	5,854	1,022	274	292	448	8	0	0	0	0	17.5
2010	6,589	998	271	348	365	14	0	0	0	0	15.1
합계	12,433	2,020	545	640	813	22	0	0	0	0	16.2

※ 산출방법 : 중도탈락률(%) = (중도탈락학생 수 / 재적학생 수) \*100

우리 대학은 중도탈락을 방지하고자 최저학점(9학점) 신청제를 도입하여 학생들의 학습부담을 줄이고, 흥미유발과 자격증 취득을 위한 다양한 교과목을 개설하였다. 이 외에 미네르바(학보)에 학습노하우

게제, 학생들의 학업독려를 위한 피치레터 발송, 교수 및 튜터의 전화나 온라인 상담 등을 통한 상담창구를 운영하고 있다.

<표 3-9> 중도탈락률 (2011 정보공시기준)

기준 년도	학과 (전공)	구분	학과 상태	재적 학생 (A)	사유별 중도탈락 학생									중도탈락 학생비율 (%) (B/A)×100
					계(B)	미 등록	미 복학	자퇴	학사 경고	학생 활동	유급 제적	재학연 한초과	기타	
2010	영어학부	원격	기존	3,319	506	138	162	199	7	0	0	0	0	15.2
	중국어학부	원격	기존	610	109	38	43	27	1	0	0	0	0	17.9
	일본어학부	원격	기존	1,529	227	51	91	81	4	0	0	0	0	14.9
	한국어학부	원격	기존	477	56	15	14	27	0	0	0	0	0	11.7
	경영학부	원격	기존	413	73	23	27	21	2	0	0	0	0	17.7
	언론홍보학부	원격	기존	244	27	6	11	10	-	0	0	0	0	11.1
합계				6,589	998	271	348	365	14	0	0	0	0	15.1

학부별로 중도탈락률의 차이가 다소 있으며, 6개 학부 중 언론홍보학부가(11.1%)로 가장 낮은 중도탈락률을 보였다.

위의 내용을 통하여 볼 때 우리 대학의 중도탈락률은 10~20%로 낮아 ‘우수한 편’이라고 할 수 있다.

#### 다. 근거자료

정보공사 4사 중도탈락 학생 현황

### 3.1.2.5 졸업생 현황[정보공시 5-가]

☑ 졸업생들이 우리 대학의 목표대비 어느 정도 배출되었는지에 대해 평가함.

#### 가. 평가표

등급	A (매우 우수)	B (우수)	C (보통)	D (미흡)	E (매우 미흡)
체크	◎				
평가기준 A. 학기당 400명 이상의 졸업생 배출로 매우 우수함 B. 학기당 300명 이상 400명 미만의 졸업생 배출로 우수함 C. 학기당 200명 이상 300명 미만의 졸업생 배출로 보통임 D. 학기당 100명 이상 200명 미만의 졸업생 배출로 미흡함 E. 학기당 100명 미만의 졸업생 배출로 매우 미흡함					

#### 나. 평가내용

❖ 졸업생이 어느 정도 수준으로 배출되었는가?

우리 대학은 최근 2년간(4개 학기) 총 1,796명의 졸업생을 배출하여 평균적으로 학기당 400명 이상의 졸업생을 배출하였다.

졸업시기별로 2009년 8월 224명, 2010년 2월 606명, 2010년 8월 255명, 2011년 2월 711명의 졸업생이 배출되었으며, 전년대비 꾸준히 증가하고 있다. 또한 입학 후 졸업까지의 졸업소요기간은 1년 6개월에서 7년까지 다양하게 나타났다.

<표 3-10> 우리 대학의 최근 2년간 졸업생 현황

작성년도구분	졸업시기	졸업생수	전년대비 증가율
2010	2009년 8월 & 2010년 2월	830	116.4%
2011	2010년 8월 & 2011년 2월	966	

&lt;표 3-11&gt; 졸업생 현황[정보공시 5-가](2011 정보공시기준)

학과	졸업연도	입학년도	졸업자수			졸업소요기간
			계	남	여	
영어학부	2011년 02월	2004년 3월	1	-	1	7년
		2004년 9월	-	-	-	6년 6개월
		2005년 3월	12	3	9	6년
		2005년 9월	1	-	1	5년 6개월
		2006년 3월	14	2	12	5년
		2006년 9월	8	3	5	4년 6개월
		2007년 3월	47	7	40	4년
		2007년 9월	2	-	2	3년 6개월
		2008년 3월	42	11	31	3년
		2008년 9월	13	1	12	2년 6개월
	2009년 3월	188	37	151	2년	
	2009년 9월	5	1	4	1년 6개월	
	2010년 08월	2004년 3월	3	1	2	6년 6개월
		2004년 9월	-	-	-	6년
		2005년 3월	7	1	6	5년 6개월
		2005년 9월	2	1	1	5년
		2006년 3월	14	3	11	4년 6개월
		2006년 9월	9	2	7	4년
		2007년 3월	23	5	18	3년 6개월
		2007년 9월	3	-	3	3년
2008년 3월		39	13	26	2년 6개월	
2008년 9월		14	4	10	2년	
2009년 3월	12	4	8	1년 6개월		
중국어학부	2011년 02월	2004년 3월	4	1	3	7년
		2004년 9월	-	-	-	6년 6개월
		2005년 3월	2	-	2	6년
		2005년 9월	-	-	-	5년 6개월
		2006년 3월	2	2	-	5년
		2006년 9월	2	-	2	4년 6개월
		2007년 3월	15	8	7	4년
		2007년 9월	-	-	-	3년 6개월
		2008년 3월	5	-	5	3년
		2008년 9월	3	1	2	2년 6개월
	2009년 3월	28	11	17	2년	
	2009년 9월	1	-	1	1년 6개월	
	2010년 08월	2004년 3월	1	-	1	6년 6개월
		2004년 9월	-	-	-	6년
		2005년 3월	-	-	-	5년 6개월
		2005년 9월	1	-	1	5년
		2006년 3월	3	1	2	4년 6개월
		2006년 9월	5	2	3	4년
		2007년 3월	7	3	4	3년 6개월
		2007년 9월	1	-	1	3년
2008년 3월		5	2	3	2년 6개월	
2008년 9월		2	-	2	2년	
2009년 3월	3	-	3	1년 6개월		
일본어학부	2011년 02월	2004년 3월	2	1	1	7년
		2004년 9월	-	-	-	6년 6개월
		2005년 3월	4	2	2	6년
		2005년 9월	-	-	-	5년 6개월

학과	졸업연도	입학년도	졸업자수			졸업소요기간
			계	남	여	
		2006년 3월	7	5	2	5년
		2006년 9월	5	1	4	4년 6개월
		2007년 3월	37	18	19	4년
		2007년 9월	-	-	-	3년 6개월
		2008년 3월	14	2	12	3년
		2008년 9월	4	-	4	2년 6개월
		2009년 3월	71	21	50	2년
		2009년 9월	3	-	3	1년 6개월
		2010년 08월	3	1	2	6년 6개월
	2010년 08월	2004년 9월	-	-	-	6년
	2010년 08월	2005년 3월	2	1	1	5년 6개월
	2010년 08월	2005년 9월	-	-	-	5년
	2010년 08월	2006년 3월	2	-	2	4년 6개월
	2010년 08월	2006년 9월	3	1	2	4년
	2010년 08월	2007년 3월	12	2	10	3년 6개월
	2010년 08월	2007년 9월	1	-	1	3년
	2010년 08월	2008년 3월	7	3	4	2년 6개월
	2010년 08월	2008년 9월	5	1	4	2년
2010년 08월	2009년 3월	4	2	2	1년 6개월	
한국어학부	2011년 02월	2004년 3월	-	-	-	7년
		2004년 9월	-	-	-	6년 6개월
		2005년 3월	-	-	-	6년
		2005년 9월	-	-	-	5년 6개월
		2006년 3월	-	-	-	5년
		2006년 9월	-	-	-	4년 6개월
		2007년 3월	10	1	9	4년
		2007년 9월	1	-	1	3년 6개월
		2008년 3월	4	1	3	3년
	2008년 9월	-	-	-	2년 6개월	
	2009년 3월	48	6	42	2년	
	2009년 9월	4	2	2	1년 6개월	
	2010년 08월	2004년 3월	-	-	-	6년 6개월
	2010년 08월	2004년 9월	-	-	-	6년
	2010년 08월	2005년 3월	-	-	-	5년 6개월
	2010년 08월	2005년 9월	-	-	-	5년
	2010년 08월	2006년 3월	-	-	-	4년 6개월
	2010년 08월	2006년 9월	-	-	-	4년
2010년 08월	2007년 3월	5	-	5	3년 6개월	
2010년 08월	2007년 9월	3	-	3	3년	
2010년 08월	2008년 3월	9	2	7	2년 6개월	
2010년 08월	2008년 9월	6	2	4	2년	
2010년 08월	2009년 3월	1	-	1	1년 6개월	
경영학부	2011년 02월	2004년 3월	-	-	-	7년
		2004년 9월	-	-	-	6년 6개월
		2005년 3월	2	2	-	6년
		2005년 9월	1	-	1	5년 6개월
		2006년 3월	1	1	-	5년
		2006년 9월	2	1	1	4년 6개월
		2007년 3월	9	5	4	4년
		2007년 9월	3	2	1	3년 6개월
		2008년 3월	8	4	4	3년

학과	졸업연도	입학년도	졸업자수			졸업소요기간	
			계	남	여		
언론홍보학부		2008년 9월	1	1	-	2년 6개월	
		2009년 3월	32	21	11	2년	
		2009년 9월	4	2	2	1년 6개월	
	2010년 08월	2004년 3월	2	2	-	6년 6개월	
		2004년 9월	-	-	-	6년	
		2005년 3월	-	-	-	5년 6개월	
		2005년 9월	-	-	-	5년	
		2006년 3월	3	1	2	4년 6개월	
		2006년 9월	-	-	-	4년	
		2007년 3월	4	1	3	3년 6개월	
		2007년 9월	1	-	1	3년	
		2008년 3월	5	4	1	2년 6개월	
		2008년 9월	5	3	2	2년	
		2009년 3월	1	1	-	1년 6개월	
		2011년 02월	2004년 3월	2	1	1	7년
			2004년 9월	-	-	-	6년 6개월
	2005년 3월		-	-	-	6년	
	2005년 9월		-	-	-	5년 6개월	
	2006년 3월		1	-	1	5년	
	2006년 9월		-	-	-	4년 6개월	
	2007년 3월		9	6	3	4년	
	2007년 9월		-	-	-	3년 6개월	
	2008년 3월		5	3	2	3년	
	2008년 9월		3	1	2	2년 6개월	
	2010년 08월	2009년 3월	18	10	8	2년	
		2009년 9월	1	1	-	1년 6개월	
2004년 3월		-	-	-	6년 6개월		
2004년 9월		-	-	-	6년		
2005년 3월		3	1	2	5년 6개월		
2005년 9월		-	-	-	5년		
2006년 3월		1	-	1	4년 6개월		
2006년 9월		-	-	-	4년		
2007년 3월		1	-	1	3년 6개월		
2007년 9월		1	1	-	3년		
2008년 3월	5	1	4	2년 6개월			
2008년 9월	5	2	3	2년			
2009년 3월	1	-	1	1년 6개월			
합계			966	283	683		

위의 내용을 통하여 볼 때 우리 대학의 목표대비 졸업생 현황은 ‘매우 우수한 편’이라고 할 수 있다.

#### 다. 근거자료

정보공시 5-가 졸업생 현황

### 3.1.3 학생충원현황

#### 3.1.3.1 신입생 충원률 [정보공시 4-다-1]

☑ 신입생 충원률이 본교의 목표대비 어느 정도 실현되었는지 평가함.

#### 가. 평가표

등급	A (매우 우수)	B (우수)	C (보통)	D (미흡)	E (매우 미흡)
체크		◎			
평가기준 A. 신입생 충원률이 90% 이상으로 매우 우수함 B. 신입생 충원률이 85% 이상 90% 미만으로 우수함 C. 신입생 충원률이 80% 이상 85% 미만으로 보통임 D. 신입생 충원률이 75% 이상 80% 미만으로 미흡함 E. 신입생 충원률이 75% 미만으로 매우 미흡함					

#### 나. 평가내용

❖ 신입생 충원률은 본교의 목표 대비 어느 수준으로 실현 되었는가

매 학년도 4월 1일을 기준으로 우리 대학의 신입생(입학정원 대상) 충원률은 2010학년도 80.1%, 2011학년도 93.5%로 확인되며, 2010학년도 대비 2011학년도 신입생 충원률은 116.7%로 향상된 것으로 파악되었다.

<표 3-12> 우리 대학의 최근 2년간(2010~2011) 신입생 충원률(정보공시기준)

학년도	입학정원	신입생수	충원률
2010	1,600	1,282	80.1%
2011	1,600	1,496	93.5%

\* 정원내 모집 신입생 충원률(%) = (정원내 입학자 / 정원내 모집인원) x 100

위의 내용을 통하여 볼 때 우리 대학의 목표대비 신입생 충원률은 ‘우수한 편’이라고 할 수 있다.

#### 다. 근거자료

정보공시 4-다-1 신입생 충원현황



### 3.1.3.2 기회균형 학생선발비율 [정보공시 4-나]

☑ 기회균형 학생선발이 어느 정도의 비율로 이루어지고 있는지 평가함.

#### 가. 평가표

등급	A (매우 우수)	B (우수)	C (보통)	D (미흡)	E (매우 미흡)
체크	◎				
평가기준 A. 기회균형 학생 선발비율 1% 이상으로 매우 우수함 B. 기회균형 학생 선발비율 0.8% 이상 1% 미만으로 우수함 C. 기회균형 학생 선발비율 0.6% 이상 0.8% 미만으로 보통임 D. 기회균형 학생 선발비율 0.4% 이상 0.6% 미만으로 미흡함 E. 기회균형 학생 선발비율 0.4% 미만으로 매우 미흡함					

#### 나. 평가내용

❖ 기회균형 학생 선발이 어느 정도 비율에서 이루어졌는가?

우리 대학의 전체 선발학생 대비 기회균형 학생선발비율은 2010학년도에 1.0%, 2011학년도에 1.7%로 파악되었으며, 2010학년도 대비 2011학년도의 기회균형 학생 선발비율은 189%로 증가하였다.

<표 3-13> 우리 대학의 최근 2년간(2010~2011) 기회균형 학생 선발 비율

학년도	전체 입학자	기회균형 학생 선발	선발비율
2010	1,963	19	1.0%
2011	2,078	36	1.7%

\* 기회균형 학생 선발비율(%)= (기회균형 선발 학생수/총입학자) x 100

위의 내용을 통하여 볼 때 우리 대학의 목표대비 기회균등 학생 선발비율은 ‘매우 우수한 편’이라고 할 수 있다.

#### 다. 근거자료

정보공시 4-나

### 3.1.3.3 편입학 선발결과 [정보공시 4-라-2]

☑ 편입학 선발결과가 본교의 목표대비 어느 정도 실현되었는지 평가함

#### 가. 평가표

등급	A (매우 우수)	B (우수)	C (보통)	D (미흡)	E (매우 미흡)
체크		◎			
평가기준 A. 편입생 충원률 80% 이상으로 매우 우수함 B. 편입생 충원률 75% 이상 80% 미만으로 우수함 C. 편입생 충원률 70% 이상 75% 미만으로 보통임 D. 편입생 충원률 65% 이상 70% 미만으로 미흡함 E. 편입생 충원률 65% 미만으로 매우 미흡함					

#### 나. 평가내용

❖ 편입생 선발결과는 본교의 목표 대비 어느 수준으로 실현 되었는가?

매 학년도 4월 1일을 기준으로 우리 대학의 편입생 충원률은 2010학년도 73.7%, 2011학년도 76.4%이며, 2010년 학년도 대비 2011학년도 편입생 충원률은 103.6%로 향상된 것으로 파악되었다. 특히 2학년 편입 충원률에 있어서는 각 사이버대학이 어려움을 겪고 있다. 우리 대학도 취약한 2학년 편입 충원률 향상을 위해 장학제도 및 입시정책을 통해 다각적인 노력을 하고 있다. 아울러 사이버대학의 3학년 편입지원자가 늘어나고 있어, 우리 대학은 2011학년도부터 3학년 별도편입학 인원을 종전 600명에서 800명으로 조정하였다

<표 3-14> 우리 대학의 최근 2년간(2010~2011) 편입생 충원율

학년도	모집인원	편입생수	충원률
2010	1,641	1,210	73.7%
2011	1,606	1,227	76.4%

\* 편입생 충원률(%) = (편입학자 / 편입학 모집인원) x 100

위의 내용을 통하여 볼 때 우리 대학의 목표대비 편입생 선발결과는 ‘우수한 편’이라고 할 수 있다.

#### 다. 근거자료

정보공시 4-라 학생 충원현황 (편입학포함)

### 3.1.3.4 정원의 학생모집 비율 [정보공시 4-라-1]

☑ 정원의 학생이 전체 입학생과 우리 대학의 목표 대비 어느 정도 모집되었는지 평가함

#### 가. 평가표

등급	A (매우 우수)	B (우수)	C (보통)	D (미흡)	E (매우 미흡)
체크		◎			
<b>평가기준</b> A. 정원의 학생모집 비율이 20% 이상 24% 미만으로 매우 우수함 B. 정원의 학생모집 비율이 16% 이상 20% 미만으로 우수함 C. 정원의 학생모집 비율이 12% 이상 16% 미만으로 보통함 D. 정원의 학생모집 비율이 8% 이상 12% 미만으로 미흡함 E. 정원의 학생모집 비율이 8% 미만으로 매우 미흡함					

#### 나. 평가내용

❖ 정원의 학생 모집은 우리 대학의 목표 대비 어느 수준으로 실현 되었는가?

매 학년도 4월 1일을 기준으로 우리 대학의 전체 입학인원 대비 정원의 학생 모집비율은 2010학년도 16.4%, 2011학년도 19.0%이며, 2010년 학년도 대비 2011학년도 정원의 학생 모집비율은 115.8%로 향상된 것으로 파악되었다.

<표 3-15> 우리 대학의 최근 2년간(2010~2011) 정원의 학생 모집비율

학년도	전체 입학인원	정원의 입학인원	비율
2010	1,963	323	16.4%
2011	2,078	395	19.0%

정원의 학생 모집비율(%) = (정원의 입학인원 / 전체 입학인원) x 100

위의 내용을 통하여 볼 때 우리 대학의 목표대비 정원의 학생모집 비율은 ‘우수한 편’이라고 할 수 있다.

#### 다. 근거자료

교육과학기술부 통계조사 자료

### 3.1.3.5 시간제학생 모집현황

☑ 시간제 학생모집이 입학생과 본교의 목표대비 어느 정도 충원되었는지 평가함

#### 가. 평가표

등급	A (매우 우수)	B (우수)	C (보통)	D (미흡)	E (매우 미흡)
체크			◎		
<p>평가기준</p> <p>A. 시간제등록생 모집비율이 입학생 대비 8% 이상으로 매우 우수함</p> <p>B. 시간제등록생 모집비율이 입학생 대비 6% 이상 8% 미만으로 우수함</p> <p>C. 시간제등록생 모집비율이 입학생 대비 4% 이상 6% 미만으로 보통임</p> <p>D. 시간제등록생 모집비율이 입학생 대비 2% 이상 4% 미만으로 미흡함</p> <p>E. 시간제등록생 모집비율이 입학생 대비 2% 미만으로 매우 미흡함</p>					

#### 나. 평가내용

❖ 시간제등록생 모집이 본교의 목표 대비 어느수준으로 실현 되었는가?

매 학년도 4월 1일을 기준으로 우리 대학의 입학생 대비 시간제등록 인원 비율은 2010학년도 6.4%, 2011학년도 3.8%로 평균 5.1%에 해당하며, 2010학년도 대비 2011학년도 시간제등록인원 비율은 59.4%로 감소된 것으로 파악되었다. 이는 내부적인 요인으로 시간제등록생의 신입입생지원 유도, 외부적인 요인으로 평생교육진흥원 인가 학점은행기관의 확대 등을 들 수 있다.

<표 3-16> 우리 대학의 최근 2년간(2010~2011) 시간제등록생 모집율

학년도	전체 입학인원	시간제등록인원	비율
2010	1,963	127	6.4%
2011	2,078	78	3.8%

시간제등록생 모집비율(%) = (시간제 등록인원 / 전체 입학인원) x 100

위의 내용을 통하여 볼 때 우리 대학의 목표대비 시간제등록생 모집비율은 ‘보통’이라고 할 수 있다.

#### 다. 근거자료

교육과학기술부 통계조사 자료

### 3.1.4 학생회 운영실적

#### 3.1.4.1 학생회 조직 및 운영실적

☑ 학교 발전과 학생 서비스 향상을 지원하기 위한 총학생회 및 학부 학생회가 적절하게 구성되어 적절히 운영되고 있는지에 대해 평가함

#### 가. 평가표

등급	A (매우 우수)	B (우수)	C (보통)	D (미흡)	E (매우 미흡)
체크		◎			
평가기준 A. 학생회 조직 및 운영실적이 매우 우수함 B. 학생회 조직 및 운영실적이 우수함 C. 학생회 조직 및 운영실적이 보통임 D. 학생회 조직 및 운영실적이 미흡함 E. 학생회 조직 및 운영실적이 매우 미흡함					

#### 나. 평가내용

##### ❖ 학생회 조직 및 운영실적

우리 대학은 2006년 4월 학생들에 의해 민주적인 절차로 선출된 각 학부 대표를 중심으로 총학생회가 결성된 이래 2010~2011학년도에는 제3대, 제4대 총학생회가 구성되어 6개 학부 학생회와 연계하여 활발하게 자치활동을 진행하였다. 현재 2011년 제4대 총학생회는 총학생회장 1명, 부총학생회장 1명, 재무국(국장 1명, 부국장 1명), 홍보국(국장 1명, 부국장 1명), 행사국(국장 1명, 부국장 1명), 대외협력국(국장 1명, 부국장 1명)으로 구성되어 있다.

우리 대학의 총학생회는 공정하고 효율적인 총학생회 활동을 위해 조직을 정비하고 자치기구로서의 역할을 충실히 수행하면서 활발한 활동을 벌이고 있다. 아울러 상춘제, 총장 특강, 체육대회 및 각종 학생행사의 원만한 운영을 위해서 수시로 회의를 하고 있다. 또한, 총학생회가 조직하고 진행하는 주요 행사 및 활동사항은 총학생회 홈페이지나 각 학부별 게시판을 통하여 공지되고 있으며 이를 통해 전체 학생들의 의견을 적극 반영하고 있다.

&lt;표 3-17&gt; 2010~2011 학년도 총학생회 운영실적

학년도·학기	사업 유형	사업내용	학생참여 인원
2010-1	총학생회 행사지원	학위수여식	52
2010-2	총학생회 행사주관	가을축제	150
2010-2	총학생회 행사주관	가을산행	100
2010-2	총학생회 행사지원	학위수여식	206
2011-1	총학생회 행사주관	상춘제	150
2011-1	총학생회 행사주관	총장 특강	150
2011-1	총학생회 행사지원	학위수여식	90
2011-2	총학생회 행사주관	가을산행	140

각 학부 학생회는 학부 대표, 학부 부대표, 총무, 학년별 대표, 각 부서 대표 등의 조직 구성을 갖추고 있다. 학부별로 조직되어 있는 학생회를 중심으로 학생들은 각 전공학부의 특성을 반영한 독특한 대학 문화를 창조해 나가고 있다.

위의 내용을 통하여 볼 때 우리 대학의 학생회 조직 및 운영실적은 ‘우수한 편’이라고 할 수 있다.

#### 다. 근거자료

1. 총학생회 조직 구성도 및 규정 자료
2. 총학생회 운영실적 자료

### 3.1.4.2 학생회 지원 실적

☑ 대학 및 학부의 학생회에 대한 행정 및 재정적 지원이 적절하게 제공되고 있는지를 평가함

#### 가. 평가표

등급	A (매우 우수)	B (우수)	C (보통)	D (미흡)	E (매우 미흡)
체크	◎				
평가기준 A. 학생회 지원 실적이 매우 우수함 B. 학생회 지원 실적이 우수함 C. 학생회 지원 실적이 보통임 D. 학생회 지원 실적이 미흡함 E. 학생회 지원 실적이 매우 미흡함					

#### 나. 평가내용

##### ❖ 학생회 지원 실적

우리 대학은 학생지원처와 학부를 통해 총학생회 활동 및 학부 학생회를 적극 지원하고 있으며 이를 위해 상춘제, 가을산행, 학부별 MT 등의 행사진행에 재정적인 지원과 더불어 행사진행을 위한 공간대여 및 총학생회실 사무실 공간확보 등 행정적인 지원도 아끼지 않고 있다. <표 3-18>는 최근 2년간 학생회 활동에 대한 우리 대학의 지원 현황을 나타내고 있다

<표 3-18> 학생회 활동 지원 실적

지원 시기	지원 대상	지원 내용	지원 예산(만원)
2009	중국어학부 학생회	MT	50
2009	총학생회	상춘제	1,033
2009	총학생회	상춘제 장소지원(서울캠퍼스 노천극장)	
2009	한국어학부 학생회	MT	21
2009	중국어학부 학생회	동문의 밤	100
2009	일본어학부 학생회	교류회	120
2009	영어학부 학생회	가을행사	150
2009	한국어학부 학생회	가을행사	80
2009	경영학부 학생회	가을행사	80

지원 시기	지원 대상	지원 내용	지원 예산(만원)
2009	언론홍보학부 학생회	가을행사	80
2010	총학생회	사무실 임대료	349
2010	언론홍보학부 학생회	MT	20
2010	경영학부 학생회	MT	24
2010	한국어학부 학생회	MT	30
2010	총학생회	가을축제	1,376
2010	총학생회	가을축제 장소지원(서울캠퍼스 노천극장)	
2010	총학생회	가을산행	537
2011	총학생회	상춘제	1,535
2011	총학생회	상춘제 장소지원(글로벌캠퍼스 노천극장)	
2011	총학생회	총장 특강	316
2011	총학생회	가을산행	461

위의 내용을 통하여 볼 때 우리 대학의 학생회 지원실적은 ‘매우 우수한 편’이라고 할 수 있다.

#### 다. 근거자료

총학생회 및 학과 학생회 지원 실적 자료



### 3.1.5 학생자치활동 현황

#### 3.1.5.1 동아리 및 스터디 그룹 활동의 충실성

☑ 학생들의 다양한 특기와 적성 개발을 지원하기 위한 동아리 및 스터디 활동이 충실히 이루어지고 있는지에 대해 평가함

##### 가. 평가표

등급	A (매우 우수)	B (우수)	C (보통)	D (미흡)	E (매우 미흡)
체크		◎			◎
평가기준 A. 동아리 및 스터디 그룹의 활동이 매우 우수함 B. 동아리 및 스터디 그룹의 활동이 우수함 C. 동아리 및 스터디 그룹의 활동이 보통임 D. 동아리 및 스터디 그룹의 활동이 미흡함 E. 동아리 및 스터디 그룹의 활동이 매우 미흡함					

##### 나. 평가내용

❖ 동아리 및 스터디 그룹 활동의 충실성

2011년 현재 우리 대학의 동아리는 총 15개로 학술, 취미, 봉사 등 다양한 유형의 동아리와 스터디 그룹이 결성되어 있다. 대학생들의 만족도와 학생간의 친밀도를 높이는 한편 온라인에서 부족할 수 있는 학생들 간의 커뮤니티가 형성되어 학습활동의 연장으로 운영되고 있다.

특히 외국어 중심 대학으로서 각종 어학관련 스터디 그룹이 활성화되어 있으며 대학에서도 다양한 지원을 통해 동아리 활동을 적극 장려하고 있다. 외국어관련 스터디 동아리의 경우 원어민 교수나 튜터 등이 참여하여 학습 의욕을 고취시키고 학습 성과를 높이고 있다.

<표 3-19> 동아리 운영현황

유형	동아리명	목적	가입 회원수
학술	S.M.S (Saturday Morning Study)	토요 오프수업과 연계한 영어 실력 배양	157

유형	동아리명	목적	가입 회원수
학술	학이시습당 (學而時習堂)	재학생 및 졸업생들의 영어학습공간	138
학술	토익스터디	토익 점수 향상을 위한 스터디	48
학술	T.T.S(Time To Study)	통·번역 스터디 및 학과목 스터디	72
학술	加油! HSK(화이팅! HSK)	중국어능력시험(HSK)준비	17
학술	不怕口語 (불과구어, 회화를 두려워 하지마라)	실 생활 및 비즈니스에 필요한 회화를 배우기 위함	16
학술	時雨學堂(시우학당)	한자급수자격 시험 준비	16
학술	开开心心多媒体 中国語 (멀티미디어 중국어)	중국어 실력향상 및 중국문화 체험	34
학술	日本語會話の達人 (일본어 회화의 달인)	일본어 회화실력 향상	32
학술	ナマイキな日本語翻訳部屋 (건방진 일본어 번역방)	고급일본어의 구사 및 일본어 원서 소설에 대한 번역 능력을 배양	30
학술	古典と共にホホ笑む (고전과 함께 미소짓다)	고전 및 현대 일본어의 문법적 내용에 대한 지식 탐구	33
학술	가온누리	외국어로서의 한국어에 대한 지식을 공고히 하고 심화하여 한국어 교사가 되기 위한 모임	50
봉사	너울가지	다문화가정 및 이주 노동자에게 한국어 봉사를 하기 위함	41
취미	빛사랑	사진을 통해 세상의 의미를 표현하는 방법을 함께 터득하고 즐김	47
학술	미디어공작소	모든 미디어를 이용하여 메시지 커뮤니케이션을 표현하는 결과물과 실천적 행동을 구현하는 모임	18

위의 내용을 통하여 볼 때 우리 대학의 동아리 및 스터디 그룹 활동의 충실성은 ‘우수한 편’이라고 할 수 있다.

#### 다. 근거자료

각종 학생 동아리, 스터디 그룹 구성 자료

### 3.1.5.2 동아리 및 스터디그룹 지원 실적

☑ 동아리 및 스터디그룹 활동에 대해 적절하게 지원이 이루어지고 있는지를 평가함.

#### 가. 평가표

등급	A (매우 우수)	B (우수)	C (보통)	D (미흡)	E (매우 미흡)
체크		◎			
<b>평가기준</b> A. 동아리 및 스터디그룹 활동에 대한 지원 실적이 매우 우수함 B. 동아리 및 스터디그룹 활동에 대한 지원 실적이 우수함 C. 동아리 및 스터디그룹 활동에 대한 지원 실적이 보통임 D. 동아리 및 스터디그룹 활동에 대한 지원 실적이 대체로 미흡함 E. 동아리 및 스터디그룹 활동에 대한 지원 실적이 매우 미흡함					

#### 나. 평가내용

##### ❖ 동아리 및 스터디그룹 지원 실적

우리 대학은 매년 학생동아리 등록심사를 통해 정식 등록된 동아리 대표에게 활동지원금 50만 원을 지급하고 있으며, 학년도말에 동아리별로 사업보고서와 결산보고서를 접수한뒤 우수동아리를 선발하여 점수에 따라 별도의 포상금을 차등지급하고 있다.

<표 3-20> 동아리 운영현황

학년도	지원사업	지원 동아리 수	지원금액(원)
2010	등록승인 동아리 활동지원금 지급	12	6,000,000
	우수동아리 포상	10	5,000,000
2011	등록승인 동아리 활동지원금 지급	15	7,500,000
	우수동아리 포상	15	5,500,000

위의 내용을 통하여 볼 때 우리 대학의 동아리 및 스터디그룹 지원실적은 ‘우수한 편’이라고 할 수 있다.

#### 다. 근거자료

동아리 및 스터디그룹 지원 실적 자료

### 3.1.6 장학금 수여현황

#### 3.1.6.1 장학제도 및 운영의 적절성

☑ 체계적인 장학제도를 수립하여 합리적으로 공정하게 운영하고 있는지에 대해 평가함.

##### 가. 평가표

등급	A (매우 우수)	B (우수)	C (보통)	D (미흡)	E (매우 미흡)
체크		◎			
평가기준 A. 장학제도 및 운영이 매우 우수함 B. 장학제도 및 운영이 우수함 C. 장학제도 및 운영이 보통임 D. 장학제도 및 운영이 미흡함 E. 장학제도 및 운영이 매우 미흡함					

##### 나. 평가내용

❖ 장학제도 및 운영의 적절성

우리 대학에서는 장학금지급규정에 따라 공정하고 효율적으로 장학금을 운용하고 있는데, 이 규정은 필요한 경우 장학위원회의 심의를 거쳐 개정·시행된다. 본교의 장학금지급규정은

- ▶ 지급 대상, 신청방법 및 장학생의 자격
- ▶ 장학금 종류, 명칭 및 장학생 선발 방법에 관한 내용을 포함하고 있다.

우리 대학은 학교성적 뿐 아니라 학생의 가정형편 등을 충분히 고려하여, 장학금의 본래 취지인 ‘능력주의’와 ‘보상주의’의 관점에 맞게 장학생을 선정하도록 기준을 정해 놓고 있다. 우리 대학은 장학금지급규정에 명시된 기준에 따라 장학금 수혜자를 선정함으로써 선발의 엄정성을 유지한다. 또한, 다양한 선발기준에 따라 장학종류를 구분하여 여러 종류의 장학금을 학생들에게 수여하고 있다.

단 장학생으로 추천된 학생일지라도 수혜자격을 제한받을 수 있는데,

- ▶ 직전 학기 성적 평균평점이 1.5 미만인 자
- ▶ 유기정학 이상의 징계처분을 받은 자

- ▶ 기타 학칙을 위반한 자는 한 학기 경과 후에 신청이 가능하다.(지급규정 제7조)

또한, 동일학기에 한 학생이 두 가지 이상의 장학금(교외장학금 포함) 혜택을 받을 수 없도록(제16조) 함으로써 장학생 선정의 엄정성과 공정성을 확보하고 있다.

장학금 수혜자 선발을 위한 심사는 다음의 절차를 통하여 이루어진다.

- ▶ 학부장은 장학금 본래의 취지에 따라 학교성과와 가계곤란 정도 등을 파악하여 추천기준에 따라 장학생을 학생지원처장에게 추천한다.
- ▶ 학생지원처장에게 추천된 장학금지급대상자에 대하여 학생지원처에서는 장학금지급규정에 따라 세밀하게 심사(신청자격제한, 추천기준의 부합 여부, 이중수혜금지)를 실시한 후 학생지원처장이 장학생을 선발·확정하게 된다.

신청자격 제한이나 추천기준에 미달하는 자가 장학금 수혜자로 신청된 경우에 이를 자격 있는 자로 교체하여 재추천하게 되어 있다.

위의 내용을 통하여 볼 때 우리 대학의 장학제도 및 운영은 ‘우수한 편’이라고 할 수 있다.

#### 다. 근거자료

장학금 지급규정

### 3.1.6.2 장학금 수혜기준 [정보공시 11-다-1]

☑ 학생 재정 현황에 비추어 장학금 수혜기준이 적절히 마련되어 있는지에 대해 평가함.

#### 가. 평가표

등급	A (매우 우수)	B (우수)	C (보통)	D (미흡)	E (매우 미흡)
체크		◎			
평가기준 A. 장학금 수혜기준이 매우 우수함 B. 장학금 수혜기준이 우수함 C. 장학금 수혜기준이 보통임 D. 장학금 수혜기준이 미흡함 E. 장학금 수혜기준이 매우 미흡함					

#### 나. 평가내용

❖ 장학금 수혜기준이 적절하게 수립되었는가?

우리 대학은 <표 3-21>과 같이 입학장학 외 10종의 교내 장학제도를 효율적으로 운영하고 있다. 향후 폭넓은 장학제도를 신설하고 장학금 지급 비율을 지속적으로 높여 나갈 예정이다.

<표 3-21> 장학금 수혜기준

장학종류 (대구분)	장학종류(소구분)	수혜대상	장학금액	지급기간 (신입학기준)
입학 장학금	총장 장학금	전체수석	입학금 및 수업료 전액	1개년(2개 학기)
	학장 장학금	각 학부 수석	수업료 전액	1개 학기
	학부장 장학금	각 학부 차순위자	입학금 및 수업료 50%	1개 학기
	학부 장학금	각 학부 차차순위자	500,000원	1개 학기
성적 장학금	총장 장학금	학부 순번에 따른 해당학부 수석	수업료 전액	당해학기
	학장 장학금	각 학부 수석(총장장학금과 중복 시 차석)	120만 원	당해학기
	성적 '수' 장학금	각 학부 성적우수자	80만 원	당해학기
	성적 '우' 장학금	각 학부 성적우수자	70만 원	당해학기

	학부 장학금	성적이 양호하고 학부활동에 공로가 있는 자	50만 원	당해학기
	외대복지 장학금	우리 대학교 또는 한국의대, 한국의대 부속의 고에 재직 중인 교직원 본인 또는 교직원의 배우자 및 자녀	교직원 본인 및 교직원의 자녀: 전액 교직원의 배우자: 수업료의 50%	4년간 (8개 학기)
	보훈 장학금	국가유공자 본인 및 자녀, 북한이탈주민	전액/백분율 환산 70점 이상 * 국가유공자 본인은 성적제한 없음	해당학기부터 입학금을 포함한 총 168학점 이내
	Global Leader 장학금	학기 중 공인 어학 시험 자격증을 취득한 자	1급: 30만 원 2급: 20만 원	1개 학기
	가족 장학금	2촌 이내 가족(부모, 조부모, 형제, 자매, 본인의 배우자)이 동시에 본교와 한국의대에 재학하고 있을 경우 본교 재학생 각자에게 지급	수업료의 25%	2개 학기 (학기당 신청자에 한함)
	장애인 장학금	장애인 복지법에 의거 장애인으로 등록되어 있는 자	1~3급: 수업료의 50% 4~6급: 수업료의 30%	4년간 (8개 학기)
	SK 장학금	SK C&C 임직원 및 직계가족, SK 그룹임직원인면서 재학생인 자	SK 그룹임직원: 수업료의 30% SK C&C 임직원 및 직계가족: 수업료의 40%	4년간 (8개 학기)
	기초생활수급자 장학금	본교 재학생 중 기초생활수급자(차상위계층 포함) 본인 및 자녀	수업료의 50%	4년간 (8개 학기)
	위탁교육 장학금	학교와 산업체간 위탁제휴에 의해 입학한 자	학교-산업체간 제휴 조건에 따름	협약내용에 따름
	졸업생 재입학 장학금	본교 졸업생 중 신입 또는 편입으로 재입학한 자	입학금 전액 (시간제로 등록할 경우 수업료의 40% 환급)	당해학기
	학생자치기구 장학금	총학생회장 총학생부회장 총학생회 국장 학부 학생회장 웹진 기자	수업료 전액 수업료의 50% 50만 원 100만 원 별도지정액	당해학기
	글로벌인재육성 장학금	해외연수 또는 문화탐방에 참가한 학생 중 현재 재학 중인 자	계절학기 수업료 및 경비 중 일부	장학금: 2개 학기(3학점 기준) 경비: 1회
특별장학금	총장특별 장학금	총장이 특별히 필요하다고 인정한 자	등록금 전액	
	교직원추천 장학금	교직원(한국의대, 사이버한국의대)의 추천으로 입학한 자	입학금 전액	당해학기
	학생추천 장학금	재학생의 추천으로 입학한 자	입학금의 50%	당해학기
	145학점초과 취득자	본교 재학생 중 직전학기까지 145학점을 초과하여 이수한 자	수업료의 40%	145학점 초과 후 4개 학기에 한함
	우리은행 장학금	해당 학부 추천자	25만 원	당해학기
국가장학금	미래드림 장학금	본인 명의의 기초생활수급자 증명서를 발급	[1학기]	당해학기

		받은 자로서 대학에 재학 및 입학(복학)예정인 전학년(정규학기에 재학중인 자	신입생: 130만 원 재학생: 230만 원 [2학기] 신입생: 120만 원 재학생: 220만 원	
	희망드림 장학금	대학에 재학중인 차상위 계층 대상자로 증명된 학생	1학기: 115만 원 2학기: 110만 원	당해학기

위의 내용을 통하여 볼 때 우리 대학의 장학금 수혜기준은 ‘우수한 편’이라고 할 수 있다.

**다. 근거자료**

정보공시 11-다-1 장학금 수혜기준



### 3.1.6.3 구분별 장학금 지급 현황(성적, 특별, 외부 등) [정보공시 11-다-2]

☑ 학생들에게 학업의 기회를 공정하게 부여하기 위하여 장학금 지급이 적절하게 이루어지고 있는지에 대해 평가함.

#### 가. 평가표

등급	A (매우 우수)	B (우수)	C (보통)	D (미흡)	E (매우 미흡)
체크			◎		
평가기준 A. 재학생 1인당 장학금 50만 원 이상으로 매우 우수함 B. 재학생 1인당 장학금 40만 원 이상 ~ 50만 원 미만으로 우수함 C. 재학생 1인당 장학금 30만 원 이상 ~ 40만 원 미만으로 보통임 D. 재학생 1인당 장학금 20만 원 이상 ~ 30만 원 미만으로 미흡함 E. 재학생 1인당 장학금 20만 원 미만으로 매우 미흡함					

#### 나. 평가내용

❖ 학생의 장학금 수혜실적은 적절한가?

우리 대학은 학생들의 학습의욕을 고취하고 가정형편이 어려운 학생들의 학업과 대학생활을 돕기 위해 장학금을 지원하고 있다. <표 3-22> 장학금 수혜 현황을 참고하면, 재학생 1인당 장학금 수혜금액은 373,900원이다. 올해 정보 공시된 자료에 의하면 2010년도의 경우 사이버대학 재학생 1인당 장학금 평균금액은 674,100원이었으나, 우리 대학은 373,900원으로서 상대적으로 재학생 1인당 장학금 비율이 낮은편이다. 그러나 학생들에게 적정수준의 장학금을 지급하기 위해 교내 장학 예산 증액과 더불어 외부 장학금 수주액을 높이는 등의 적극적인 노력을 기울이고 있다.

<표 3-22> 장학금 수혜 현황

기준 년도	단과 대학	학과 (전공)	구분	학과 특성화	학기	재학생	교외		교내		총계		재학생 1인당 장학금 (C=B/A)
							소계		소계		인원	금액	
							인원	금액	인원	금액			
2010	단과대 구분 없음	영어학부	원격	일반 과정	1	2,500	106	121,920	452	288,269	558	410,189	164.1
					2	2,072	103	109,410	390	252,820	493	362,230	174.8
		중국어학부			1	461	32	37,397	123	87,723	155	125,120	271.4

			2	419	30	32,670	109	78,558	139	111,228	265.5
	일본어학부		1	1,119	43	46,670	245	141,516	288	188,186	168.2
			2	967	43	46,250	211	117,374	254	163,624	169.2
		한국어학부		1	409	25	30,880	96	58,979	121	89,859
			2	364	29	31,960	73	48,130	102	80,090	220
	경영학부		1	303	12	15,720	77	52,700	89	68,420	225.8
			2	281	9	9,630	57	43,140	66	52,770	187.8
	언론홍보학부		1	189	5	7,150	38	32,362	43	39,512	209.1
			2	163	7	8,450	35	29,072	42	37,522	230.2
2010년 합계				9,247	444	498,107	1,906	1,230,643	2,350	1,728,750	373.9

위의 내용을 통하여 볼 때 우리 대학의 구분별 장학금 지급 현황은 ‘보통’이라고 할 수 있다.

#### 다. 근거자료

정보공시 11-다-2 장학금 지급 현황

### 3.1.6.4 학자금 대출 현황[정보공시 11-다-3]

☑ 학자금 대출이 어떻게 이루어지고 있는지에 대해 평가함.

#### 가. 평가표

등급	A (매우 우수)	B (우수)	C (보통)	D (미흡)	E (매우 미흡)
체크		◎			
<b>평가기준</b> A. 학자금 대출 이용학생 비율이 7% 이상으로 매우 우수 B. 학자금 대출 이용학생 비율이 5% 이상 ~ 7% 미만으로 우수 C. 학자금 대출 이용학생 비율이 3% 이상 ~ 5% 미만으로 보통임 D. 학자금 대출 이용학생 비율이 1% 이상 ~ 3% 미만으로 미흡 E. 학자금 대출 이용학생 비율이 1% 미만으로 매우 미흡					

#### 나. 평가내용

❖ 학자금대출 이용학생비율이 적절한가?

올해 정보 공시된 사이버대학들의 평균 재학생 대비 정부보증대출 이용학생비율은 5.1%이다. <표 3-23> 학자금 대출현황을 참고하면, 우리 대학의 정부보증대출 이용학생비율은 재학생 대비 6.75%로서 타 대학과 비교해서 약간 높은 이용률을 보이고 있다. 앞으로도 학생들이 쉽고 편리하게 학자금대출을 통해 등록금을 납부할 수 있도록 적극적으로 지원함과 동시에 학자금대출 이용학생비율이 높을수록 학자금대출 연체비율이 높아질 수 있으므로 연체학생을 대상으로 철저한 신용강화캠페인을 시행할 필요가 있다.

<표 3-23> 학자금 대출현황

연도	학기	재학생	일반상환 학자금 대출				취업후상환(든든) 학자금 대출				학자금대출 이용학생비율(%)	
			전체(학비+생활비+보증금)		등록금(학비)		전체(학비+생활비)		등록금(학비)		전체	등록금
			인원	금액	인원	금액	인원	금액	인원	금액		
2010	1 학기	5,367	276	398,526	276	398,526	110	213,000	106	144,400	7.2	7.1
	2 학기	4,266	210	278,438	210	278,438	63	117,260	61	80,260	6.4	6.4

위의 내용을 통하여 볼 때 우리 대학은 학자금 대출 이용학생 비율이 타 사이버대학교 평균대비 ‘우수한 편’이라고 할 수 있다.

#### **다. 근거자료**

정보공시 11-다-3, 학자금 대출 현황

## 3.2 교원

### 3.2.1 전임교원 확보현황

#### 3.2.1.1 전체교원 대비 전임교원 비율

전체 교원 대비 전임교원 비율을 평가함

#### 가. 평가표

등급	A (매우 우수)	B (우수)	C (보통)	D (미흡)	E (매우 미흡)
체크	◎				
평가기준 A. 전임교원 비율이 25%이상으로 매우 우수함 B. 전임교원 비율이 20%이상 ~ 25%미만으로 우수함 C. 전임교원 비율이 15%이상 ~ 20%미만으로 보통 D. 전임교원 비율이 10%이상 ~ 15%미만으로 미흡함 E. 전임교원 비율이 10%미만으로 매우 미흡함					

#### 나. 평가내용

❖ 전체 교원 대비 전임교원이 교과부 규정에 따라 적절하게 확보되어 있는가?

전체교원수는 121명이며 이중 전임교원의 수는 겸임교원 (전체교원 1/5 전임 포함) 6명을 포함하여 총 32명으로 전체교원 대비 전임교원 확보율은 26.4%이다.

<표 3-24> 전체교원 대비 전임교원 확보 현황(2011년 10월 1일 기준)

학 부	합 계	학 부																			
		전임교원										비전임교원									
		계		교수		부교수		조교수		전임강사		계		겸임교원		초빙교원		시간강사		기타 비전임	
		남	여	남	여	남	여	남	여	남	여	남	여	남	여	남	여	남	여	남	여
영어학부	28	5	7	-	-	1	2	1	1	3	4	9	7	1	1	-	-	8	6	-	-
중국어학부	9	2	2	-	-	1	-	-	1	1	1	3	2	-	-	-	-	3	2	-	-

학 부	합 계	학 부																			
		전임교원										비전임교원									
		계		교수		부교수		조교수		전임강사		계		겸임교원		초빙교원		시간강사		기타 비전임	
		남	여	남	여	남	여	남	여	남	여	남	여	남	여	남	여	남	여	남	여
일본어학부	17	2	3	-	1	-	-	2	1	-	1	7	5	1	-	-	-	6	5	-	-
한국어학부	12	1	1	-	-	-	-	1	1	-	-	8	2	2	-	-	-	6	2	-	-
경영학부	16	1	1	-	-	1	-	-	-	-	1	14	-	-	-	-	-	14	-	-	-
언론홍보학부	14	1	-	-	-	1	-	-	-	-	-	9	4	1	-	-	-	8	4	-	-
교양학부	25	-	-	-	-	-	-	-	-	-	-	14	11	-	-	-	-	14	11	-	-
합 계	121	12	14	-	1	4	2	4	4	4	7	64	31	5	1	-	-	59	30	-	-

위의 내용을 통하여 볼 때 우리 대학은 전체 교원 대비 전임교원 비율이 본교의 목표대비 ‘매우 우수한 편’이라고 할 수 있다.

**다. 근거자료**

10월 정기통계자료 전체 전임교원 현황 (기준일 : 2011-10-1)

### 3.2.1.2 전임교원 1인당 재학생 수

교부 규정에 따라 전임교원 1인당 재학생 수를 적절하게 확보했는가를 평가함

#### 가. 평가표

등급	A (매우 우수)	B (우수)	C (보통)	D (미흡)	E (매우 미흡)
체크	◎				
평가기준					
A. 전임교원 1인당 학생 수 150명 미만으로 매우 우수함					
B. 전임교원 1인당 학생 수 150명 이상 ~ 200명 미만으로 우수함					
C. 전임교원 1인당 학생 수 200명 이상 ~ 250명 미만으로 보통임					
D. 전임교원 1인당 학생 수 250명 이상 ~ 300명 미만으로 미흡함					
E. 전임교원 1인당 학생 수 300명 이상으로 매우 미흡함					

#### 나. 평가내용

❖ 전임 교수 1인당 지도·관리하는 재학생 수가 교과부 규정에 따라 적절하게 배분되어 있는가?

전임교원 1인당 재학생 수는 위의 표와 같으며 학생 200명당 교원 1명의 기준을 충족하고 있다. 편제정원대비 교원 1인당 학생 수는 200명 기준으로, 현재 교원 1인당 141명을 지도·관리하고 있다. 200명당 교원 1명 확보의 교과부 기준을 참고하면 교수 1인당 담당하는 학생의 수는 적은 편으로 양질의 교육을 제공하기 위한 충분한 여건이 조성되어 있다.

<표 3-25> 전임교원 1인당 재학생 수(2011.10.1일 기준)

계 열	학생현황				전임 교원 (B)	전임교원 1인당 학생수(명) (A/B)	
	학부(전공)		계(A)			편제정원	재학생
	편제정원	재학생	편제정원	재학생			
인문사회계열	6,400	4,525	6,400	4,525	32	200명	141명
합 계	6,400	4,525	6,400	4,525	32	200명	141명

위의 내용을 통하여 볼 때 우리 대학은 전임교원 1인당 재학생 수가 교과부 기준 대비 ‘매우 우수한 편’이라고 할 수 있다.

#### 다. 근거자료

정보공시 6-나 전임교원 1인당 재학생 수 (기준일 : 2011-10-1)

### 3.2.1.3 전임교원 확보율

☑ 전임교원이 교과부 규정에 따라 적절한 비율로 확보되어 있는가를 평가함

#### 가. 평가표

등급	A (매우 우수)	B (우수)	C (보통)	D (미흡)	E (매우 미흡)
체크	◎				
평가기준 A. 전임교원 확보율이 100%로 매우 우수 B. 전임교원 확보율이 90%이상 ~ 100% 미만으로 우수 C. 전임교원 확보율이 80%이상 ~ 90% 미만으로 보통 D. 전임교원 확보율이 70%이상 ~ 80% 미만으로 미흡 E. 전임교원 확보율이 70%미만으로 매우 미흡					

#### 나. 평가내용

❖ 전임교원이 교과부 규정에 따라 적절하게 확보되어 있는가 ?

우리 대학의 전임교원은 32명으로 교과부 규정에 따른 편제대비 학생 200명당 전임교원 1명을 100% 충족하고 있을 뿐만 아니라, 재학생 기준으로 볼 때 교원확보율이 141%이다.

<표 3-26> 전임교원 확보율

계열	학생현황				교원현황 전임교원	교원확보율(%)	
	학부		계			전임교원	
	편제정원	재학생	편제정원	재학생	편제정원기준	재학생기준	
인문사회계열	6,400	4,525	6,400	4,525	32	100%	141%
합계	6,400	4,525	6,400	4,525	32	100%	141%

위의 내용을 통하여 볼 때 우리 대학은 교과부 기준에 따른 전임교원 확보율이 ‘매우 우수한 편’이라고 할 수 있다.

#### 다. 근거자료

정보공시 6-다-1 전임교원 확보율 (기준일 : 2011-10-1)



### 3.2.1.4 외국인 전임교원 비율

외국인 전임교원의 비율을 평가함

#### 가. 평가표

등급	A (매우 우수)	B (우수)	C (보통)	D (미흡)	E (매우 미흡)
체크	◎				
평가기준 A. 외국인 전임교원 비율이 35%이상으로 매우 우수함 B. 외국인 전임교원 비율이 30%이상 ~ 35%미만으로 우수함 C. 외국인 전임교원 비율이 25%이상 ~ 30%미만으로 보통임 D. 외국인 전임교원 비율이 20%이상 ~ 25%미만으로 미흡함 E. 외국인 전임교원 비율이 20%미만으로 매우 미흡함					

#### 나. 평가내용

❖ 외국인 전임교원은 어느 정도 확보하고 있는가?

우리 대학은 사이버대학 중 가장 많은 외국인 전임교수를 확보하고 있다. 전체 전임교수 32명중 12명이 외국인 교수로서 외국인 전임비율이 38%에 이르고 있다. 외국인 전임교수는 외국어 교육의 내실화에 크게 기여하고 있으며 학생들은 이들 교수로부터 교육을 받으면서 국제적 감각을 키워가고 있다

※ 외국인 전임교원 비율 = (외국인 전임교원 / 전임교원수) X100

<표 3-27> 외국인 전임교원 비율

국가별	합계	전임교원									
		계		교수		부교수		조교수		전임강사	
		남	여	남	여	남	여	남	여	남	여
미 국	7	3	4	0	0	0	0	1	1	2	3
일 본	3	1	2	0	0	0	0	1	1	0	1
중 국	2	0	2	0	0	0	0	0	0	0	2
합 계	12	4	8	0	0	0	0	2	2	2	6

위의 내용을 통하여 볼 때 우리 대학의 외국인 전임교원 비율은 ‘매우 우수한 편’이라고 할 수 있다.

#### 다. 근거자료

정보공시 6-마 외국인 전임교원 비율 (기준일 : 2011-10-1)

### 3.2.1.5 교수인사제도의 공정성 및 운영의 합리성

☑ 교수인사제도의 공정성 및 운영의 합리성을 평가함

#### 가. 평가표

등급	A (매우 우수)	B (우수)	C (보통)	D (미흡)	E (매우 미흡)
체크	◎				
<p>평가기준</p> <p>A. 교원인사제도의 공정성 및 운영의 합리성이 매우 우수함</p> <p>B. 교원인사제도의 공정성 및 운영의 합리성이 우수함</p> <p>C. 교원인사제도의 공정성 및 운영의 합리성이 보통임</p> <p>D. 교원인사제도의 공정성 및 운영의 합리성이 미흡함</p> <p>E. 교원인사제도의 공정성 및 운영의 합리성이 매우 미흡함</p>					

#### 나. 평가내용

- ❖ 교수인사제도가 공정하게 이루어지고 있는가?
- ❖ 교수인사제도가 체계를 갖추고 있으며 합리적으로 운영되는가?

##### 1) 교수채용제도 및 절차의 합리성과 엄정성

우리 대학은 교원임용에 관한 공정성과 객관성을 최대한 보장하고 교원인사제도 운영의 합리성을 고도화하기 위하여 교원인사행정의 신뢰성 확보의 기본이 되는 규정과 지침을 제정하여 운영하고 있다.

##### ① 교수채용 제도의 합리성 및 엄정성

우리 대학은 신규교원 채용을 위해 2회에 걸친 학부 심사위원회와 그리고 대학의 교원인사위원회 등 3단계의 심사위원회를 구성하고 있다. 각 단계별로 신입교원채용제도 등 교수 채용에 관해 각종 규정 및 내규에 따라 합리적이고 엄정한 평가를 수행하고, 해당 위원회는 맡겨진 기능을 독립적으로 수행함으로써 객관성과 투명성을 확보하고 있다. 교육공무원임용령에 의거 특정대학의 동일학과 학사학위소지자가 모집단위별 채용인원의 2/3를 초과하지 않도록 특정대학 출신비율을 엄격히 제한하고 있다. 채용의 공정성 확보를 위해 초빙분야 학부장회의를 거쳐 채용 접수 이전에 심사기준을 확정하고, 학부심사 단계에서 외부 심사위원의 심사접수를 반영한다. 또한 임용 지원자의 정보 공개 요구가 있을 경우 심사기준,

절차 및 결과를 공개하고 있다.

## ② 교수채용 절차의 합리성 및 엄정성

교무처는 각 학부에 교수의 신규채용 계획에 대한 의견서를 요청하며, 각 학부는 학부의 필요에 따라 신규채용 교수의 수를 정하여 충원을 요청한다. 교무처는 학부별 충원요청을 취합하여 타당성 여부를 검토한 후, 총장결재를 거쳐 법인이사회에 올린다. 최종 충원 인원과 전공 분야는 이사장이 확정하여 각 학부에 통보하며, 주요일간지 및 인터넷에 채용 공고를 올린다. 채용지원서는 지원자가 직접 인터넷으로 입력하며, 인터넷 접수 마감 후 인터넷지원서, 학력, 경력, 연구실적 목록 등을 심사위원회에 발송한다.

심사위원회는 1차 기초심사를 실시하여 접수 순위에 따라 5배수 통과자를 선정한다. 교무처는 선정된 5배수 지원자로부터 각종 증빙서류 및 연구실적물을 접수하여 심사위원회에서 2차 전공심사 및 공개발표를 실시하도록 하며, 동시에 학부에서 추천한 외부 심사위원 중 지원자와 학연관계가 없는 외부 심사위원을 임의로 선정하여 심사를 의뢰한다. 심사위원회로부터 받은 심사평정표의 점수와 외부 심사위원으로부터 점수를 합해서 최종 순위가 결정되면 교무처는 학장으로부터 학장 의견서를 취합한다. 총장은 심사위원회의 결과를 교원인사위원회에 심의 회부하고, 교원인사위원회의 심의결과 1~2순위로 추천된 지원자에 대하여 면접을 실시한다. 최종적으로 이사회의 승인을 얻으면 임용이 완료되며 이러한 과정에서 공개성, 합리성, 공정성, 엄정성을 견지하고 있다.

## 2) 교수 승진 제도, 절차 및 운영의 합리성

우리 대학은 교수의 직급을 전임강사, 조교수, 부교수, 교수로 구분하며, 직급별 최소 승진소요 연수는 전임강사에서 조교수 승진은 2년, 조교수에서 부교수 승진은 4년, 부교수에서 교수 승진은 5년 이상을 현 직위에서 재직하여야 승진할 수 있다. 승진 및 재임용 예정교원은 계약기간만료 2월전까지 재임용심사를 받아야 하며 교무처에 기일 내에 연구실적 관련 심사 자료를 제출하여야 한다. 제출된 자료에 대해서 교원인사위원회는 심사기준에 의거하여 교원의 업적을 평가하고 학교발전 기여도 등을 고려하여 승진 및 재임용을 심사한다.

위의 내용을 통하여 볼 때 우리 대학은 교수인사제도의 공정성 및 운영의 합리성이 ‘매우 우수한 편’이라고 할 수 있다.

## 다. 근거자료

교원인사규정

### 3.2.2 학부 조교 및 튜터 확보 현황

#### 3.2.2.1 조교 확보현황

조교 확보가 교육부 규정에 따라 적절한 비율로 이루어져 있는지에 대해 평가함

#### 가. 평가표

등급	A (매우 우수)	B (우수)	C (보통)	D (미흡)	E (매우 미흡)
체크	◎				
평가기준 A. 학부 조교 확보율이 150% 이상으로 매우 우수함 B. 학부 조교 확보율이 125% 이상 ~ 120% 미만으로 우수함 C. 학부 조교 확보율이 100% 이상 ~ 120% 미만으로 보통임 D. 학부 조교 확보율이 75%이상 ~ 100% 미만으로 미흡함 E. 학부 조교 확보율이 75% 미만으로 매우 미흡함					

#### 나. 평가내용

❖ 조교 확보가 교과부 규정에 따라 적절한 비율로 이루어져 있는가?

우리 대학의 조교 확보율은 234%로 교과부에서 제시한 학생 200명당 1명 충족하고 있다. 조교는 학부 소속 조교와 튜터를 포함한다. 조교는 소속 학부 및 대학 본부의 학사행정 전반에 걸친 보조업무를 하고 있으며, 튜터는 강의보조요원으로 교수지원활동과 학습활동 지원을 훌륭히 수행하고 있다.

<표 3-28> 조교확보현황

학부	편제정원	재학생수	학생수(A)	기준 조교수(B)	확보조교수(C)	확보율(%)(C/B*100)
영어학부	2,800	2,238	2,238	14	29	207%
중국어학부	800	440	440	4	8	200%
일본어학부	1,200	1,004	1,004	6	15	250%
한국어학부	800	443	443	4	9	225%
경영학부	400	242	242	2	7	350%
언론홍보학부	400	158	158	2	7	350%
합계	6,400	4,525	4,525	32	75	234%

위의 내용을 통하여 볼 때 우리 대학은 학과 조교 확보율이 본교의 목표대비 ‘매우 우수한 편’이라고 할 수 있다.

#### 다. 근거자료

1. 정보공시 6-가 조교수 확보현황(기준일 2011-10-1)
2. 확보 조교수에 산입한 튜터수는 환산튜터수로 실제 튜터확보예정 172명(14시간 근무)를 40시간 근무로 환산할 경우  $[(172 \times 14\text{시간}) \div 40\text{시간}] = 60\text{명}$ 임.

### 3.2.2.2 학부 조교 1인당 학생관리 수

☑ 학부 조교 1인당 학생관리 수를 평가함

#### 가. 평가표

등급	A (매우 우수)	B (우수)	C (보통)	D (미흡)	E (매우 미흡)
체크	◎				
평가기준 A. 조교 1인당 담당하는 재학생 수 100명 미만으로 매우 우수함 B. 조교 1인당 담당하는 재학생 수 100명이상 ~150명 미만으로 우수함 C. 조교 1인당 담당하는 재학생 수 150명이상 ~200명 미만으로 보통임 D. 조교 1인당 담당하는 재학생 수 200명 이상 ~250명 미만으로 미흡함 E. 조교 1인당 담당하는 재학생 수 250명 이상으로 매우 미흡함					

#### 나. 평가내용

❖ 학부 조교 1인당 지도·관리하는 재학생 수가 적절하게 배분되어 있는가?

학부 조교 1인당 담당하는 학생 수는 최소 23명에서 최대 77명이며, 조교 1인당 담당하는 평균 학생 수는 60명이다.

<표 3-29> 학부 조교 1인당 학생관리 수

학부	재학생수(A)	확보조교수(B)	조교 1인당 학생관리수
영어학부	2,238	29	77명
중국어학부	440	8	55명
일본어학부	1,004	15	67명
한국어학부	443	9	49명
경영학부	242	7	35명
언론홍보학부	158	7	23명
합계	4,525	75	60명

위의 내용을 통하여 볼 때 우리 대학은 학부 조교 1인당 학생 관리수가 ‘매우 우수한 편’이라고 할 수 있다.

#### 다. 근거자료

학부 조교 1인당 학생관리 수(기준일 2011-10-1)

### 3.2.2.3 튜터 활용의 적절성

튜터 활용의 적절성을 평가함

#### 가. 평가표

등급	A (매우 우수)	B (우수)	C (보통)	D (미흡)	E (매우 미흡)
체크		◎			
평가기준 A. 튜터의 임용과 활용이 매우 우수함 B. 튜터의 임용과 활용이 우수함 C. 튜터의 임용과 활용이 보통 D. 튜터의 임용과 활용이 미흡함 E. 튜터의 임용과 활용이 매우 미흡함					

#### 나. 평가내용

❖ 교과 운영이 합리적으로 이루어질 수 있도록 튜터의 임용 및 활용이 적절하게 이루어지고 있는가?

튜터는 주 14시간 재택근무를 하고 있으며 담당 교수를 도와 수업과 관련된 활동 업무를 하고 있다. 학부장은 매학기 종료 후 튜터 활동에 대해 종합평가하여 우수한 튜터에게는 인센티브 형식의 급여를 지급하여 근무의욕을 고취시키며, 근무태만 및 인성 등의 지적을 받아 문제가 된 튜터는 학기 중이라도 경고 또는 해임 조치한다. 또한 매학기 말 강의평가를 통해 하위 5%의 튜터들은 해임을 하는 등 엄격한 관리를 통해 학생들에게 양질의 교육환경을 제공하고 있다.

위의 내용을 통하여 볼 때, 우리 대학은 튜터 활용이 ‘우수한 편’이라고 할 수 있다.

#### 다. 근거자료

조교 튜터 임용 계약서 및 사이버한국외국어대학교 조교 튜터 임용 규정

### 3.2.3 강의담당교원의 전문성

#### 3.2.3.1 강의담당교원(내국인 및 외국인)의 박사학위 소지율

강의담당 교원(내국인 및 외국인)의 박사학위 소지율을 평가함

#### 가. 평가표

등급	A (매우 우수)	B (우수)	C (보통)	D (미흡)	E (매우 미흡)
체크		◎			
평가기준 A. 강의담당 교원의 박사학위 소지율이 80%이상으로 매우 우수함 B. 강의담당 교원의 박사학위 소지율이 70%이상으로 우수함 C. 강의담당 교원의 박사학위 소지율이 60%이상으로 보통 D. 강의담당 교원의 박사학위 소지율이 50%이상으로 미흡함 E. 강의담당 교원의 박사학위 소지율이 40%이상으로 매우 미흡함					

#### 나. 평가내용

강의담당교원은 전공 학문 분야와 교육 실무 분야의 전문성을 갖추고 있는가?

강의담당교원수는 121명이며 이중 박사학위소지교원수는 전임교원 19명, 비전임교원 75명으로 총 강의담당교원수에 대비하여 77.7%가 박사학위를 소지하고 있다.

겸임교원을 제외한 내국인 전임교원의 박사학위 소지율은 100%를 나타내고 있고 시간강사등 비전임교원을 포함시에도 내국인의 박사학위소지율은 76.8%를 보이고 있어 박사학위 소지율이 아주 높은 편이나, 외국인 전임교원은 1명만이 박사학위를 소지하고 있어 전체적으로는 박사학위 소지율이 77.7%를 나타내고 있다. 이는 우리 대학의 전체 전임교수 32명중 12명이 외국인 교수로서 사이버대학 중 가장 많은 외국인 전임교수를 확보함에 따라 박사학위 소지율이 상대적으로 낮은 편이나, 박사학위를 소지하지 않은 교원들도 대부분 박사과정을 수료한 상태이므로 강의담당 교원의 질적 수준은 충분히 확보하고 있다.



&lt;표 3-30&gt; 강의담당교원 대비 박사학위 소지교원 확보 현황

학 부	강의 담당 교원수	박사학위소지교원수						박사학위소지율(%)	
		전임교원		비전임교원		소계		내국인	외국인
		내국인	외국인	내국인	외국인	내국인	외국인		
영어학부	28	6	-	11	-	17	-	60.7	-
중국어학부	9	2	-	4	-	6	-	66.6	-
일본어학부	17	3	1	8	-	11	1	64.7	5.9
한국어학부	12	3	-	8	-	11	-	91.7	-
경영학부	16	2	-	11	-	13	-	81.3	-
언론홍보학부	14	2	-	11	-	13	-	92.9	-
교양학부	25	-	-	22	-	22	-	88.0	-
합 계	121	18	1	75	-	93	1	76.8	0.8

\* 내국인 전임교원 박사학위 소지율 : 100%

위의 내용을 통하여 볼 때 우리 대학은 강의 담당 교원수 대비 박사학위 소지율이 ‘우수한 편’이라고 할 수 있다.

#### 다. 근거자료

교원 이력서 참조

### 3.2.3.2 담당교과목별 교원의 적합성

강의담당 교원(내국인 전임교원)의 적합성을 평가함

#### 가. 평가표

등급	A (매우 우수)	B (우수)	C (보통)	D (미흡)	E (매우 미흡)
체크	◎				
평가기준 A. 강의담당 교원의 적합성이 90%이상으로 매우 우수함 B. 강의담당 교원의 적합성이 80%이상으로 우수함 C. 강의담당 교원의 적합성이 70%이상으로 보통임 D. 강의담당 교원의 적합성이 60%이상으로 미흡함 E. 강의담당 교원의 적합성이 50%이상으로 매우 미흡함					

#### 나. 평가내용

강의담당교원은 해당강의에 대한 충분한 강의 경력과 연구 경력을 갖추고 있는가?

우리 대학의 내국인 전임교원은 14명으로 이중 박사학위 소지율은 100%이며, 각 교원이 담당하고 있는 교과목과 교원의 전공을 확인해 본 결과 해당 강의를 담당하기에 적합한 전공임을 알 수 있다.

<표 3-31> 내국인 전임교원의 담당 교과목 총괄표

학 부	교수명	담당교과목	전공		
			학사	석사	박사
영어학부	이선영	초급영어회화II(실용) (01)	영어영문학	영어영문학	언어학
		Introduction to TEYL			
		시사영어II(01)			
	성은경	초급영어작문II(01)	영어교육	English as a Second Language	응용언어학
		영어발음지도(01)			
		TOEIC RC & Writing(01)			
	김희진	초급영어독해와 말하기(01)	외교학	영어교육학	언어학
		영어청취연습II(01)			
		Introduction to TESOL			
	조기석	스크린 영어(01)	영어교육	영어학	영어학
		중급영어회화II(01)			

학 부	교수명	담당교과목	전공		
			학사	석사	박사
	윤도현	영어구문연습(01)	영어	영어교육	교육평가학
		영어학습평가(02)			
		Teaching English Pronunciation Practical Application of Teaching English Language Methodology for Young Learners			
중국어학부	원종민	중국어문법·작문Ⅱ	중국어	중어중문	중국어학
		중국어입문			
		초급중국어강독(구 중국어입문Ⅱ)			
	권영실	중국어독해연습Ⅱ	현대중국어	현대중국어	중국어학
HSK 청취연습 무역중국어					
일본어학부	정현혁	중국어 첫걸음	일본어	일어일문	일본어학
		일본어입문(심화)Ⅰ(01)			
		일본어학의 이해			
	윤호숙	일본어 발음연습	일본어	일어일문	일본어학
		일본어입문(기초)Ⅱ(01)			
	일본어원서읽기(01)				
	일본어 청해연습				
	스크린 일본어				
한국어학부	진정란	외국어로서의 한국어 말하기교육론	한국어교육	국어국문	문법교육학
		한국 언어문화의 이해			
		한국어교육실습			
	임형재	응용언어학	언어학	언어학	사회언어학
이주민 한국어교육론					
	사회통합을 위한 한국사회의 이해				
경영학부	임양환	마케팅관리	경영	경영	마케팅
		마케팅조사			
		마케팅 프로젝트			
	최서연	정보기술과 통신	경영	경영	회계학
		회계감사2			
	고급회계				
	21세기 기업경영				
언론홍보학부	김병철	미디어 글읽기와 글쓰기	영문	언론홍보학	저널리즘
		온라인 저널리즘			
		시민사회와 시민저널리즘			
		한·일 디지털 콘텐츠 기획			

위의 내용을 통하여 볼 때 우리 대학은 담당 교과목별 교원의 적합성이 ‘매우 우수한 편’이라고 할 수 있다.

#### 다. 근거자료

각 교원 박사학위증명서

### 3.2.4 전임교원의 연구 실적

#### 3.2.4.1 국내외 학술지 게재 논문 실적

☑ 전임교원의 국내외 학술지 게재 논문실적을 평가함

##### 가. 평가표

등급	A (매우 우수)	B (우수)	C (보통)	D (미흡)	E (매우 미흡)
체크		◎			
평가기준 A. 내국인 전임교원 1인당 게재 실적은 3.0편 이상으로 매우 우수함 B. 내국인 전임교원 1인당 게재 실적은 2.5편~3.0편으로 우수함 C. 내국인 전임교원 1인당 게재 실적은 2.0편~2.5편으로 보통임 D. 내국인 전임교원 1인당 게재 실적은 1.5편~2.0편으로 미흡함 E. 내국인 전임교원 1인당 게재 실적은 1.5편 이하로 매우 미흡함					

##### 나. 평가내용

❖ 전임교원의 연구 논문이 국내외 학술지에 어느 정도 게재되어 있는가?

내국인 전임교원 국내학술지의 교원 1인당 게재 실적은 2010년도 평균 3.4편, 2011년도 평균 2.6편으로 우수한 편이나 SCI, SSCI, A&HCI 등 국제저명학술지의 발표는 국내학술지에 비해 미흡한 편이다. 현재 내국인 전임교원의 한국연구재단 등재지 및 등재후보지 등 국내 논문 게재 실적은 우수하나, 국외 학술지 실적이 미흡함에 따라 전임교원을 대상으로 보다 개선된 연구여건과 지원체제를 체계화함으로써 앞으로 국제저명학술지의 논문발표 실적 및 발간 실적을 지속적으로 개선시켜 나갈 예정이다.

<표 3-32> 내국인 전임교원의 논문 실적(편수)

학년도	전임교원수	연구 실적(논문)									전임교원 1인당 논문		
		총계	국내				국제				국내 기준	국제 기준	총계 기준
			소계	저명	일반	기타	소계	저명	일반	기타			
2010년	10	35	22	19	0	3	13	0	2	11	2.2	1.3	3.5
2011년	14	37	34	19	2	13	3	1	0	2	2.4	0.2	2.6

&lt;표 3-33&gt; 내외국인 전임교원의 논문 실적(편수)

학년도	전임 교원수	연구 실적(논문)									전임교원 1인당 논문		
		총계	국내				국제				국내 기준	국제 기준	총계 기준
			소계	저명	일반	기타	소계	저명	일반	기타			
2010년	23	56	43	32	1	10	13	0	2	11	1.9	0.5	2.4
2011년	26	38	35	19	2	14	3	1	0	2	1.4	0.1	1.5

위의 내용을 통하여 볼 때 우리 대학 전임교원의 연구실적은 ‘우수한 편’이라고 할 수 있다.

#### 다. 근거자료

전임교원 연구 논문 및 저서 내용 확인 (기간 2010. 1. 1~2011. 12.31 게재 예정분까지)

### 3.2.4.2 저·역서 실적

전임교원의 저·역서 실적을 평가함

#### 가. 평가표

등급	A (매우 우수)	B (우수)	C (보통)	D (미흡)	E (매우 미흡)
체크			◎		
평가기준 A. 내국인 전임교원 1인당 평균 저·역서는 2.0권 이상으로 매우 우수함 B. 내국인 전임교원 1인당 평균 저·역서는 1.5권~2.0권 으로 우수함 C. 내국인 전임교원 1인당 평균 저·역서는 1.0권~1.5권 으로 보통임 D. 내국인 전임교원 1인당 평균 저·역서는 0.5권~1.0권 으로 미흡함 E. 내국인 전임교원 1인당 평균 저·역서는 0.5권 이하로 매우 미흡함					

#### 나. 평가내용

❖ 전임교원의 저·역서가 어느 정도 발간되어 있는가?

2010학년도 전임교원 1인당 평균 저·역서는 2.5권이며 2011년도 전임교원의 1인당 평균 저·역서는 1.1 권으로 2011년 발간 실적은 2010년 대비 감소하였다. 향후 적극적인 저술활동 지원 사업을 통해 교원의 연구 활동이나 저·역서 발간 등 전공학문분야를 양적, 질적으로 지원할 예정이다.

<표 3-34> 내국인 전임교원 전공분야 저·역서등 발간 실적(편수)

연도	전임교원	저·역서			전임교원 1인당 저·역서등
		계	저서	기타	
2010년	10	25	16	9	2.5
2011년	14	15	4	11	1.1

\* 기타는 사전, 교육용 콘텐츠 개발, 전문 번역서, 편저 합계임.

위의 내용을 통하여 볼 때 우리 대학 전임교원의 저·역서 실적은 본교의 목표대비 ‘보통’이라고 할 수 있다.

#### 다. 근거자료

전임교원 연구 논문 및 저서 내용 확인 (기간 2010. 1. 1~2011. 12.31)

### 3.2.5 전임교원의 사회 봉사 실적

#### 3.2.5.1 전임교원의 교내외 봉사 활동

☑ 내국인 전임교원의 최근 2년간 교내, 외 봉사 활동 실적을 평가함

##### 가. 평가표

등급	A (매우 우수)	B (우수)	C (보통)	D (미흡)	E (매우 미흡)
체크	◎				
평가기준 A. 내국인 전임교원 1인당 봉사 실적은 4.5 이상으로 매우 우수함 B. 내국인 전임교원 1인당 봉사 실적은 3.5~4.0으로 우수함 C. 내국인 전임교원 1인당 봉사 실적은 3.0~3.5으로 보통임 D. 내국인 전임교원 1인당 봉사 실적은 2.5~3.0으로 미흡함 E. 내국인 전임교원 1인당 봉사 실적은 2.5 이하로 매우 미흡함					

##### 나. 평가내용

❖ 전임교원의 최근 2년간 봉사활동 실적은 어느 정도인가?

우리 대학 내국인 전임교원의 봉사 실적은 교원업적평가기준의 봉사활동 평정표의 기준으로 점수 환산시 2010년 교원 1인당 평균 봉사점수 4.2점, 2011년 4.9점을 나타내고 있다. 봉사활동은 크게 교내봉사와 교외봉사, 학교발전기여로 구분하여 조사하였다. 교내봉사는 행정보직과 부처주관위원회의 위원등이 포함되며 교외봉사는 국제공인학술단체, 한국연구재단등록학술단체, 국가기관의 위원등의 활동등이 포함되며 학교발전기여부분은 기금유치, 벤처창업, 비학술분야 수상 등이 있다. 우리 대학 내국인 전임교원의 사회봉사실적은 매우 우수하며, 이를 지속적으로 유지하기 위해 봉사활동이 월등한 교원에 대한 다양한 지원이나 보상체제가 마련된다면 교수의 연구 교육활동 이외에 사회봉사를 통한 그 역할은 매우 커질 것이다.

<표 3-35> 내국인 전임교원의 봉사 실적(점수 환산)

학년도	전체 교원 수	전체 봉사 건수				교원 1인당 봉사 점수
		총계	교내	교외	학교발전기여	
2010년	10	420	251	166	3	4.2

학년도	전체 교원 수	전체 봉사 건수				교원 1인당 봉사 점수
		총계	교내	교외	학교발전기여	
2011년	14	488	266	219	3	4.9

위의 내용을 통하여 볼 때 우리 대학은 전임교원의 봉사실적이 ‘매우 우수한 편’이라고 할 수 있다.

#### 다. 근거자료

봉사활동 자료제시



### 3.2.6 전임교원의 수업부담

#### 3.2.6.1 전임교원 1인당 주당 수업부담시간

전임교원의 수업이 적절하게 배분되어 있는가를 평가함

##### 가. 평가표

등급	A (매우 우수)	B (우수)	C (보통)	D (미흡)	E (매우 미흡)
체크		◎			
평가기준 A. 1인당 주당 수업시간이 9시간으로 매우 우수함 B. 1인당 주당 수업시간이 9시간 이상 ~ 10시간 미만으로 우수함 C. 1인당 주당 수업시간이 10시간 이상 ~ 11시간 미만으로 보통임 D. 1인당 주당 수업시간이 11시간 이상 ~ 12시간 미만으로 미흡함 E. 1인당 주당 수업시간이 12시간 이상으로 매우 미흡함					

##### 나. 평가내용

❖ 전임교원의 1인당 주당 수업시간이 적절하게 배분되어 있는가?

우리 대학은 전임교수 책임강의시수를 한학기당 9시수로 하고 3시수까지 초과하여 강의를 맡을 수 있다. 전임교수 1인당 주당 수업시간수를 참조하면, 2010학년 1학기는 9.4시간이며, 2011학년 1학기는 9.5시간이다. 이는 전임교수가 충실하고 내실 있는 강의를 진행하면서도 연구에 매진할 수 있는 좋은 여건이라 할 수 있다.

<표 3-36> 전임교원(겸임교원 제외) 1인당 주당 수업시간

2010학년도(1학기)			2011학년도(1학기)			2010-2011학년도(1학기) 전임교원 1인당 주당 수업부담 시간 평균
전임교원 수	주당 총시간 수	전임교원 1인당주당 수업부담 시간	전임교원 수	주당 총시간 수	전임교원 1인당 주당 수업부담시간	
23	216	9.4	23	219	9.5	9.4

위의 내용을 통하여 볼 때 우리 대학은 전임교원의 수업부담이 ‘우수한 편’이라고 할 수 있다.

##### 다. 근거자료

2010-1학기, 2011-1학기 전임교원 시수 산정공문

### 3.2.7 전임교원의 연구비 수혜 실적

#### 3.2.7.1 연구비 수혜 실적

연구비 수혜 실적을 평가함

#### 가. 평가표

등급	A (매우 우수)	B (우수)	C (보통)	D (미흡)	E (매우 미흡)
체크			◎		
평가기준 A. 내국인 전임교원 1인당 평균 연구비는 1천만원 이상으로 매우 우수함 B. 내국인 전임교원 1인당 평균 연구비는 8백만원 이상 ~ 1천만원 미만으로 우수함 C. 내국인 전임교원 1인당 평균 연구비는 6백만원 이상 ~ 8백만원 미만으로 보통임 D. 내국인 전임교원 1인당 평균 연구비는 4백만원 이상 ~ 6백만원 미만으로 미흡함 E. 내국인 전임교원 1인당 평균 연구비는 4백만원 미만으로 매우 미흡함					

#### 나. 평가내용

❖ 내국인 전임교원의 연구비 수혜실적은 어느 정도인가?

내국인 전임교원의 2010년 연구비 실적은 총 105,248,000원이며 1인당 평균 연구비는 8,090,000원이며, 2011년 연구비 실적은 총 89,398,000원이며 1인당 평균 연구비는 6,386,000원이다. 이중 교외 중앙정부로부터 받은 연구비는 총 79,246,000원이다. 앞으로 지속적인 인센티브 지급 등의 방법으로 전임교원의 연구를 장려하여 연구비 수혜실적을 향상시킬 예정이다.

<표 3-37> 내국인 전임교원의 연구비 수혜실적

(단위 천원)

연구비 지원														전임교원 1인당 연구비·	
연도	전임 교원	계		교내		교외									
						중앙정부		지자체		민간		외국			
		과제	연구비	과제	연구비	과제수	연구비	과제 수	연구 비	과제 수	연구 비	과제 수	연구 비	교내	교외
2010	10	13	105,248	14	56,000	3	49,248	.	.	.	.	.	.	4,302	3,788

연구비 지원															전임교원 1인당 연구비.	
연도	전임 교원	계		교내		교외										
						중앙정부		지자체		민간		외국				
		과제	연구비	과제	연구비	과제수	연구비	과제 수	연구 비	과제 수	연구 비	과제 수	연구 비	교내	교외	
2011	14	16	89,398	16	59,400	1	29,998	.	.	.	.	.	.	4,243	2,143	

위의 내용을 통하여 볼 때 우리 대학의 연구비 수혜실적은 ‘보통’이라고 할 수 있다.

#### 다. 근거자료

2010년 교내연구비지급 공문, 2011년 교내연구비지급 공문 및 2010년 신진교수 연구비 수혜실적 공문.

### 3.3 직원

#### 3.3.1. 일반 행정 직원수의 적절성

##### 3.3.1.1 행정직원 현황 (정보공시 13-사)

☑ 학교의 규모에 비추어 행정직원의 수가 적절한 지에 대해 평가함

#### 가. 평가표

등급	A (매우 우수)	B (우수)	C (보통)	D (미흡)	E (매우 미흡)
체크			◎		
평가기준 A. 일반 행정 직원 비율이 80% 이상으로 매우 우수함 B. 일반 행정 직원 비율이 60%~80% 사이로 우수함 C. 일반 행정 직원 비율이 40%~60% 사이로 보통임 D. 일반 행정 직원 비율이 20%~40% 사이로 미흡함 E. 일반 행정 직원 비율이 20% 이하로 매우 미흡함					

#### 나. 평가내용

- ❖ 학교 규모 대비 직원 수가 적절한가?
- ❖ 행정 조직 구조가 적합한가?

현재 우리 대학의 학교 규모 대비 직원 수는 많지 않으나, 전산화된 업무들을 체계적으로 통합하여 학사, 입시, 기획, 홍보, 학생서비스, 교직원인사, 학생서비스 등 다양한 분야의 복잡하고 방대한 업무를 신속하고 정확하게 처리함으로써 행정업무의 효율성을 극대화하고 있다. 아울러 재학생 증가 및 예산규모 증대에 따라 합리적인 직원 충원을 시행할 예정이다.

우리 대학의 직원 현황은 아래 <표 3-38>와 같다.

<표 3-38> 직원 현황

구분	기획조정처	사무처	교무처	학생지원처	입학처	대외협력처	콘텐츠개발실	전산운영	계
2011년	1	3	5	2	2	1	13	2	29

우리 대학의 행정조직은 정관에 따라 교무처, 학생지원처, 사무처, 기획조정처, 대외협력처, 입학처의

6개처와 콘텐츠개발실, 전산운영실의 2실로 구성되어 있으며, 직원 수는 계약직을 포함하여 총 29명이다. 전체 직원 중 행정직원의 비율은 아래 <표 3-39>와 같다.

$$\text{일반행정 직원 비율(\%)} = (\text{행정 직원수} / \text{전체 직원수}) \times 100 = (14/29) \times 100 = 48.3\%$$

<표 3-39> 직원 현황

연도	직원 현황					
	일반직	기술직	별정직	기능직	계약직	총계
2011	9	15	0	0	5	29

위의 내용을 통하여 볼 때 우리 대학은 일반 행정 직원 확보율이 본교의 목표대비 ‘보통’이라고 할 수 있다.

#### 다. 근거자료

정보공시 10-사 직원현황

### 3.3.1.2 학생1인당 직원 수

☑ 효율적인 학사관리를 위해 학생1인당 직원 수가 어느 정도로 유지되고 있는지에 대해 평가함

#### 가. 평가표

등급	A (매우 우수)	B (우수)	C (보통)	D (미흡)	E (매우 미흡)
체크			◎		
평가기준 A. 학생 1인당 직원 수가 0.02 이상으로 매우 우수함 B. 학생 1인당 직원 수가 0.01~0.02 사이로 우수함 C. 학생 1인당 직원 수가 0.005~0.01 사이로 보통임 D. 학생 1인당 직원 수가 0.003~0.005 사이로 미흡함 E. 학생 1인당 직원 수가 0.003 이하로 매우 미흡함					

#### 나. 평가내용

❖ 학생 수 대비 직원수가 적절한가?

2011년 현재 재학생 1인당 직원수는 0.0054명으로 재학생 대비 직원의 수가 다소 부족한 편이나 학사 행정업무의 전산화와 효율적인 업무처리 과정을 통하여 학생들의 요구사항을 적절히 처리할 수 있는 우수한 업무 프로세스를 구축하여 인원부족으로 인한 부분을 해결하고 있다. 또한 장기적으로 지속적인 직원 충원을 통하여 학생 1인당 직원 수를 향상시켜 나갈 예정이다.

<표 3-40> 재학생 1인당 직원 수(명)

직원수	재학생수	비율
29명	5,367명	0.54%

위의 내용을 통하여 볼 때 우리 대학은 학생 1인당 직원 수가 본교의 목표대비 ‘보통’이라고 할 수 있다.

#### 다. 근거자료

교육과학기술부 원격대학 교육통계

### 3.3.1.3 교원 1인당 직원수

교원과 직원과의 업무 협조를 위해 교원 1인당 직원 수가 어느 정도로 유지되고 있는지에 대해 평가함.

#### 가. 평가표

등급	A (매우 우수)	B (우수)	C (보통)	D (미흡)	E (매우 미흡)
체크		◎			
<p>평가기준</p> <p>A. 전임교원 1인당 직원 수가 1 이상으로 매우 우수함</p> <p>B. 전임교원 1인당 직원 수가 0.9~1 사이로 우수함</p> <p>C. 전임교원 1인당 직원 수가 0.8~0.9 사이로 보통임</p> <p>D. 전임교원 1인당 직원 수가 0.7~0.8 사이로 미흡함</p> <p>E. 전임교원 1인당 직원 수가 0.7 이하로 매우 미흡함</p>					

#### 나. 평가내용

❖ 전임교원 대비 직원 수가 적절한가?

2011년 현재 겸임교원을 포함한 전임교원 대비 직원 수는 0.9명으로 우수한 수준으로 평가할 수 있다. 현재 전임교원 대비 적절한 직원 수를 유지하여 학사행정 및 교육, 연구 분야에서 업무 협조를 효과적으로 이루고 있다. 향후 재학생 수와 학부, 교과목 등의 증가에 따른 전임교원의 증가에 맞추어 직원도 적절하게 충원해 나갈 예정이다.

<표 3-41> 전임교원 1인당 직원 수(명)

직원수	전임교원 수	비율
29명	32명	0.9%

※원격대학 학사운영관리 지침에 의거 겸임교원(6명)을 전임교원 수에 포함함

위의 내용을 통하여 볼 때 우리 대학은 전임교원 1인당 직원 수가 본교의 목표대비 '우수한 편'이라고 할 수 있다.

#### 다. 근거자료

정보공시 13-사 전임교원 대비 행정직원수

### 3.3.2 콘텐츠 개발 운영 및 품질 관리 인력의 적절성

#### 3.3.2.1 개설 교과목 수에 따른 콘텐츠 개발 인력 현황

☑ 개설된 교과목 수에 따른 콘텐츠 개발을 위해 소요되는 인력의 현황이 어느 정도인지에 대해 평가함.

#### 가. 평가표

등급	A (매우 우수)	B (우수)	C (보통)	D (미흡)	E (매우 미흡)
체크	◎				
평가기준 A. 개발 인력 확보율이 130% 이상인 경우로 매우 우수함 B. 개발 인력 확보율이 100%~130% 사이로 우수함 C. 개발 인력 확보율이 100%로 보통임 D. 개발 인력 확보율이 70%~100% 사이로 미흡함 E. 개발 인력 확보율이 70% 이하로 매우 미흡함					

#### 나. 평가내용

❖ 콘텐츠 개발실의 인력 현황이 적절한가?

우리 대학의 콘텐츠 개발실에는 각 해당 분야 전공자 13명으로 교육과학기술부에서 기준으로 제시한 콘텐츠 운영 및 품질관리를 위한 조직 구성과 비교하여 130%의 개발 인력을 확보하고 있다. 콘텐츠 개발실 인력 관리부터 (재)개발 업무와 외주 업체에서 개발하는 교과목의 품질관리를 담당하고 있으며, 인력의 구성은 교수설계파트, 제작파트, 미디어제작파트, 운영·관리 파트로 나누어 각 분야별 전공자를 보유하고 있다. 분야별 인력 비율은 교수설계, 디자이너, 매체개발자가 1:1:1로 적절하다고 할 수 있다.

2011년도 기준으로 290개의 교과목이 개설 되었으며, (재)개발된 교과목은 65개이다. 매학기 (재)개발 되어 개설되는 콘텐츠를 관리하기 위하여 별도의 콘텐츠 품질 관리 전담 인력 1인을 배치하여 유지 보수가 원활하게 진행 될 수 있도록 만전을 기하고 있다.

$$\text{개발 인력의 확보율(\%)} = (\text{콘텐츠 개발 직원수}/10) \times 100 = (13/10) \times 100 = 130\%$$

위의 내용을 통하여 볼 때 우리 대학은 콘텐츠 개발 인력 확보율이 본교의 목표대비 ‘매우 우수한 편’이라고 할 수 있다.



&lt;표 3-42&gt; 콘텐츠 개발 인력 현황

구분	팀장	교수설계	디자인	매체개발	스튜디오 관리	프로그래밍	콘텐츠 관리	계
2010년	-	4	3	3	1	2	1	13
2011년	-	4	3	2	1	2	1	13

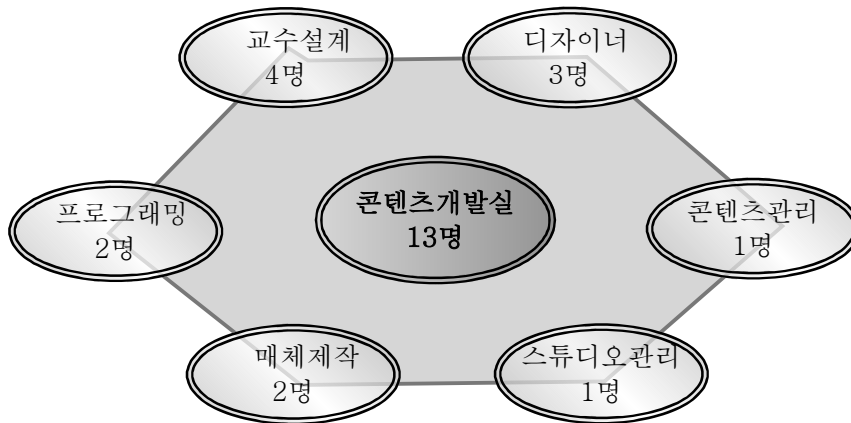

[그림 3-1] 콘텐츠 개발실 조직표

#### 다. 근거자료

1. 콘텐츠 개발실 인력 현황
2. 콘텐츠 개발실 조직표

### 3.3.2.2 직원 1인당 담당 과목 수

☑ 효율적인 콘텐츠 개발을 위해 직원 1인이 담당해야 하는 콘텐츠 개발 과목 수에 대해서 평가함.

#### 가. 평가표

등급	A (매우 우수)	B (우수)	C (보통)	D (미흡)	E (매우 미흡)
체크		◎			
평가기준 A. 직원 1인당 평균 3개 이하로 매우 우수함 B. 직원 1인당 평균 4~5개로 우수함 C. 직원 1인당 평균 6~7개로 보통임 D. 직원 1인당 평균 8~9개로 미흡함 E. 직원 1인당 평균 10개 이상으로 매우 미흡함					

#### 나. 평가내용

❖ 인력 1인당 개발을 담당해야 하는 교과목 수가 적절한가?

우리 대학의 콘텐츠 유형(\*)은 교과목 특성을 고려한 설계로 9가지 유형으로 구분하여 콘텐츠 개발을 진행하고 있다. 콘텐츠 특징은 다양한 멀티미디어적 요소와 상호작용 요소들이 결합된 콘텐츠로 교과목 별 학습효과를 고려하여 개발하고 있다. 내부에서는 고난이도 형태의 전략형 교과목을 주력하여 개발하고 있고, 외주 개발 관리에 있어서는 프로그래머 인력이 소스 점검과 기술 지원을 진행하고 있으며, 콘텐츠 관리 인력은 전체 교과목의 포팅, 산출물 등을 관리한다.

이러한 양질의 콘텐츠를 개발하기 위하여 내부 (재)개발 및 부분수정, 임대, 외주 (재)개발 시 질적인 측면을 고려해 볼 때 2011년 개발 기준으로 인력 1인당 개발 담당 평균 교과목은 3~5개로 적절하게 진행하고 있다. 2010년과 2011년 인력 1인당 개발 담당하는 교과목수는 아래와 같다.

<표 3-43> 2010년 인력 1인당 개발 담당하는 교과목수

[2010년 평균]

( ) 숫자는 인력 수

구분	총 개발 교과목 수	교수설계 (4)	디자인 (3)	매체개발 (3)	프로그래밍 (2)
2010-1	25	6	2	2	3
2010-2	29	7	2.3	2.3	3.5

&lt;표 3-44&gt; 2011년 인력 1인당 개발 담당하는 교과목수

[2011년 평균]

구분	총 개발 교과목 수	교수설계 (4)	디자인 (3)	매체개발 (2)	프로그래밍 (2)
2011-1	33	8	2.6	4	4
2011-2	32	8	2.3	3.5	3.5

(\*) 유형 : 전략형(고급/일반), 동영상 강의형(칠판판서, 전자판서, 무판서, 실습), 음성 강의형(싱크, 비싱크, 전자판서)

위의 내용을 통하여 볼 때 우리 대학은 직원 1인당 담당 과목수가 본교의 목표대비 ‘우수한 편’이라고 할 수 있다.

#### 다. 근거자료

개발계획안 (2010-1, 2010-2, 2011-1, 2011-2)-품의서

### 3.3.2.3 콘텐츠 개발 직원 전문성

☑ 콘텐츠 개발에 있어 각 기술 등급별 전문 인력이 어느 정도 투입 되는지에 대한 평가함.

#### 가. 평가표

등급	A (매우 우수)	B (우수)	C (보통)	D (미흡)	E (매우 미흡)
체크	◎				
평가기준 A. 고급기술자 1명과 중급기술자 5명 이상 보유로 매우 우수함 B. 중급기술자 4~5명 보유로 우수함 C. 중급기술자 2~3명 보유로 보통임 D. 중급기술자 1명으로 미흡함 E. 초급기술자만 보유하여 매우 미흡함					

#### 나. 평가내용

❖ 콘텐츠 개발 업무 분야별 등급별 전문 인력이 적절한가?

콘텐츠 개발실의 각 업무 담당자는 해당 분야의 전공자로 구성되어 있으며, 교육과학기술부에서 기준으로 제시한 콘텐츠 운영 및 품질관리를 위한 조직 구성에서 중급기술자 1인 이상 보유가 필수인데 고급기술자 1인과 중급기술자 7인을 보유하고 있다. 다양한 경력의 전문 인력으로 구성하여 업무를 효율적으로 진행하고 양질의 콘텐츠를 개발하도록 하고 있다. 각 업무의 선임은 해당 분야의 실무 경력 6년 이상의 전문 인력으로 구성되어 있어 콘텐츠 개발의 질 관리 역할을 수행하는데 적절하다.

<표 3-45> 콘텐츠 개발 관리 조직 인력 현황

담당 분야	인원	전공	경력	등급	진행 업무
교수설계	4	컴퓨터교육	5	중급	교수설계 파트 업무 관리 자체 콘텐츠개발 PM 자체 콘텐츠개발 교수설계 담당
		교육공학	4	초급	자체 콘텐츠개발 교수설계 담당 외주 업체 콘텐츠개발 과목 담당
		교육공학	3	초급	자체 콘텐츠개발 교수설계 담당 외주 업체 콘텐츠개발 과목 담당
		교육공학	2	초급	자체 콘텐츠개발 교수설계 담당

담당 분야	인원	전공	경력	등급	진행 업무
					외주 업체 콘텐츠개발 과목 담당
디자인	3	디지털 콘텐츠	9	고급	콘텐츠 개발 총괄 및 업무 관리
		시각정보디자인	5	초급	교과목 디자인
		공업디자인	3	초급	교과목 디자인
프로그래밍	3	컴퓨터공학	7	중급	교과목 코딩 및 프로그래밍 콘텐츠 포팅
		전자계산학	10	중급	교과목 코딩 콘텐츠 포팅
		미디어공학	3	중급	교과목 코딩 플레이션 액션 스크립트
매체개발	3	멀티미디어공학	9	중급	미디어파트 업무 관리 외주 콘텐츠개발 PM 교과목 촬영/편집
		언론홍보학	7	중급	교과목 촬영/편집 스튜디오 관리
		교육공학	3	중급	교과목 촬영/편집

위의 내용을 통하여 볼 때 우리 대학은 콘텐츠 개발 업무 등급별 전문 인력 보유 현황이 본교의 목표 대비 ‘매우 우수한 편’이라고 할 수 있다.

#### 다. 근거자료

1. 이력서
2. 상세경력기술서

## 4 물적자원 영역

### 4.1 시설

#### 4.1.1 교사확보의 적절성

##### 4.1.1.1 교사확보율 [정보공시 13-라]

교과부 규정에 따라 교사 확보율이 적절하게 유지되고 있는지에 대해 평가함

#### 가. 평가표

등급	P (기준충족)	F (기준미달)
체크	◎	
평가기준 P. 교과부 기준을 충족하는 교사확보 F. 교과부 기준에 미달하는 교사확보		

#### 나. 평가내용

❖ 교과부 기준에 따른 교사확보 여부

[정보공시 13-라] 교사시설 확보 현황

<표 4-1> 교사시설 확보 현황

(단위: m<sup>2</sup>)

연도	기준면적 (A)	보유면적					교사시설확보 율(%) $(B+C+D+E+F)/A*100$
		기본시설 (B)	지원시설 (C)	연구시설 (D)	부속시설 (E)	기타시설 (F)	
2011	1,485	1,419	0	0	0	614	136

우리 대학은 위의 표와 같이 교육과학기술부가 제시한 기준면적 1,485m<sup>2</sup>보다 548m<sup>2</sup>초과된 2,033m<sup>2</sup>를

확보하고 있다. 교사의 총 면적을 용도별로 구분하면 아래의 <표 4-2> 교사 확보 현황과 같다.

<표 4-2> 교사 확보 현황

구분	면적(m <sup>2</sup> )	비고
대학본부 및 행정실	391.91	10개실
교수연구실	114.84	5개실
세미나실 및 회의실	729.90	6개실
콘텐츠개발실	341.36	6개실
학생활동지원시설	351.81	7개실
시스템 운영실	52.28	1개실
기타	51.36	1개실
계	2033.46	36개실

우리 대학의 전체 교사 면적은 기준대비 136% 수준으로 재학생을 위한 교육공간과 대학운영 및 학습 지원을 위한 공간이 충분히 확보되어 있어 교육과학기술부의 “기준을 충족”하고 있다. 또한 각 부서별 용도에 따른 실별 구분이 효율적으로 이루어져 있어 효과적인 학사지원 업무와 교육지원 시스템을 갖추고 있다.

또한 2012년도에 착공하여 2013년도에 완공되는 우리 대학의 단독교사는 지하 2층 ~ 지상 8층, 연면적 4,800㎡로 국내 원격대학교 중 가장 큰 건물로 우리 대학의 위상에 맞는 교사 확보를 통하여 재학생에게 더 좋은 교육 콘텐츠와 학생 서비스가 제공될 것이다.

위 내용을 통하여 볼 때 우리 대학의 교사확보율은 교과부의 기준을 ‘충족’하고 있다.

#### 다. 근거자료

2008년 7차 이사회 회의록(2008.6.20)

## 4.1.2 도서관 및 전자도서관의 적절성

### 4.1.2.1 장서보유현황 및 교육지원시설로서의 적합성 [정보공시 12-가]

☑ 도서관 및 전자도서관의 장서보유 현황이 어떻게 되는지를 파악하고 교육지원시설로서 적합한지에 대해 평가함.

#### 가. 평가표

등급	A (매우 우수)	B (우수)	C (보통)	D (미흡)	E (매우 미흡)
체크		◎			
<p>평가기준</p> <p>A. 도서관 및 전자도서관이 교육지원시설로서 매우 우수함.</p> <p>B. 도서관 및 전자도서관이 교육지원시설로서 우수함.</p> <p>C. 도서관 및 전자도서관이 교육지원시설로서 보통 수준임.</p> <p>D. 도서관 및 전자도서관이 교육지원시설로서 미흡함.</p> <p>E. 도서관 및 전자도서관이 교육지원시설로서 매우 미흡함.</p>					

#### 나. 평가내용

❖ 도서관 및 전자도서관이 교육지원시설로서 적합한가?

우리 대학은 도서관 및 전자도서관을 한국외국어대학교와의 학술교류협정을 통해 공동으로 이용하고 있다. 원문정보시스템과 CD-Networking 시스템의 도입, 그리고 학술정보시스템 업그레이드 등의 개선 작업을 통해 도서관 이용자는 도서, CD, DVD, 전자저널, 학술 DB 등의 각종 자원을 원문(Full Text)형태로 이용할 수 있다. 또한, 모바일 서비스 및 무선 랜 서비스를 도입하여 자료검색, 도서관 출입 및 자료 대출 등의 서비스를 개인 노트북이나 PDA, 핸드폰을 통해 제공 받을 수 있다. 이어 학위논문접수 시스템을 도입, 학위논문을 웹에서 접수하여 원문을 이용자에게 실시간으로 제공한다. 이 밖에도 한국교육학술정보원, 국가과학기술전자도서관, 학술지공동활용협의회, 학위논문원문공동이용협의회, 국회도서관학술정보교류협의회 등의 기관 간 정보자료 공유체제를 구축함으로써 전자도서관은 학술정보 포털로서의 역할을 하고 있다.

우리 대학 재학생이 이용할 수 있는 도서관 장서현황은 아래 <표 4-3>과 같다.



&lt;표 4-3&gt; 도서관 장서현황

기준 년도	재학생수	도서자료			연간 장서 증가 책수		비도서자료 (종)	전자자료		인쇄형 연속간행물	
		국내서 (책)	국외서 (책)	학생 1인당 장서수	증가 (책)	폐기 (책)		국내 (패키지)	국외 (패키지)	국내 (종)	국외 (종)
2011	11,411	544,276	354,287	78.7	38,283	0	51,098	17	22	1,108	673

위의 내용을 통하여 볼 때 우리 대학의 도서관 및 전자도서관의 교육지원시설로서 ‘우수한편’ 이라고 할 수 있다.

#### 다. 근거자료

1. 전자도서관 구축 명세서
2. 웹DB 사용계약서 및 현황표
3. 공동이용약정서

#### 4.1.2.2 도서관 예산현황 및 이에 대한 적절성 [정보공시 12-나]

☑ 도서관 운영예산이 적절하게 수립되어 집행되고 있는지에 대해 평가함.

##### 가. 평가표

등급	A (매우 우수)	B (우수)	C (보통)	D (미흡)	E (매우 미흡)
체크					
<p>평가기준</p> <p>A. 도서관 운영예산의 수립과 집행이 매우 우수함.</p> <p>B. 도서관 운영예산의 수립과 집행이 우수함.</p> <p>C. 도서관 운영예산의 수립과 집행이 보통 수준임.</p> <p>D. 도서관 운영예산의 수립과 집행이 미흡함.</p> <p>E. 도서관 운영예산의 수립과 집행이 매우 미흡함.</p>					

##### 나. 평가내용

❖ 도서관 운영예산이 적절하게 수립되어 집행되고 있는가?

우리 대학은 동일 법인인 한국외국어대학교 도서관을 공동으로 활용함으로써 현재로서는 도서관 예산 편성에 대한 필요성이 없다. 그러나 점차 재학생이 증가하고 학교 규모가 커짐에 따라 학습자의 도서 자료 및 각종 연구 자료에 대한 수요가 증가할 것으로 예상된다. 따라서 우리 대학은 향후 장기적 측면에서 도서관 예산편성 및 운영에 대한 구체적 계획을 수립할 예정이다.

그러나 현재는 한국외대 도서관을 우리 대학 재학생이 자유롭게 사용하고 있어 현재까지는 도서관에 대한 별도의 예산 책정이 필요 없는 상황이다. 그러므로 이 지표는 우리 대학에 ‘해당 없다’고 볼 수 있다.

##### 다. 근거자료

한국외대 도서관 예산

### 4.1.3 연구소 설치의 적절성

#### 4.1.3.1 연구소 설치의 적절성

학교 연구정책 방향에 따른 연구소가 적절하게 설립되어 있는지에 대해 평가함

#### 가. 평가표

등급	A (매우 우수)	B (우수)	C (보통)	D (미흡)	E (매우 미흡)
체크	◎				
<p>평가기준</p> <p>A. 학교 연구정책 방향에 따른 연구소 설립이 매우 우수함.</p> <p>B. 학교 연구정책 방향에 따른 연구소 설립이 우수함.</p> <p>C. 학교 연구정책 방향에 따른 연구소 설립이 보통 수준임.</p> <p>D. 학교 연구정책 방향에 따른 연구소 설립이 미흡함.</p> <p>E. 학교 연구정책 방향에 따른 연구소 설립이 매우 미흡함.</p>					

#### 나. 평가내용

❖ 학교 연구정책 방향에 따른 연구소 설립이 적절한가?

우리 대학은 그동안 교수진이 축적해 온 노하우와 경험을 바탕으로 대학을 더욱 발전시키면서 동시에 교육에도 직접 적용시킬 수 있는 학문연구를 위하여 U-learning 연구소를 설립하였다. 연구소 설립목적은 다음과 같다.

- ① 유비쿼터스 통신망의 진화와 응용 연구 및 유비쿼터스 통신망을 활용하여 시간과 장소에 구애를 받지 않고 교수학습이 가능하도록 하는 기술 연구
- ② 유비쿼터스 통신망에 적합한 온라인 콘텐츠 개발 기술력 확보
- ③ 우수 대학원생들을 중심으로 역량 있는 전문연구원 양성 및 이들을 활용한 연구소의 활성화 도모
- ④ 온라인 이론연구를 지원하여 온라인, 오프라인, 블렌디드 러닝(Blended Learning), 웹기반 학습(Web-based Learning)분야의 학문적 성장

이처럼 U-learning 연구소는 온라인 교육 및 온라인 외국어 교육으로 특성화 되어 있는 우리 대학의 특성을 더욱 특화하고 전문화 할 수 있는 연구를 지속적으로 진행할 명백한 목적에 따라 설립되었다. 위의 내용을 통하여 볼 때 우리 대학 연구소 설립은 ‘매우 우수한 편’이라고 할 수 있다.

#### 다. 근거자료

연구소 운영 규정

### 4.1.3.2 연구소 운영의 적절성[정보공시 12-다]

연구소의 운영이 공정하고 적절하게 운영되고 있는지에 대해 평가함

#### 가. 평가표

등급	A (매우 우수)	B (우수)	C (보통)	D (미흡)	E (매우 미흡)
체크		◎			
평가기준 A. 연구소의 운영이 매우 우수함. B. 연구소의 운영이 우수함. C. 연구소의 운영이 보통 수준임. D. 연구소의 운영이 미흡함. E. 연구소의 운영이 매우 미흡함.					

#### 나. 평가내용

❖ 연구소가 공정하고 적절하게 운영이 되고 있는가?

우리 대학의 U-learning 연구소는 충분히 세부논의를 거쳐 수립된 3단계 구성의 ‘U-learning 연구소 중장기발전계획’에 따라 운영 되고 있다. 각 단계별 내용은 다음과 같다.

#### - 1단계 (2009.3 - 2011.2) : 준비 단계

- 각 연구팀의 조직 구성
- 각 연구팀의 구체적 목적, 목표 설정
- 각 연구팀의 구체적 실천 계획 수립
- 각 연구팀의 1단계 계획 착수

#### - 2 단계 (2011.3 - 2013.2) : 발전 단계

- 각 연구팀의 2단계 계획 수립 및 착수
- 각 연구팀의 추진 프로그램의 기초 완성
- 각 연구팀의 추진 프로그램의 1차 시행 및 평가
- 각 연구팀의 추진 프로그램의 발전 가능성 재고 및 수정

### - 3 단계 (2014.3 - 2016.2) : 완성 단계

- 각 연구팀의 3단계 계획 수립 및 착수
- 각 연구팀의 추진 프로그램 정착화
- 각 연구팀의 발전 가능 프로그램 연구 및 확대

또한, 연구소의 운영팀별 계획은 아래 표와 같다.

<표 4-4> 연구소 운영팀별 운영계획

	1단계 (2009.3- 2011.2)	2단계 (2011.3 - 2013.2)	3단계 (2014.3 - 2016.2)
유비쿼터스 통신망 응용연구팀	<ul style="list-style-type: none"> <li>- 연구팀 조성을 위한 인적·물적 기반 마련 (연구원, 멀티미디어의 하드웨어 및 소프트웨어)</li> <li>- 콘텐츠와 코스웨어를 개발 연구팀의 연구 계획 및 추진 계획 수립</li> </ul>	<ul style="list-style-type: none"> <li>- 블렌디드 러닝 교수· 학습 모델 연구 및 개발</li> <li>- 통신 대역폭에 적합한 콘텐츠 모델 연구.</li> </ul>	<ul style="list-style-type: none"> <li>- 블렌디드 러닝 교수· 학습 모델의 홍보 및 배급</li> <li>- 통신 대역폭에 적합한 콘텐츠 모델 연구 및 발표</li> </ul>
영어 수업 디자인 및 매체 활용 연구팀	<ul style="list-style-type: none"> <li>- 다양한 수업 모형을 개발하는 연구팀 구성</li> <li>- 연구, 개발을 위한 연구팀의 세미나 기획 및 시작</li> <li>- 다양한 매체를 활용한 영어 수업 모형 기획 및 준비</li> <li>- 매체 활용 교육 프로그램에 참여 및 결과 보고</li> <li>- 공교육 참여자 대상 교육 기획 및 시작:</li> <li>i) 미디어 및 저작 도구 활용능력을 향상시킬 수 있는 재교육 기회 제공</li> <li>ii) 지속적인 교수법 개발 관련 특강 실시</li> <li>iii) 현장 교사들의 현장 연구 활성화 및 사례 발표의 기회 제공</li> </ul>	<ul style="list-style-type: none"> <li>- 다양한 영어 수업 모형 및 매체를 활용한 영어 수업 연구</li> <li>- 최신 미디어 및 저작도구 활용 가이드북 제작 및 배포 (예: 정기간행물 기획)</li> <li>- 사교육 참여자 대상을 위한 교육 기획 및 시작:</li> <li>i) 최신 영어 교수법 및 매체 활용 이론에 대한 필수 지식을 가이드북의 형태로 제작 배포</li> <li>ii) 교육 현장에서 구사하는 실용적 영어 교수 능력을 함양하기 위한 내용을 중심으로 교육내용 구성</li> </ul>	<ul style="list-style-type: none"> <li>- 온라인 관련 학회와 긴밀한 협조 체계 구축. 실질적인 도움 제공</li> <li>- 학술 연구의 국제 교류 및 국제 학술 대회의 참가</li> <li>- 멀티 미디어를 활용한 영어 교육 활용 방안 가이드 제공을 위한 정기간행물의 정리 및 완성</li> </ul>
일반인 교육 프로그램팀	<ul style="list-style-type: none"> <li>- 지역 주민 및 일반인 대상의 교육 프로그램 개발 (예: '영어 교수법' '영어권 국가의 문화' '글로벌 에티켓' 등): 강사 초빙, 학생 모집, 후원회 조직 등.</li> </ul>	<ul style="list-style-type: none"> <li>- 지역 주민 및 일반인 교육 프로그램의 실행 및 개선 방향 토의</li> </ul>	<ul style="list-style-type: none"> <li>- 지역 주민 및 일반인 교육 프로그램의 정착화</li> </ul>
TESOL 교수법 연구팀	<ul style="list-style-type: none"> <li>- TESOL 교수법 연구를 위한 토요 TESOL 세미나 조직 및 운영</li> <li>- 학술지 "U-Learning English Review" 발행을 위한 협의회 구성</li> </ul>	<ul style="list-style-type: none"> <li>- 학술지 "U-Learning English Review" 발행 기획 (편집위원 위촉, 학술지 광고 및 논문 모집 등) 및 제1집 발행</li> <li>- TESOL 학술대회 기획 및 연사 초청, 논문 모집</li> <li>- TESOL</li> </ul>	<ul style="list-style-type: none"> <li>- TESOL 대학원 교육 커리큘럼 개발을 위한 연구팀 조성</li> <li>- TESOL 학술대회 개최 (매년)</li> </ul>

본 연구소는 아래와 같은 조직으로 구성되어 있다.



[그림 4-1] U-Learning 연구소의 조직도

지금까지 본 연구소의 활동은 아래와 같다.

- 2011년 12월 U-Learning 연구소 주관 제3회 Colloquium 개최
- 2011년 9월 U-Learning 연구소 주관 제2회 Colloquium 개최 (New Trend in Online Education ; Models for Teaching English)
- 2011년 5월 U-Learning 연구소 주관 제1회 Colloquium 개최 (A New Horizon of Online Education)
- 2011년 4월, 5월 2회에 걸쳐 U-Learning 연구소 주관 사이버한국외국어대학교 온라인 교과목의 블렌디드 러닝 실시(중간/기말고사 대비 오프라인 수업 실시)
- 2010년 사이버한국외국어대학교 U-Learning 연구소와 한국외국어대학교 외국어교육연구소와 공동 학술대회 개최
- 2009년 사이버한국외국어대학교 U-Learning 연구소와 한국외국어대학교 외국어교육연구소 공동 국제학술대회 개최

앞으로 본 연구소의 연구방향 및 활동계획은 아래와 같다.

- 최신 미디어 및 저작도구를 활용한 가이드북 제작 및 배포
- 공교육기관과 연계하여 지속적인 교수법 개발 관련 특강을 실시하여 교육 효과성 제고 도모
- 최신 온라인 교수법 및 매체활용 이론에 대한 필수 지식을 가이드북의 형태로 제작 배포
- 멀티미디어를 활용한 온라인 교육활용방안을 위한 가이드 제공
- 지역주민 및 일반인을 대상으로 하는 ‘영어교수법’, ‘영어권 국가 문화’, ‘글로벌 에티켓’ 등의 교육 프로그램 개발 제공

- 유비쿼터스 통신망에 적합한 콘텐츠 개발 연구
- 온라인 교육의 이론과 멀티미디어의 하드웨어 및 소프트웨어의 유기적인 관계를 연구하고 우수한 콘텐츠와 코스웨어를 개발하는 방법 연구
- 통신대역폭에 적합한 콘텐츠 모델 연구
- 온라인과 오프라인을 병합하는 21세기 교육방식인 효율적인 블렌디드 러닝 교수·학습 모델 연구
- TESOL 교수법 및 온라인 외국어 교수법 연구
- 최신 TESOL 교수법 및 이론에 대해 심층적 연구를 함으로써 학문적 성장을 도모
- 연구 결과를 바탕으로 한 대학원 교육 커리큘럼 개발 적용 및 지속적인 토요 세미나 지속적으로 개최 운영
- “U-Learning English Review(가칭)” 발행
- 매체활용 교수법 연구
- 21세기 정보화 사회가 요구하는 언어 교육 능력을 신장하기 위하여 다양한 매체를 활용하는 실제적인 온라인 교육 방법을 연구개발
- 학술 연구의 국제 교류 및 국제 학술 대회의 참가 기회 증진
- 온라인 대학교수를 위주로 한 교수, 대학원생, 교사들과의 우호적 관계를 갖도록 온라인 관련 학회와 긴밀한 협조 체제 구축 및 도움 제공

위의 내용을 통하여 볼 때 우리 대학 연구소의 운영은 ‘우수한 편이라’ 할 수 있다.

#### 다. 근거자료

Colloquium 개최 실적

## 4.2 설비

### 4.2.1 설비의 양적 확보의 충분성

#### 4.2.1.1 서버 및 통신 하드웨어의 충분성

온라인 교육의 핵심요소라고 할 수 있는 서버 및 통신 하드웨어가 충분하게 구축되어 있는지에 대해 평가함.

#### 가. 평가표

등급	P (기준충족)	F (기준미달)
체크	◎	
평가기준 P. 교과부 고시 원격교육설비 [표 1] 서버 및 네트워크 설비 기준에 충족 F. 교과부 고시 원격교육설비 [표 1] 서버 및 네트워크 설비 기준에 미달		

#### 나. 평가내용

❖ 서버 및 네트워크 설비 용량의 원격교육설비기준 충족 여부

우리 대학은 원격교육설비의 충분한 가용성을 확보하며 원활한 온라인 학습 환경 구축을 위해서 현재 (2011.11) 수강 인원수 4,500여명으로 원격교육설비 산정기준(5,000명 기준)은 물론 금년 노후장비교체를 통하여 6,000명 이상의 충분한 교육설비를 아래의 <표 4-5>와 같이 구축하고 있다.

<표 4-5> 하드웨어 설비기준 대비 확보현황

구분		설비기준(5000명)			확보현황			비고
		CPU	메모리 [MB]	디스크 [GB]	CPU	메모리 [MB]	디스크 [GB]	
OLTP 서버 [tpmC]	학사행정DB	37,500	3,072	1,600	407,079	8,192	2,000	충족
	강의수강 DB	75,000	4,096	1,600	407,079	8,192	2,000	충족
	백업용 DB	SK IDC 백업서비스(IBM LTO 3584 라이브러리)						충족
WEB/WA S서버 [OPS]	WEB 서버	5,000	3,072	1,100	2,943,230	136,192	3,936	충족
	메일서버	MS LIVE 메일 사용(계정당 10G 사용)						충족



구분		설비기준(5000명)			확보현황			비고
		CPU	메모리	디스크	CPU	메모리	디스크	
			[MB]	[GB]		[MB]	[GB]	
	동영상서버	15,000	4,096	4,100	155,810	10,240	6,618	충족
	학사행정서버	7,500	3,072	340	86,460	10,240	500	충족
네트워크	내부네트워크	Gigabit Ethernet 이상			SK IDC Gigabit			충족
	인터넷대역폭	320Mbps 이상			385Mbps			충족

※ 디스크는 스토리지 용량을 적용함.

더불어 웹서버, 동영상서버, 콘텐츠서버, 시험전용서버는 교육용 콘텐츠의 빠른 전달을 위하여 로드 분산을 수행하도록 구축되었으며, 통신인프라는 [그림 4-2]과 같이 외부통신망과 독립적인 초고속 선로망 1회선(385Mbps)과 내부 네트워크는 Gigabit(기가비트)망으로 구성하고 있다.

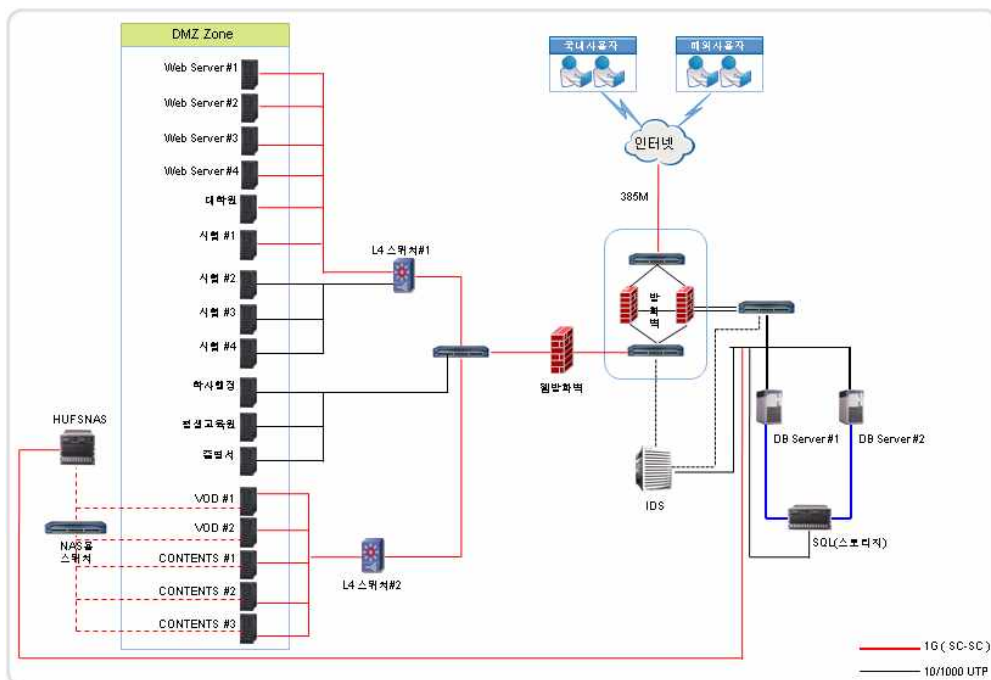

[그림 4-2] 서버 및 통신 인프라 구성도

또한, 우리 대학은 원활한 학습활동 및 교수활동 지원을 위하여 아래의 <표 4-6>와 같이 각각의 용도에 맞는 서버 및 통신 관련 하드웨어를 확보하고 있다.

<표 4-6> 서버 및 통신 관련 하드웨어 확보 현황

구분	시설·설비명	사 양 · 수 량 · 용 량	비고
하드 웨어	웹서버	<ul style="list-style-type: none"> <li>• HP DL380 G7</li> <li>- Intel Xeon 2.66GHz/6-core * 2</li> <li>- Memory : ECC 32GB</li> <li>- SCSI 146GB * 4</li> </ul>	4대의 서버로 부하 분산
	동영상 서버	<ul style="list-style-type: none"> <li>• HP DL380 G2</li> <li>- Intel Xeon 1.5GHz * 4</li> <li>- ECC 5GB</li> <li>- SCSI 36GB * 2</li> </ul>	2대의 서버로 부하 분산
	DB서버	<ul style="list-style-type: none"> <li>• HP DL580 G5</li> <li>- Intel Quad-core 2.4GHz * 4</li> <li>- Memory : ECC 8GB</li> </ul>	2대의 서버로 DB분리
	콘텐츠서버	<ul style="list-style-type: none"> <li>• HP DL380 G3</li> <li>- Intel Xeon 2.4GHz * 2</li> <li>- ECC 2GB</li> <li>- SCSI 36GB * 2</li> </ul>	3대의 서버로 부하 분산
	방화벽서버 (F/W+IDS)	<ul style="list-style-type: none"> <li>• Absolute 500G</li> <li>- P3 1GHz * 2</li> <li>- 2GB</li> <li>- 36GB</li> </ul>	F/W 정책 적용 시 네트워크 속도 200M 이상 처리
	대학원서버	<ul style="list-style-type: none"> <li>• HP DL380 G3</li> <li>- Intel Xeon 2.4GHz * 2</li> <li>- ECC 2GB</li> </ul>	
	시험서버	<ul style="list-style-type: none"> <li>• HP DL380 G3</li> <li>- Intel Xeon 2.4GHz * 2</li> <li>- ECC 2GB</li> <li>- SCSI 36GB * 2</li> </ul>	4대의 서버 부하 분산
	학사행정서버	<ul style="list-style-type: none"> <li>• HP DL380 G3</li> <li>- Intel Xeon 2.4GHz * 2</li> <li>- ECC 2GB</li> <li>- SCSI 36GB * 2</li> </ul>	접속대상 : 교직원
	평생교육원서버	<ul style="list-style-type: none"> <li>• HP DL360</li> <li>- Intel Xeon 2.4GHz * 2</li> <li>- ECC 2GB</li> </ul>	
	CDMS서버	<ul style="list-style-type: none"> <li>• DELL SC430</li> <li>- Intel Pentium Dual Core2.8</li> <li>- 2GB</li> <li>- 250GB*2</li> </ul>	콘텐츠공정관리를 위한 전용서버
	스토리지 (디스크어레이)	<ul style="list-style-type: none"> <li>• HD B3000 (864GB)</li> <li>• HD MSA 1000 (365GB)</li> </ul>	NAS용도
네트 워크	보조기억장치	• IBM LTO 3584 라이브러리	SK IDC백업서비스
	L4 스위칭	• Alteon 180e : 2대	
	L3 스위칭	• Catalyst : 2대	
	내부망	• SK IDC (Gigabit)	
	외부망	• SK IDC 385Mbps Dedicate	

위의 내용을 통하여 볼 때 우리 대학은 교과부 고시 원격교육설비 기준을 ‘충족’하고 있다고 할 수

있다.

#### 다. 근거자료

1. 교육과학기술부 고시 제2008-93호(2008. 4. 22) 원격교육설비기준
2. CUFS-ISMS-G-06.02 정보자산목록

### 4.2.1.2 매체제작실 관련 하드웨어의 충분성

☑ 원활한 매체제작을 위한 하드웨어가 충분히 구비되어 있는지에 대해 평가함.

#### 가. 평가표

등급	P (기준충족)	F (기준미달)
체크	◎	
평가기준 P. 교과부 고시 원격교육설비 [표5] 콘텐츠 운영·품질관리에 필요한 하드웨어 및 소프트웨어 구성기준에 충족 F. 교과부 고시 원격교육설비 [표5] 콘텐츠 운영·품질관리에 필요한 하드웨어 및 소프트웨어 구성기준에 미달		

#### 나. 평가내용

❖ 원격교육설비기준에 준하는 매체제작용 하드웨어가 구비 여부

우리 대학은 원격교육설비기준에 의거한 최첨단 HDV스튜디오 구축으로 기존의 SD급 및 HDV급 이상의 고화질 매체 제작이 가능하며, 콘텐츠의 특성에 따라 하드웨어 사양을 다르게 하여 최적의 매체제작을 하고 있다.

콘텐츠의 모든 촬영 및 녹음은 우리 대학 스튜디오에서 100% 진행을 하고 있다. 스튜디오 구성은 전신 크로마 및 전자칠판 촬영이 가능한 다용도 스튜디오 1개와 상반신 크로마, 칠판 강의 촬영이 가능한 스튜디오 1개로 구성 되어 있으며, 이 두 스튜디오를 조정할 수 있는 통합 조정실로 구축이 되어 있다. 또한 고품질의 음성 녹음이 가능한 전용 녹음 스튜디오 2개를 보유하고 있다. 매체개발을 위한 하드웨어는 콘텐츠 개발 개수에 대비하여 아래 표와 같이 충분히 확보하고 있다.

<표 4-7> 매체제작하드웨어 확보 현황

시설·설비명		사양·수량·용량	비고	
영상 편집 장비	촬영 장비	디지털 캠코더	Sony TRV-27 SET (1대)	행사 촬영 카메라
			Sony DCR-VX-2000 (1대)	행사 촬영 카메라
			Sony DSR PD-150 (1대)	행사 촬영 카메라
			Sony DSR-PD-170 (2대)	강의 촬영 카메라

시설.설비명	사양·수량·용량	비고
	Panasonic HVX-200 (2대)	HDV 강의 촬영 카메라
	Sony HVR-Z5N (2대)	HDV 강의 촬영 카메라
영상강의실용 카메라	EVI-D100 (1대)	강의촬영 고정 카메라
프롬프터	AJ-151B Set (1대)	15인치 프롬프터
	AJ-171B Set (1대)	17인치 프롬프터
프롬프터 노트북	NT-70A/W210 (2대)	프롬프터용 노트북
디지털 카메라	Sony DSC-R1 (1대)	디지털 카메라
	Nikon D300s	디지털 카메라
카메라 트라이포드	VCT-1170RM (2대)	PD150,170용 삼각대
	VCT-D680RM (1대)	VX-2000용 삼각대
	VCT-870RM (1대)	디지털 카메라 삼각대
	Manfrotto 503HDV/525PKit (2대)	HVX-200용 삼각대
	Manfrotto 501HDV/351MVB2 (2대)	HVR-Z5N용 삼각대
Wireless Microphone	UWP-C1 송수신기 (1대)	무선 송수신기
	UWP-V1 송수신기 (2대)	무선 송수신기
	EW-100 (2대)	무선 송수신기
	EW-112 G2 (3대)	무선 송수신기
	WMS Pro(AZDE) (1대)	무선 송수신기
VCR	Sony HVR-1500A (1대)	HDV 녹화, 재생용 데크(아날로그 입출력 보드 포함)
Editor	AG-850 (1대)	편집 컨트롤러
Switcher	AV-HS400E (1대)	HD영상 스위처
Multi-Format Converter	VC-300HD (1대)	HD/SD 업다운 컨버터
A/V믹서용 SDI보드	AJ-YA70 (1대)	아날로그 신호를 디지털로 변환보드
Video Matrix Switcher	Vams-0808 (1대)	영상 입출력 제어기
Power Distributor	NS-8S (1대)	전원 분배기
스캔컨버터	C-2 5200 (1대)	영상 입출력 장치
DV to SDI Converter	DV-1394Pro SDI (1대)	영상 신호 변환기
DV Repeater	VP-314 (1대)	DV 케이블 연장기기
Sync Generator	LEADER 410BB (1대)	영상 발생기
Video Distributer	WVD-610 (1대)	영상 분배기
4X4 1394 Switcher	VS-4X4FW (1대)	컴퓨터 영상 신호 분배기
RGB Matrix Switcher	VP-4X4 (1대)	RGB 영상 신호 분배기

시설.설비명		사양·수량·용량	비고	
	Video Filed Recorder	FS-100 160G (1대)	실시간 파일 저장 장비	
	Monitor	RN-14 CA90B (3대)	모니터	
		GCM-140 (6대)	라인 모니터	
		42" LCD TV (1대)	프리뷰 모니터	
		26" LCD TV (2대)	프리뷰 모니터	
		LVM-172W (1대)	HD/SD 프리뷰 모니터	
	ADC V/Patch	D91007REVB (1대)	영상 패치기	
	Video Patch Code	BK3VX (1대)	영상 패치 코드	
	CBL 렌즈	CBL-110MM (2개)	색상교정용 렌즈	
	저작 녹화용 PC	HP v7455kr PC (2대)	교수저작용PC	
	문서자막기용 PC	Compix 4000/ P-IV 2.4 GHz/40G/512M (1대)	실시간자막 삽입 및 자막제작	
	전자칠판	IDB 70XLM (1대)	전자칠판	
	태블릿 모니터	PI-550-12 (1대)	저작용 판서 모니터	
		DTI-520E (2대)	저작용 판서 모니터	
		DTI-520UB/L (1대)	저작용 판서 모니터	
	플럭스 라이트	FL-110 (5대)	조명	
	네오라이트	330ND (2대)	조명	
	네오라이트	220ND (2대)	조명	
편집 장비	DVCAM Play/Recorder	DSR-11 (2대)	재생, 녹화 테크	
	DSR-15N	DVCAM,DV, HDV 테크 (3대)	재생, 녹화 테크	
	VTR Player	SV-K811 (1대)	학습보조자료 VHS 재생	
	DVD Player	DVD-292 (1대)	학습보조자료 DVD 재생	
	DVD 레코더	RH-7624 (1대)	학습보조자료 DVD 재생, DVD 기록	
	Non-linear edition	Edius NX for HDV (4대)	영상편집 NLE PC	
변환 장비	영상 엔코딩 서버	Stream 1500/ P-IV 3.2 GHz/120G/ 1 Gb (1대)	실시간 캡처 및 인터넷 방송용 PC	
		StreamZHD / Quad-Core E5540 /250G/4 Gb (1대)	실시간 캡처 및 인터넷 방송용 PC	
백업 장비	미디어백업서버	P4 2.4GHz/1G/7TB (1대)	미디어 산출물 백업 PC	
음향 편집 장비	녹음 장비	카세트 DECK	PC-9335s (1대)	카세트 재생, 녹화용 테크
		Audio Mixer	O1V96 (1대)	디지털 음성 믹서기

시설.설비명		사양·수량·용량		비고
		MR-3243 (1대)	아날로그 음성 믹서기	
		LM-9414 (1대)	아날로그 음성 믹서기	
		ALESIS MULTIMIXER12R (1대)	아날로그 음성 믹서기	
		BEHRINGER XENYX1204 (2대)	아날로그 음성 믹서기	
	Digital E.Q	MEQ-2000 (1대)	음성 신호 조절기	
	Comp/Limit	CN-9102 (1대)	음성 잡음 제한기	
	녹음용 PC	P-IV 3.2 GHz/ 250G/ 1Gb (1대)	녹음 PC	
		Core 2 Quad 2.66GHz/2G/500GB (2대)	녹음 PC	
	녹음전용오디오카드	ESI-ESP1010 (1대)	녹음 전용 디지털 사운드 카드	
	헤드폰 앰프	ATH-HA20 (2대)	헤드폰 앰프	
	Audio Distributer	E-2016 (1대)	음성 분배기	
	AudioPatch Panel	PPA3-14MKII3NS (1대)	음성 패치 판넬	
	Audio Patch Code	BK3 (1대)	음성 패치 코드	
	Antenna Distributor	VD-700 (1대)	안테나 신호 증폭 분배기	
	Antenna	EA-701k (1대)	안테나	
	Speaker	PM5 (2대)	모니터용 스피커	
		SEP-207 (1대)	모니터용 스피커	
		HS-50M (1대)	모니터용 스피커	
	AMP	S-700 (1대)	대화용 마이크 앰프	
	MIC	RM-01 (1대)	마이크	
	강의용 마이크	Dynamic MIC E-835S (1대)	강의용 마이크	
	전용콘덴서 마이크	Condenser MIC MK-220 (6대)	녹음 전용 마이크	
	붐 마이크	ME-66, K6 셋트 (2대)	야외촬영용 마이크	
	편집 장비	음향 편집 PC	P4 3.40GHz/2G/1TB/ DV-Storm2 KE (1대)	음향 편집, 변환 PC
P4 D 3.5GHz/1G/80G (2대)			음향 편집, 변환 PC	
그래픽 편집 장비	영상 그래픽 PC	P4 3.4G/DV-Storm2 KE (1대)	영상 모션 제작	
	사진 그래픽 PC	P4/3.2G/DVStorm XA (1대)	자막 제작	
	스캐너 PC	Core2 Duo/DVStorm XA (1대)	자료 스캔	

위의 내용을 통하여 볼 때 우리 대학은 콘텐츠 운영 및 품질관리에 필요한 하드웨어 및 소프트웨어 구성기준을 ‘충족’한다고 할 수 있다.

#### 다. 근거자료

교육과학기술부 고시 제2008-93호(2008. 4. 22) 원격교육설비기준 및 CUFS-ISMS-G-06.02 정보자산목록

### 4.2.1.3 기타 시설 양적 확보의 충분성

☑ 교육 및 교육 설비 지원에 적합하도록 기타의 설비가 적절하게 구비되어 있는지에 대해 평가함.

#### 가. 평가표

등급	P (기준충족)	F (기준미달)
체크	◎	
평가기준 P. 교과부 고시 원격교육설비 [표 8] 기타설비 기준 충족 F. 교과부 고시 원격교육설비 [표 8] 기타설비 기준 미달		

#### 나. 평가내용

- ❖ 디지털도서관 : 타 디지털도서관에 링크하여 학생이 실제 사용 가능 여부
- ❖ 무정전전원장치 : 무정전전원이 공급되어야 하며 정전 시 최소 1시간 이상의 백업 가능 여부

우리 대학의 학생은 2004년 7월 학술교류협정서에 근거하여 동일재단 소속인 한국외국어대학교 도서관의 각종 시설 및 방대한 소장 자료를 자유롭게 이용할 수 있다. 또한 한국외국어대학교와 전산 자료를 공유함으로써 도서관 서비스 및 온라인 전자책 서비스를 이용할 수 있다.

또한 자체 스튜디오 시설을 확보하여 온라인 콘텐츠 및 디지털 학습보조 자료를 제작하여 학생들에게 제공하고 있으며 독립된 공간으로 완벽한 방음 시설을 갖추고 있어 양질의 콘텐츠 개발에 만전을 기하고 있다.

이 외에 국내 최고 수준의 데이터 센터인 SK C&C IDC는 지하 1층, 지상 4층의 약 4,400평 규모로 내진 설계, 수전회선의 이중화, 무정전 시스템의 이중화 등을 통하여 재해 발생 시에도 교육 및 학습 서비스 제공이 중단되지 않도록 무정지 서비스를 제공하고 있다.



<표 4-8> 기타 시설 및 장비 확보 현황

구분	시설·설비명	수량·용량	
기타 시설	전자 도서관	한국외국어대학교 도서관 사이트 내 국내 전자도서관 5개 사이트(북토피아, 바로북, KESLI 컨소시엄 Library, 누리미디어 e-Book Library, 교보문고 e-Book Library)와 해외 전자도서관 1개 사이트(OCLC netLibrary)를 한국외대생과 동일한 수준으로 이용 가능	
	시설 일반	건물:	일반자료실 : 2.3층 면적 : 2238.16㎡(677평) 참고자료실 : 1층 면적 : 554.91㎡(167.85평) 정간실 : 1층 면적 : 554.91㎡(167.85평) 스터디룸 : 지하3층 면적 : 390.11㎡(118평) 자유열람실 : 4,5층(각2실) 면적 : 390.11㎡(842평) 휴게실 면적 : 256.22㎡(77.5평) 총 면적 : 8809.40㎡ (2665평)
		행정사무실 면적 : 519.37㎡(157.1평)	
		PC 출력실 면적 : 47.94㎡(14.5평)	
		창고 면적 : 92.24㎡(27.9평)	
		기타 면적 : 1372.99㎡(415.3평)	
		합계 : 2300.25㎡(696평)	
		공기정화기	33EA
	부대 시설	온풍기	4EA
		정수기	4EA
무인복사기		7EA	
전산 장비		주전산기(디비서버)SUN FIRE 3800 / SUN900MHz /44GB /35GB * 9SOLARIS WEB 서버DL580 HP / 3GHz / 24GB / 146GB*2 Application 서버DL560HP / 2GHz / 24GB / 72.8GB*2 File 서버DL560HP / 1.5GHz / 24GB / 72.8GB*2 검색엔진서버DL560HP / 1.5GHz / 24GB / 36.4GB * 2Linux 모바일 아이디 발급서버DELDEL / 2.8GHz / 2512MB / 34GB 북토피아 E-BOOK 서버DELDEL / 2.8GHz / 1512MB 바로북 E-BOOK 서버DELDEL / 2.8GHz / 2GB / 75GB dCollection 서버(원문수집서버)ML370HP / 3.6GHz / 2GH / 146GB*2	
무정전 시스템	UPS 용량 : 4,150KVA (1시간 30분간 전력 공급 가능) 비상 발전 용량 : 6400KW (4일간 전력 공급 가능)		
	건축 시설	국내 최대 규모의 데이터 센터 IDC 전용으로 설계·시공 완료되어 어떤 재난으로부터도 완벽하게 데이터를 보호하며 365일 24시간 무정지 서비스 제공 내진 강도 : 리히터 규모 7.0 이상 허용하중 : 1,000 Kg/㎡ 수전(5,000KVA, 방축열 포함)회선 이중화 국내 최초로 STS(Static Transfer Switch) 장비를 도입하여 전원 공급 이중화 무정전 시스템(UPS) 이중 구성 - 정전시 30분간 전력 공급 가능 - 비상용 발전기 2대(1대 백업용도)로 구축센터 시스템에 4일간 전력 공급 가능 철저한 보안유지대책수립 - CCTV, Card Entry System과 Speed Gate를 이용한 출입 통제 Card Key 시스템 구축 입체적 화재감지 시스템과 Dry Pipe 등 첨단 소방 설비 완비	

구분	시설·설비명		수량·용량	
매체제작실	시설일반	촬영/녹음 스튜디오	매체제작실 A	HDV급 : 21.48m <sup>2</sup> (6.5평)
			매체제작실 B	HDV급 : 43.63m <sup>2</sup> (13.2평)
			통합조정실	HDV급 촬영 및 디지털 녹음 : 21.48m <sup>2</sup> 촬영 (6.5평)
		녹음 스튜디오	매체제작실 A	음성 녹음 : 19.83m <sup>2</sup> ( 6평)
		매체제작실 B	음성 녹음 : 26.77m <sup>2</sup> ( 8.1평)	
		휴게실 및 PC 출력실, 창고		30.41m <sup>2</sup> ( 9.2평)
	부대시설	공기정화기		2EA
		난방기		3EA
		무정전 전원장치(20k 60분)		1EA

위의 내용을 통하여 볼 때 우리 대학은원격교육설비 중 기타설비 기준을 ‘충족’한다고 할 수 있다.

#### 다. 근거자료

1. 전자도서관 구축 명세서
2. 도서관 공동 이용 약정서(2004.7 학술교류협정서)
3. 교육과학기술부 고시 제2008-93호(2008. 4. 22) 원격교육설비기준

#### 4.2.1.4 교육·연구용 시설·설비의 충분성

☑ 교육과 연구를 위한 시설이나 설비가 충분하게 구비되어 있는지에 대해 평가함.

##### 가. 평가표

등급	A (매우 우수)	B (우수)	C (보통)	D (미흡)	E (매우 미흡)
체크		◎			
<b>평가기준</b> A. 대학 운영에 교육·연구를 위한 시설 및 설비가 충분하게 갖추어졌을 경우 B. 대학 운영에 교육·연구를 위한 시설 및 설비가 어느 정도 갖추어졌을 경우 C. 대학 운영에 교육·연구를 위한 시설 및 설비가 보통 수준으로 갖추어졌을 경우 D. 대학 운영에 교육·연구를 위한 시설 및 설비가 미흡한 경우 E. 대학 운영에 교육·연구를 위한 시설 및 설비가 매우 미흡할 경우					

##### 나. 평가내용

❖ 교육·연구를 위한 시설 및 설비를 충분하게 갖추고 있는지 여부

우리 대학은 동일재단 소속인 한국외국어대학교의 PC실습실, 멀티미디어 강의실, 어학실습실 등 다양한 교구시설을 공유하고 있으며, 학생들의 오프라인 특강, 학습스터디, 외국어 언어실습 용도로 별도의 우리 대학 자체 공간을 확보하고 있다. 우리 대학 시설의 상세 내역은 아래<표 4-9>와 같다.

<표 4-9> 교육·연구용 시설·설비 확보 현황

구분	시설·설비명	규모·사양 등	확보시기
컴퓨터실습실	제 1 PC실습실 (0116)	컴퓨터 40EA / 냉온방기/컴퓨터책상, 의자	2004.03 (한국외대 공유)
	제 2 PC실습실 (0117)	컴퓨터 48EA / 냉온방기/전동 스크린/프로젝터/ 스피커/앰프/컴퓨터책상, 의자	

구분	시설 · 설비명	규모 · 사양 등	확보시기
교수 학습 개발원	멀티미디어강의실 (501~4, 506~9)  어학실습실 (505)	컴퓨터/ 앰프/ 프로젝터/스피커/전동스크린/강연대 /디지털 단말기/ 주조정실	2006. 11 (한국외대 공유)
대학본부	행정, 콘텐츠, 전산실(17)	컴퓨터/ 프린터/노트북/복사기/팩스/프린터/문서세단기/컴퓨터책상, 의자/에어콘/전화기/기타	2004~2011
	교수연구실(5)	컴퓨터/프린터/노트북/컴퓨터책상, 의자/에어콘/전화기/기타	
	세미나 및 회의실(6)	컴퓨터/ 앰프/ 프로젝터/스피커/전동스크린/강연대	
매체제작실	촬영/녹음 스튜디오	HDV급 촬영 및 디지털 녹음 장비/ 공기정화기/ 난방기 / 컴퓨터 /스피커/앰프/무정전전원장치/ 기타 촬영부수장치 / 기타	2004~2011
	녹음 스튜디오		
	조정실		
	미디어 편집실		

위의 내용을 통하여 볼 때 우리 대학은 대학 운영에 교육연구를 위한 시설 및 설비의 구비가 ‘우수한 편’이라고 할 수 있다.

#### 다. 근거자료

시설 · 설비 내역 리스트

## 4.2.2 소프트웨어 양적 확보실적

### 4.2.2.1 사용목적별 충분한 수량 확보 실적

사용하고자 하는 목적에 따라 필요한 소프트웨어를 충분한 수량으로 확보하고 있는지에 대해 평가함.

#### 가. 평가표

등급	A (매우 우수)	B (우수)	C (보통)	D (미흡)	E (매우 미흡)
체크	◎				
평가기준 A. 대학운영에 필요한 소프트웨어가 사용목적별로 충분하게 갖추어져 있을 경우 B. 대학운영에 필요한 소프트웨어가 사용목적별로 갖추어져 있을 경우 C. 대학운영에 필요한 소프트웨어가 사용목적별로 어느 정도 갖추어져 있을 경우 D. 대학운영에 필요한 소프트웨어가 사용목적별로 미흡할 경우 E. 대학운영에 필요한 소프트웨어가 사용목적별로 많이 미흡할 경우					

#### 나. 평가내용

❖ 대학운영에 필요한 소프트웨어가 사용목적별로 갖추어져 있는지 여부

##### 1) IT인프라

원격 대학의 핵심 자산으로 약 5,000여명 이상을 수용할 수 있는 서버를 구축하였으며, 서버의 운영에 필요한 운영 체제(OS), DB, VOD, 백업, 모니터링, 소프트웨어 등을 하드웨어 규모에 맞게 산정하여 정품 라이선스를 <표 4-10>과 같이 구비하고 있다.

##### 2) 콘텐츠 제작

교수 설계자, 개발자, 멀티미디어 전문가가 양질의 콘텐츠를 개발하기 위해 필요한 소프트웨어를 충분히 확보하고 있다. 교육과 콘텐츠 개발의 최신 기술동향을 반영하고 선진화된 기능을 활용하기 위하여 매 분기마다 최신 버전을 도입하고 있다. 또한 콘텐츠개발실의 인력 구성에 맞게 개발에 필요한 웹에디터, 음향편집툴, 동영상 및 그래픽편집툴 등의 소프트웨어를 해당 인력 수에 맞게 확보하고 있다. 또한 교수의 콘텐츠 제작을 지원하기 위하여 동영상과 슬라이드 자료의 실시간으로 녹화 편집이 가능한 콘텐츠 저작도구를 확보하고 있다.

3)대학 본부

교직원의 연구·사무용 및 학생 서비스용으로 사용되는 PC에 필수적인 Windows, Office, 한글, V3백신 등은 캠퍼스 라이선스로 구비하여 변동성 많은 PC 수량에 대한 충분한 정품의 라이선스를 확보하고 있다.

<표 4-10> 사용목적별 소프트웨어 확보 현황

영역	구분	소프트웨어명	수량	사용목적
IT 인프라	운영시스템	Windows Svr Ent 2003 Korean OLP NL AE	4	핵심 운영 장비의 규모에 맞는 OS, DB, 웹서버 등을 구비하고 있음
		Windows Svr Std 2003 Korean OLP NL AE	10	
		Windows Svr ExtnConn 2003 Korean OLP NL AE	4	
		Windows Svr Ent 2008 Sngl OLP NL AE	6	
		Windows Svr ExtnConn 2008 Sngl OLP NL AE Qualified	6	
		SQL Svr 2000	6	
IT 인프라	운영시스템	linux1:Fedora Core release 5 (Bordeaux)	1	핵심 운영 장비의 규모에 맞는 OS, DB, 웹서버 등을 구비하고 있음
		linux2:RHEL4AS	1	
		MySQL5.0	1	
		Macromedia JRUN 4.0(2-Processor)	5	
		Apache2.2.2	1	
		Tomcat5.5	1	
		Veritas Backup Exec 9.0 Remote Agent	2	핵심 운영 장비의 안정적인 백업 업무를 지원하는 소프트웨어를 서버 규모에 맞게 적절히 구비하고 있음
		Veritas Backup Exec 9.0 Advanced Open File Opt	1	
		Veritas Backup Exec 9.0 MS-SQL Agent	2	
		Veritas Backup Exec 9.0 Vsupport	1	
		SYMC Backup Exec 11d(SQL Agent)	2	
		BackupExec	6	
		Windows MMS 4.0	OS 내장	실시간 강의동영상 서비스를 위한 스트리밍서버
		AnyCatcher for Windows NT/2000 Advanced/2003 Enterprise	26	원활한 운영을 위하여 모니터링을 할수 있는 툴
Office Scan	20	백신 소프트웨어		
운영지원	운영지원	수호신 방화벽, IDS	1	방화벽 및 스팸을 차단하기위한 소프트웨어(하드웨어 일체형)
		스팸메일차단 솔루션	1	
		Crystal Report 9.0 Adv Suite	4	각종 문서 보안 출력서비스 지원을 위한 소프트웨어
		증명서발급 솔루션	1	보안화된 문서로 온라인증명서 발급을 지원
		실명인증 모듈	1	실명을 통한 원서작성 및 개별확인 실명

영역	구분	소프트웨어명	수량	사용목적
				화
		GGRecord2	1	발음교정 및 외국어학습을 지원하기 위한 모듈
		NVoice	1	한 모듈
		테이콤 SMS문자 모듈	1	학습독려 및 정보 지원을 위한 모듈
	나모 웹에디터	1	1:1 첨삭교육을 지원하기 위한 모듈	
행정지원	더존소프트	1	인사· 회계의 업무효율성을 지원하기 위한 소프트웨어	
콘텐츠 제작	웹에디터	Dreamweaver MX 2004	3	웹페이지 제작
		Dreamweaver CS4	5	웹페이지 제작
		Editplus 2.12	6	웹문서나 프로그램 개발에 사용
		Ultra Editor-32 v.12.10	2	웹 표준화에 맞는 웹페이지 제작 및 프로그램 개발
		Ultra Editor v.14.2	2	
		Total Commander 6.51	6	FPT 프로그램
	음향편집	Audition1.5	3	음성 녹음 및 편집
		Audition1.5	4	음성 녹음 및 편집
		Sound Forge8	1	음성 녹음 및 편집
		SoundBooth CS3	3	음성 녹음 및 편집
	동영상 및 그래픽편집	Adobe CS3 Master 3	1	영상, 이미지, 웹페이지 등 통합 툴
		Adobe CS3 Master 4	3	영상, 이미지, 웹페이지 등 통합 툴
		After effects6.5	1	인트로 동영상, 모션 동영상 편집
		After effects CS4	1	인트로 동영상, 모션 동영상 편집
		3DMax 2010	3	3D 제작 툴
		Vegas6	2	동영상 편집 및 렌더링 작업
		Premiere pro 1.5	1	동영상 편집 및 렌더링 작업
		Premiere 6.5	3	동영상 편집 및 렌더링 작업
		EDIUS4.0	3	동영상 편집 및 렌더링 작업
		EDIUS4.6	4	동영상 편집 및 렌더링 작업
		EDIUS5.0	4	동영상 편집 및 렌더링 작업
		ProCoder 3	5	배치 렌더링 작업
		GenCG(자막용 프로그램)	1	자막 편집
		Photoshop CS	3	2D 그래픽 툴 이미지 편집 및 수정
		Photoshop CS 4	7	2D 그래픽 툴 이미지 편집 및 수정
		Illustrator CS	3	삽화 및 캐릭터 작업
		Illustrator CS4	1	삽화 및 캐릭터 작업
		Flash CS3	9	애니메이션 및 액션 스크립트 작업
		Flash MX2004 프로페셔널	3	애니메이션 및 액션 스크립트 작업
		Flash Pro 8.0	5	플래쉬 동영상 작업
		SWiSH 2.01	4	플래쉬 무비(SWF)작업
		Camtasia 3.0	2	화면 캡처 툴
		Camtasia 5.0	2	화면 캡처 툴
	Camtasia 6.0	6	화면 캡처 툴	
	Adobe Captivate 3.0	2	화면 캡처 툴	
	기타	e-stream 3.0	캠퍼스	SCORM 기반 콘텐츠 저작 도구

영역	구분	소프트웨어명	수량	사용목적
		e-stream 4.0	캠퍼스	SCORM 기반 콘텐츠 저작 도구
		active-tutor	캠퍼스	강의 제작 소프트웨어
		Acrobat7.0 Std 7 IE Win	1	문서 작성 및 배포 툴
		한글 PDF Converter 6.0	1	문서 변환 툴
대학본부	업무·연구·교육실습용	한글(모든버전)	캠퍼스	교직원 연구·사무용 및 학생 서비스용으로 변동 인력에 적절하도록 캠퍼스 라이선스로 충분히 확보
		MS-OFFICE(모든버전)	캠퍼스	
		MS-Windows(모든버전)	캠퍼스	
		V3 백신(모든버전)	캠퍼스	
		SPSS	1	

위 내용을 통하여 볼 때 우리 대학은 사용목적별로 대학운영에 필요한 소프트웨어의 확보가 ‘매우 우수 편’이라고 할 수 있다.

#### 다. 근거자료

CUFS-ISMS-G-06.02 정보자산목록



#### 4.2.2.2 서버 및 통신관련 소프트웨어 확보의 적절성

☑ 서버 및 통신관련 소프트웨어를 확보함에 사용목적에 부합되도록 적절히 확보되어 있는지에 대해 평가함.

##### 가. 평가표

등급	P (기준충족)	F (기준미달)
체크	◎	
<p>평가기준  P. 교과부 고시 원격교육설비 [표 2] 소프트웨어 설비 기준에 충족  F. 교과부 고시 원격교육설비 [표 2] 소프트웨어 설비 기준에 미달</p>		

##### 나. 평가내용

❖ 서버 및 통신관련 소프트웨어의 원격교육설비기준 충족 여부

우리 대학은 <표 4-11>과 같이 원격교육설비기준(고시 2008-93호)에 근거한 충분한 수량의 소프트웨어를 확보하고 있어 교과부 고시 원격교육설비 [표 2] 소프트웨어 설비 기준을 확보하고 있다.

구체적인 시설설비와 사양은 아래와 <표 4-11> 사용 목적별 소프트웨어 확보 현황과 같다.

<표 4-11> 사용 목적별 소프트웨어 확보 현황

시설·설비명	사양	수량	비고
웹서버(웹엔진)	<ul style="list-style-type: none"> <li>• Macromedia JRUN 4.0 (2-Processor)</li> <li>• Tomcat 5.5</li> <li>• Apache 2.2.2</li> </ul>	5 1 1	웹서버5대(2cpu) CDMS 1대 스왑서버 1대
동영상서버	<ul style="list-style-type: none"> <li>• Windows Svr Ent 2003 - MMS 4.0</li> </ul>	4	OS내장

시설·설비명	사양	수량	비고
DB 관리시스템	<ul style="list-style-type: none"> <li>•MS SQL 2000</li> <li>•MYSQL 5.0</li> </ul>	6 1	MS 서치엔진 내장
원격교육운영 소프트웨어	<ul style="list-style-type: none"> <li>• 학습관리 시스템(LMS)</li> <li>• 학사관리 시스템(LMS)</li> <li>• 콘텐츠관리시스템(CMS)</li> <li>• 콘텐츠공정관리 시스템(CDMS)</li> <li>• FMS(플래쉬미디어서버)</li> <li>• AccuMeet V3.0(화상강의)</li> <li>• Unified Multimedia Messaging</li> <li>• 교안저작모듈 (이스트림, active-tutor,)</li> <li>• 발음교정 녹음프로그램 (GGRecorder2, Nvoice)</li> <li>• 비디오컨퍼런싱시스템(아큐존)</li> </ul>	각각 1세트	학습운영 지원 콘텐츠 저작 원격교육운영 소프트웨어
보안소프트웨어	<ul style="list-style-type: none"> <li>• office scan(서버백신) 서버별</li> <li>• 방화벽, IDS</li> <li>• 이지서터 웹방화벽</li> <li>• 스팸메일차단솔루션(스팸스나이퍼)</li> <li>• 한국정보인증 공인인증서</li> <li>• 한국정보인증 SSL</li> <li>• (주)인포섹 통합보안관제</li> </ul>	각각 1세트	<ul style="list-style-type: none"> <li>• 방화벽, IDS, 웹방화벽 및 기타 실시간 통합보안관제시스템은 전문(주)인포섹에서 관리함</li> </ul>

위의 내용을 통하여 볼 때 우리 대학의 서버 및 통신관련 소프트웨어는 기준을 ‘충족’하고 있다고 할 수 있다.

#### 다. 근거자료

1. 교육과학기술부 고시 제2008-93호(2008. 4. 22) 원격교육설비기준
2. CUFS-ISMS-G-06.02 정보자산목록

### 4.2.2.3 매체제작실 관련 소프트웨어 확보의 적절성

☑ 매체제작을 위한 소프트웨어를 확보함에 있어 사용목적에 부합되도록 적절히 확보되어 있는지에 대해 평가함.

#### 가. 평가표

등급	P (기준충족)	F (기준미달)
체크	◎	
평가기준 P. 교과부 고시 원격교육설비 [표5] 콘텐츠 운영·품질관리에 필요한 하드웨어 및 소프트웨어 구성기준에 충족 F. 교과부 고시 원격교육설비 [표5] 콘텐츠 운영·품질관리에 필요한 하드웨어 및 소프트웨어 구성기준에 미달		

#### 나. 평가내용

❖ 원격교육설비기준에 준하는 매체제작용 소프트웨어 확보 여부

우리 대학은 교육과학기술부 원격교육설비기준에 의거한 SD급부터 HDV급 이상의 매체제작이 가능한 최신 버전의 소프트웨어를 콘텐츠 개발 개수 및 인력 대비하여 매우 적절하게 보유하고 있다. 또한 프로그램이 업데이트 될 때마다 항상 최신의 버전을 확보하고 있다. 이외에 콘텐츠 개발실 전체에서 사용하는 소프트웨어의 경우 캠퍼스 라이스 버전을 확보하여 사용하고 있다. 매체제작용 소프트웨어 확보 현황은 아래와 같다.

<표 4-12> 매체제작용 소프트웨어 확보 현황

시설.설비명	사양	수량	비고
웹에디터	Adobe Dreamweaver MX 2004	3	
	Adobe Dreamweaver CS4	5	
	Edit plus 2.12	6	
	Ultra Editor-32 v.12.10	2	
	Ultra Editor v.14.2	2	
	Total Commander 6.51	6	
음향편집 소프트웨어	Audition1.5	3	

시설.설비명	사양	수량	비고
	Audition3.0	7	
	Sound Forge 8	1	
	SoundBooth CS3	3	
동영상 및 그래픽 편집 소프트웨어	3DMax 2010	3	
	Vegas 6	2	
	EDIUS5.0	4	
	ProCoder 3	5	
	GenCG	1	
	Adobe CS3 Master 3	1	Dreamweaver, Soundbooth, Photoshop, after effect, Illustrator, Flash, Acrobat 8 Professional, InDesign, Premiere, Encore 포함
	Adobe CS3 Master 4	3	Dreamweaver, Soundbooth, Photoshop, after effect, Illustrator, Flash, Acrobat 8 Professional, InDesign, Premiere, Encore 포함
	Adobe Photoshop CS	3	
	Adobe after effect CS4	1	
	Adobe Photoshop CS4	7	
	Adobe Illustrator CS	3	
	Adobe Illustrator CS4	1	
	Flash MX2004 프로페셔널	3	
	Flash Pro 8.0	5	
	Flash CS3	9	
	SWiSH 2.0	4	
	기타 소프트웨어	Camtasia Studio 3.0	2
Camtasia Studio 5.0		2	
Camtasia Studio 6.0		6	
e-stream 4.0		캠퍼스	
active-tutor		캠퍼스	
Adobe Captivate 3.0		2	
Acrobat7.0 Std 7 IE Win		1	
한글 PDF Converter 6.0		1	

위의 내용을 통하여 볼 때 우리 대학은 교과부 고시 원격교육설비 [표 5] 콘텐츠 운영·품질관리에 필요한 하드웨어 및 소프트웨어 구성기준을 ‘충족’한다고 할 수 있다.

**다. 근거자료**

CUFS-ISMS-G-06.02 정보자산목록

## 4.3 시스템

### 4.3.1 학습활동 지원 기능의 우수성

#### 4.3.1.1 학습 활동 지원 기능의 적절성

☑ 학습자의 학습활동을 지원하는 시스템의 기능이 적절하게 갖추어져 있는지에 대해 평가함.

#### 가. 평가표

등급	P (기준충족)	F (기준미달)
체크	◎	
<p>평가기준            P. 교과부 고시 원격교육설비 [표 7] 학습관리시스템(LMS 및 LCMS) 주요 기능 충족            F. 교과부 고시 원격교육설비 [표 7] 학습관리시스템(LMS 및 LCMS) 주요 기능 미달</p>		

#### 나. 평가내용

- ❖ 학습 기능 여부(강의수강, 강의계획서, 공지사항, 출석관리, 학습관리, 성적확인)
- ❖ 시험평가 기능 여부(시험응시, 퀴즈응시, 오답노트, 부정행위 방지 등)
- ❖ 과제평가 기능 여부(과제 제출, 확인, 첨삭지도)
- ❖ 상담 기능 여부(1:1 지도)
- ❖ 커뮤니티 및 네트워크 지원 기능 여부(학습 자료실, 토론방, 프로젝트방, 설문, 이메일, 쪽지, 채팅, 커뮤니티, 블로그 등)
- ❖ 기타 기능 여부(홈페이지 조회, 개인정보 관리, 학사 지원 기능 등)

#### 1) 학습 기능

우리 대학은 강의실의 메인 페이지에서 본인이 수강하는 전 교과목의 공지사항을 확인할 수 있으며 수업과 관련하여 본인의 전체 수강 교과목의 금주 학습현황 및 전체현황을 한 눈에 확인할 수 있어서 학생이 효과적으로 학습관리를 할 수 있도록 설계를 하였다는 것이 특징이다.

이는 교수 활동 지원 기능, 학습관리 지원 기능과도 연계되어 있어서 교수자와 관리자는 학생의 이러한 학습현황을 모니터링하고 관리할 수 있기 때문에 학생에게 효과적인 학습이 될 수 있도록 하는 중요한 기능이다. 또한 학생은 각 교과목 강의실의 좌단 메뉴를 활용하여 각 교과목별로 강의와 관련된 모든

학습활동을 지원받을 수 있다.

<표 4-13> 학습 기능

기능 구분	상세내역
강의수강 -온라인강의	<ul style="list-style-type: none"> <li>• 현 주차 및 지난 주차 강의 제공</li> </ul>
강의계획서	<ul style="list-style-type: none"> <li>• 교과목별 강의 개요, 교수학습운영전략, 평가 설계, 주차별 수업 설계, 담당교수 및 튜터 정보 제공</li> </ul>
공지사항 -강의실 공지	<ul style="list-style-type: none"> <li>• 교과목별 공지 안내</li> </ul>
출석관리 -출석·조회	<ul style="list-style-type: none"> <li>• 개별 출석 및 진도 조회</li> </ul>
학습관리 -금주학습현황 -전체학습현황 -학습참여도	<ul style="list-style-type: none"> <li>• 전체학기 학습현황 및 학습 참여도 제공</li> </ul>
성적확인 -금번 학기 성적조회 -전체 학기 성적조회 -시험결과 확인 -성적이의 신청	<ul style="list-style-type: none"> <li>• 성적조회 및 시험결과 확인</li> <li>• 성적이의 신청</li> </ul>

## 2) 시험평가 기능

시험평가는 2005년도에 e-Test 온라인 평가 솔루션을 우리 대학 자체 시스템에 커스터마이징하여 안정성과 공정성의 기반 위에 편리성을 제공하고 있다.

시험 평가에서 온라인 시험 환경상의 취약점인 공정성을 보완하기 위하여 다양한 방법을 모색해 왔다. 특히 부정행위를 방지하기 위하여 ① 실시간 테스트 기능, ② 특수키·화면전환 방지 및 경고 기능, ③ 시험 응시 중 강의 수강 불가 기능, ④ 응시자 IP 확보 기능을 개교 초년도부터 적용시켜 왔다. 이 밖에도 네트워크 속도나 시스템 문제로 인한 부하 관리 기능, 답안 보호 기능, 다중 시험지 기능 등을 갖추었다. 또한 인터페이스적인 측면에서 시험을 학습·학사관리 시스템과 연동시켜 학습자가 강의실 안에서 시험에 대한 정보를 공유할 수 있도록 학습 활동의 편의를 제공하고 있다.

<표 4-14> 시험평가 기능

기능 구분	상세내역
시험응시 -시험전용사이트	<ul style="list-style-type: none"> <li>• 별도 시험전용사이트 운용</li> <li>• 부정행위(메신저 사용, 특수키 사용, 화면이동) 방지 및 시험 종료 시 자동 제출 기능</li> </ul>
퀴즈응시	<ul style="list-style-type: none"> <li>• 시험 형식의 퀴즈 제공</li> </ul>

기능 구분	상세내역
오답노트 -시험전용사이트	<ul style="list-style-type: none"> <li>• 오답노트 제공</li> </ul>
부정행위방지 -시험전용사이트	<ul style="list-style-type: none"> <li>• 시험 시 부정행위(메신저 사용, 특수키 사용, 화면이동) 방지</li> <li>• 시험 학생 로그 제공(IP, 동일IP, 답안비교, 시험 시 PC조작 활동로그)</li> <li>• 주관식 답안 채점 시 답안 비교 기능 제공</li> </ul>

### 3) 과제평가 기능

과제 평가는 각 교과목별로 과제방을 두어 과제 열람, 과제 제출, 점수 및 피드백을 확인할 수 있도록 되어 있으며 외국어 계열 중심인 우리 대학의 특성에 맞도록 음성 과제 기능도 제공하고 있다.

우리 대학에서 과제 평가 기능은 차별화되어 있다. 그 중에서도 과제는 4가지의 형태로 구분되어 기능을 제공하는데, ① 지정한 기간 내에 레포트로 제출하는 형태, ② 외국어 중심 대학의 특성을 고려한 음성녹음 과제 형태, ③ 강의와 연동하여 콘텐츠에서 입력한 텍스트를 과제로 제출하여 교수자가 피드백 하면 학습자가 과제방에서 확인하는 형태, ④ 콘텐츠 내의 단답형 문제를 풀면 학습·학사관리 시스템에서 자동 채점되어 학생에게 제공하는 형태가 있다. 특히 콘텐츠와 연동되는 과제는 학습기간 동안에만 제출하도록 기능제어를 하여 학습자의 학습관리까지 연동되도록 하였다. 또한 음성녹음 과제는 학습자가 녹음하여 제출한 음성과제에 대해 교수자가 음성녹음으로 피드백을 주는 것으로 외국어 회화과제에 부합되는 차별화된 기능이다.

<표 4-15> 과제평가 기능

기능 구분	상세내역
과제제출 -리포트·음성과제 -과제방 평가 -공개첨삭 게시판	<ul style="list-style-type: none"> <li>• 일반과제, 음성과제, 콘텐츠 연동 과제 등 제공</li> </ul>
확인 -리포트·음성과제 -과제방 평가 -공개첨삭 게시판	<ul style="list-style-type: none"> <li>• 일반과제, 음성과제, 콘텐츠 연동 과제 제출 여부 확인</li> </ul>
첨삭지도 -리포트·음성과제 -과제방 평가 -공개첨삭 게시판 -강의Q&A	<ul style="list-style-type: none"> <li>• 일반과제, 음성과제, 콘텐츠 연동 과제 등에 대한 평가, 첨삭, 발음교정 등의 피드백 제공</li> </ul>

### 4) 상담 기능

학습자는 교과목의 학습상담 뿐 아니라 공개·비공개적 또는 학교생활에 대한 다양한 채널을 통한

상담을 할 수 있으며 그에 대한 시스템적 기능을 제공하고 있다. 특히 컴퓨터를 이용한 학습으로 컴퓨터 사용능력이 낮은 학습자에 대하여 24시간 원격접속 기능을 구비한 헬프데스크 상담센터를 운영하고 있으며, 학생 만족도가 높은 서비스로 평가된다.

<표 4-16> 상담 기능

기능 구분	상세내역
상담 기능	<ul style="list-style-type: none"> <li>• 교수자와 학습자간의 개별 학습 상담 제공(이메일동시발송)</li> <li>• 학습자 개별 및 공개 상담 제공</li> <li>• 불편불만접수 개별 상담</li> <li>• 열린 학부장실 개별 상담</li> <li>• 학사(수업)도우미 공개 게시판</li> <li>• 시스템도우미 공개 게시판</li> <li>• 헬프데스크 콜센터 개별 상담</li> </ul>

5) 커뮤니티 및 네트워크 지원 기능

교과목 학습뿐 아니라 다양한 온라인 커뮤니케이션을 위한 기능을 제공하며 특히, 2008년부터 시행하고 있는 화상솔루션을 통한 특강은 기존 일방향학습의 주입식교육에서 면대면 쌍방향 교육을 지원할 수 있다.

<표 4-17> 커뮤니티 및 네트워크 지원 기능

기능 구분	상세내역
학습자료실	• 교과목별, 학부별 학습자료실 제공
토론방	• 교과목별 토론방 제공
프로젝트방	• 교과목별 팀프로젝트 제공(팀별채팅포함)
설문	• 교과목별, 학부별 설문 제공
이메일	• 학습자 개별 이메일 제공
쪽지	• 학습자 개별 쪽지 기능 제공
채팅	• 팀 구성원간의 채팅 기능 제공
커뮤니티 -학습동아리 -자유게시판 -학부 홈페이지 -쪽지, 메일	• 학습자간 학부별, 동아리별 커뮤니케이션 공간 제공
블로그	• 개별 블로그, 홈페이지 주소를 등록하여 블로그 공유
화상특강	• 화상솔루션을 통한 학부별 자체 특강 및 스터디를 할 수 있도록 지원



## 6) 기타 기능

&lt;표 4-18&gt; 기타 기능

기능 구분	상세내역
개인정보관리	<ul style="list-style-type: none"> <li>개인정보 수정</li> </ul>
학사지원기능 -개인학사정보	<ul style="list-style-type: none"> <li>학습자 개인별 성적, 학적, 수강 내역, 장학 수혜 내역, 졸업 여부 등 의 제반 학사 현황 제공</li> </ul>

위의 내용을 통하여 볼 때 우리 대학의 학습활동 지원 기능은 교과부 고시 원격교육설비 [표 7] 학습관리시스템(LMS 및 LCMS) 주요 기능을 ‘충족’한다고 할 수 있다.

**다. 근거자료**

교육과학기술부 고시 제2008-93호(2008. 4. 22) 원격교육설비기준

### 4.3.2 교수활동 지원 기능의 우수성

#### 4.3.2.1 교수 활동 지원 기능의 적절성

☑ 교수자의 교수활동을 지원하는 시스템의 기능이 적절하게 갖추어져 있는지에 대해 평가함.

#### 가. 평가표

등급	P (기준충족)	F (기준미달)
체크	◎	
평가기준 P. 교과부 고시 원격교육설비 [표 7] 학습관리시스템(LMS 및 LCMS) 주요 기능 충족 F. 교과부 고시 원격교육설비 [표 7] 학습관리시스템(LMS 및 LCMS) 주요 기능 미달		

#### 나. 평가내용

- ❖ 과목관리 기능 여부(강의계획서, 공지사항, 강의 목록)
- ❖ 학습관리 및 평가 기능(학생관리, 출석관리, 진도관리, 학습참여관리, 과제관리, 시험관리, 1:1 상담)
- ❖ 성적관리 기능(학업성취도 종합 평가 및 성적 산출 기능)
- ❖ 커뮤니티 및 네트워크 관리 기능(학습 자료실, 토론방, 프로젝트방, 설문, 이메일, 쪽지, 채팅, 커뮤니티, 블로그 등)
- ❖ 콘텐츠 검색 및 관리 기능
- ❖ 콘텐츠 개발 관리(CDMS) 기능
- ❖ 기타 기능(강의평가 결과 조회, 조교관리, 개인정보 관리 등)

##### 1) 과목관리 기능

학습자가 용이하게 수강신청을 할 수 있도록 수강 전 강의에 대한 기초·필수 정보를 기록 관리하고 그에 따른 교수 전략 및 수업 운영 방법이 제시된 강의계획서를 작성할 수 있도록 하는 기능이다. 또한 교과목마다 초기 강의계획서에 의한 운영이 의무적으로 시행하도록 하기위해 초기에 설정된 강의 계획서를 임의로 변경하는 것이 불가하도록 운영하고 있다.

&lt;표 4-19&gt; 과목관리 기능

기능 구분	상세내역
강의계획서 -강의계획서입력 · 조회	• 교과목별 강의 개요, 교수학습운영전략, 평가설계, 주차별 수업설계를 입력 및 관리 (초기 계획에 의하여 운영되며 변경될 수 없음, 개강 후 수정 불가)
공지사항	• 교과목별 공지 안내
강의목록 -강의계획서입력 · 조회	• 교과목별 강의 개요, 교수학습운영전략, 평가설계, 주차별 수업설계 등을 입력 관리

## 2) 학습관리 및 평가 기능

교수자의 강의를 원활하게 진행될 수 있도록 학생관리, 출석관리, 진도관리 등의 다양한 학습관리 기능을 제공하고 있다. 특히 학습참여도 관리 기능은 교수자가 학생 개인의 강의 Q&A게시판, 자료실, 자유게시판의 이용현황 등을 한눈에 확인하고 학습 독려 및 평가에 반영할 수 있게 하여 강의 관리가 효율적으로 이루어질 수 있도록 지원하고 있다. 출석관리는 일정분량 학습을 해야 출석으로 인정될 수 있도록 시스템적으로 자동관리하고 있다. 이외에도 리포트 및 음성과제 등을 관리하는 과제관리 기능을 제공하고, 별도의 시험 관리 사이트를 운용하여 효율적인 시험관리가 이루어지도록 하고 있다.

&lt;표 4-20&gt; 학습관리 및 평가 기능

기능 구분	상세내역
학생관리 -학생조회	• 학습자별 기본정보 조회 및 메일, 쪽지, SMS 등 관리
출석관리	• 학습자별 출석상황 및 출석 독려 기능
진도관리	• 학습자별 진도상황을 제공(기준시간 70% 이상 학습 시 출석 인정)
학습참여관리 -학습참여도관리	• 학습자별 온라인 학습활동을 자동 체크하여 제공
과제관리 -리포트 · 음성과제 -과제방 평가 -공개첨삭게시판	• 과제 및 음성과제, 콘텐츠 연동 과제 등을 제공 • 평가, 첨삭, 발음 교정 등을 제공(IP, 제출시간 등 제공)
시험관리 -시험관리자 사이트	• 별도 시험 관리 사이트 운용 • 등록, 검수, 채점, 조회, 문항 분석, 응시자IP 및 부정행위 방지, 실시간 응시관리 등을 제공
1:1상담	• 교과목별 학습자별 개별 학습상담을 제공 (이메일 동시 발송)

## 3) 성적관리 기능

매 학기 종료 시점마다 학습자의 모든 학습활동을 종합적으로 평가할 수 있도록 모든 학습모듈은

계획서에 의한 평가가 자동으로 산출될 수 있도록 평가자료를 지원한다. 특히 출석관리에 있어 출석율이 3/4 이상이 되어야 성적으로 산출될 수 있도록 하는 학칙에 근거한 시스템으로 구성하여 엄격하게 출미자를 관리하고 있다.

<표 4-21> 성적관리 기능

기능 구분	상세내역
학업성취도, 종합평가 및 성적산출기능 -종합평가	• 학습활동에 대한 종합평가 및 자동·수동 채점과 출미자 자동처리

#### 4) 커뮤니티 및 네트워크 관리 기능

학습자료실, 토론방, 프로젝트방 등을 통해 교과목별로 커뮤니티 관리가 가능하며 설문, 이메일, 쪽지 등을 통해 네트워크 관리 기능을 제공하고 있다.

<표 4-22> 커뮤니티 및 네트워크 관리 기능

기능 구분	상세내역
학습자료실	• 교과목별, 학부별 학습자료실 지원
토론방	• 교과목별 토론방 지원
프로젝트방	• 교과목별 팀프로젝트 지원(팀별 채팅 포함)
설문	• 교과목별, 학부별 설문 지원
이메일	• 학습자 개별 이메일 지원
쪽지	• 학습자 개별 쪽지 기능
채팅	• 팀프로젝트 시 구성원간의 채팅 제공
학습동아리 자유게시판 학부홈페이지 쪽지, 메일	• 학습자간 학부별, 동아리별 커뮤니케이션 공간을 제공
블로그	• 학습자 개인 블로그 주소를 등록하여 블로그 공유

#### 5) 콘텐츠 검색 및 관리 기능

교수 활동이 편리하도록 강의콘텐츠 검색, 미리보기, 정보관리 등의 관리 기능을 제공하고 있다. 콘텐츠에 교과목명, 주차별 강의제목, 키워드, 개발 종류 등 메타데이터 값을 부여하여 전 교과목의 콘텐츠를 검색할 수 있도록 한다. 이러한 검색 기능을 위하여 개교 시부터 CMS를 도입하여 교과목 콘텐츠를 포팅하고 있는데, 이 때 필요한 포팅정보 문서파일에 콘텐츠에 대한 기본 정보값이 입력되며 CMS의 메타데이터 생성기능에서 더 상세한 콘텐츠 정보값이 부여된다. 또한 e-stream의 기본 메타데이터 값 입력

기능으로 저작물을 활용한 콘텐츠에도 기본적인 콘텐츠의 메타데이터는 보유하고 있도록 하여 콘텐츠 검색이 가능하도록 하였다.

<표 4-23> 콘텐츠 검색 및 관리 기능

기능 구분	상세내역
콘텐츠 검색 강의콘텐츠관리	<ul style="list-style-type: none"> <li>교수운영자에게 콘텐츠 검색, 콘텐츠 미리 보기, 콘텐츠 정보 관리, 콘텐츠 포팅 현황 관리, 콘텐츠 연결 관리, 콘텐츠 등록 관리, 강의 콘텐츠 등록·수정 등의 기능 제공, 콘텐츠 포팅 현황 관리</li> </ul>

#### 6) 콘텐츠 개발 관리(CDMS) 기능

교수자들이 직접 콘텐츠 개발 및 공정의 현황을 파악할 수 있는 콘텐츠 개발 관리 기능을 제공하고 있다.

<표 4-24> 콘텐츠 개발 관리(CDMS) 기능

기능 구분	상세내역
콘텐츠개발 -개발현황 -개발게시판	<ul style="list-style-type: none"> <li>개발 중인 교과목별, 주차별 콘텐츠의 원고, 교수설계, 촬영, 제작, 포팅 등의 제작과정 현황 파악 및 관리</li> <li>제작과정 중 교수자와 제작자간의 커뮤니케이션 기능 제공</li> </ul>
강의운영 -전체 운영공지 -과목별 운영공지 -강의운영	<ul style="list-style-type: none"> <li>교과목별 운영 및 콘텐츠 수정 등에 관한 안내</li> </ul>
학습보조자료 -학기별 -과목별	<ul style="list-style-type: none"> <li>학습보조자료에 대한 운영 및 관리</li> </ul>
공간 예약	<ul style="list-style-type: none"> <li>교직원을 위한 회의실, 스튜디오 사용 스케줄 관리</li> </ul>
통계정보	<ul style="list-style-type: none"> <li>전체적인 콘텐츠 개발 공정의 현황 파악</li> </ul>
알림사항	<ul style="list-style-type: none"> <li>개별 및 그룹별 안내</li> </ul>
공지사항	<ul style="list-style-type: none"> <li>개별 및 그룹별 안내</li> </ul>
과목관리 -개발과목 -운영과목	<ul style="list-style-type: none"> <li>개발 및 운영 과목의 설정</li> </ul>
권한관리	<ul style="list-style-type: none"> <li>개별 및 그룹별 아이디 권한 관리</li> </ul>
사용자 -사용자관리 -사용자통계	<ul style="list-style-type: none"> <li>계정관리 및 교과목별 공정관리</li> </ul>
환경설정 -기본학기 설정	<ul style="list-style-type: none"> <li>전체 운영 학기 및 기본 환경 설정</li> </ul>

## 7) 기타 기능

교과목 관리 운영에 부수적으로 필요한 강의평가 및 조교, 학생 학습기여도 관리등을 제공한다.

&lt;표 4-25&gt; 기타 기능

기능 구분	상세내역
강의평가결과조회 -강의평가관리	• 교과목별 강의평가 조회
조교관리 -학습기여도관리	• 교과목별 학습에 배정된 튜터의 온라인 활동 조회 및 관리
개인정보관리 -자기정보관리	• 개인정보 수정

위의 내용을 통하여 볼 때 우리 대학의 교수 활동 지원 기능은 교과부 고시 원격교육설비 [표 7] 학습 관리시스템(LMS 및 LCMS) 주요 기능을 ‘충족’한다고 할 수 있다.

## 다. 근거자료

교육과학기술부 고시 제2008-93호(2008. 4. 22) 원격교육설비기준

### 4.3.3 학습관리시스템 운영자 지원 기능의 우수성

#### 4.3.3.1 운영자 활동 지원 기능의 적절성

☑ 운영자의 운영활동을 지원하는 시스템의 기능이 적절하게 갖추어져 있는지에 대해 평가함.

#### 가. 평가표

등급	P (기준충족)	F (기준미달)
체크	◎	
<p>평가기준</p> <p>P. 교과부 고시 원격교육설비 [표 7] 학습관리시스템(LMS 및 LCMS) 주요 기능 충족</p> <p>F. 교과부 고시 원격교육설비 [표 7] 학습관리시스템(LMS 및 LCMS) 주요 기능 미달</p>		

#### 나. 평가내용

- ❖ 교수자지원, 학습자지원 영역 전체 관리 기능 여부
- ❖ 강의실 관리 기능 여부
- ❖ 교육과정 관리 기능 여부 (과정 정보 관리, 콘텐츠 및 교재 등록)
- ❖ 학습운영 및 수강관리 기능 여부 (학습정보관리, 수강진행관리, 권한관리 등)
- ❖ 운영자 지원 기능 여부 (사용자 관리, 콘텐츠 관리, 커뮤니티 관리, 상담관리, 학사관리, 각종 통계 관리, 모니터링 기능)

##### 1) 교수자, 학습자지원 영역 전체 관리 기능

우리 대학의 학습관리시스템 운영자는 학습자와 교수자의 모든 활동을 관리 및 조회 할 수 있는 메뉴를 제공하여 언제든지 중앙관리가 될 수 있도록 지원한다.

<표 4-26> 교수자, 학습자지원 영역 전체 관리 기능

기능 구분	상세내역
학습자 모니터링 아이디 제공	• 학습자와 동일한 학습 환경에서 모니터링 실시
교수자 강의실 관리	• 교수자 지원 영역의 모든 관리 기능 제공

## 2) 강의실 관리 기능

매 학기 개설되는 전체 교과목 강의실을 관리하기 위하여 교수자 운영영역 기능을 동일하게 제공하며, 모든 교과목의 주요 관리항목을 중앙관리하여 교과목 운영에 미비한 점을 총괄적으로 관리·지원할 수 있다.

&lt;표 4-27&gt; 강의실 관리 기능

기능 구분	상세내역
과목별 강의실 관리	<ul style="list-style-type: none"> <li>강의실 화면과 교수자 지원 영역의 모든 기능 제공</li> <li>학습자별 현황조회</li> <li>독려기능(SMS, 쪽지, 메일)</li> <li>강의실 관리 지원</li> </ul>

## 3) 교육과정 관리 기능

개설 교과목에 따른 콘텐츠 수의 증가에 대비하여 학습관리 시스템의 첫 설계부터 최소단위별로 정보를 나누어 체계적인 코드관리가 이루어지도록 설계하였으며, 학부제나 학과제 운영 등 어떠한 학사변경이 이루어져도 이에 유연하게 대처할 수 있는 안정적인 구조로 이루어져 있다.

&lt;표 4-28&gt; 교육과정 관리 기능

기능 구분	상세내역
콘텐츠 및 교재등록	<ul style="list-style-type: none"> <li>콘텐츠의 최소 단위별로 정보 등록</li> </ul>
영역별분류 및 등록관리	<ul style="list-style-type: none"> <li>계열별, 학부별, 이수영역별, 장학종류별 분류 코드에 따라 분리되도록 설계</li> </ul>
과정정보 및 구성정보등록 관리	<ul style="list-style-type: none"> <li>콘텐츠의 최소 단위별로 정보 등록</li> </ul>
과목 관리	<ul style="list-style-type: none"> <li>콘텐츠의 최소 단위별로 정보 등록</li> </ul>
과목상세정보 등록관리	<ul style="list-style-type: none"> <li>콘텐츠의 최소 단위별로 정보 등록</li> </ul>

## 4) 학습운영 및 수강관리 기능

학습운영자 모듈을 별도로 운영하여 교과목 외 수업 및 학습자에 대한 개별 관리가 가능하도록 지원한다.

&lt;표 4-29&gt; 학습운영 및 수강관리 기능

기능 구분	상세내역
학습정보 관리 - 수업 관리 및 학습자 관리	<ul style="list-style-type: none"> <li>그룹별, 교과목별, 학부별, 학습자별 학습현황 조회 및 학습 독려 기능(SMS, 메일, 학사안내) 제공</li> </ul>
수강진행 관리	<ul style="list-style-type: none"> <li>학생별 수강 과목에 대한 모든 정보 제공</li> </ul>
청강 관리	<ul style="list-style-type: none"> <li>특정 과목에 대한 청강 기능 지원</li> </ul>



## 5) 운영자 지원 기능

학습자 학습활동, 교수자 과목 운영 지원 뿐 아니라 각종 대학 생활 전반에 거친 활동을 관리할 수 있도록 지원한다. 특히 공정관리시스템(CDMS)은 콘텐츠 개발공정을 체계화 하여 효율적으로 관리 할 수 있도록 지원한다.

&lt;표 4-30&gt; 운영자 지원 기능

기능 구분	상세내역	
사용자 관리	<ul style="list-style-type: none"> <li>계정관리(교수자, 학생, 운영자, 일반모니터링)</li> <li>모든 계정에 대한 총괄 관리(개설, 삭제, 기능 제한 등)</li> </ul>	
콘텐츠 관리	<ul style="list-style-type: none"> <li>콘텐츠 제목 및 내용 검색</li> <li>콘텐츠 추가 및 변경</li> <li>콘텐츠 포팅 현황</li> <li>콘텐츠 연결 및 등록</li> <li>콘텐츠 개발 및 운영</li> <li>스토리보드 수정 현황</li> <li>콘텐츠 개발 현황 등에 대한 관리 기능 제공</li> </ul>	
커뮤니티 관리	<ul style="list-style-type: none"> <li>게시판 공간 관리</li> <li>동아리 공간 관리</li> <li>학부홈페이지 관리</li> </ul>	
상담 관리	<ul style="list-style-type: none"> <li>학습자 개별 및 공개 상담 제공</li> <li>불편불만접수 개별 상담</li> <li>열린 학부장실 개별 상담</li> <li>학사(수업)도우미 공개 게시판</li> <li>시스템도우미 공개 게시판</li> <li>헬프데스크 콜센터 개별 상담</li> </ul>	
학사 관리 - 수업 관리 - 등록 관리 - 장학 관리 - 학적 관리 - 졸업 관리	<ul style="list-style-type: none"> <li>학사운영 및 개별학습자의 수업, 등록, 장학, 학적, 졸업 등에 관련된 제반 학사업무 관리 기능</li> </ul>	
각종 통계 관리	<ul style="list-style-type: none"> <li>등록별, 장학별, 수강별, 학생별, 교수·튜터별 각종 통계화면 제공</li> </ul>	
모니터링 기능 - 모니터링 아이디운영 - 각종모니터링화면제공	<ul style="list-style-type: none"> <li>학습자별 학습현황, 각종 통계현황, 접속로그, 설문 등의 실시간 현황 파악 및 관리</li> </ul>	
콘텐츠 검색 강의콘텐츠관리	<ul style="list-style-type: none"> <li>교수운영자에게 콘텐츠 검색, 콘텐츠 미리 보기, 콘텐츠 정보 관리, 강의 콘텐츠 등록·수정 등의 기능 제공</li> </ul>	
CDMS 기능	콘텐츠개발 - 개발현황 - 개발게시판	<ul style="list-style-type: none"> <li>개발 중인 교과목별, 주차별 콘텐츠의 원고, 교수설계, 촬영, 제작, 포팅 등의 제작 과정 현황 파악 및 관리</li> <li>제작과정 중 교수자와 제작자간의 커뮤니케이션 기능 제공</li> </ul>
	강의운영 - 전체 운영공지 - 과목별 운영공지 - 강의운영	<ul style="list-style-type: none"> <li>교과목별 운영 및 콘텐츠 수정 등에 관한 안내</li> </ul>
	학습보조자료 - 학기별	<ul style="list-style-type: none"> <li>학습보조자료에 대한 운영 및 관리</li> </ul>

기능 구분	상세내역
- 과목별	
공간 예약	• 교직원을 위한 회의실, 스튜디오 사용 스케줄 관리
통계정보	• 전체적인 콘텐츠 개발 공정의 현황 파악
알림사항	• 개별 및 그룹별 안내
공지사항	• 개별 및 그룹별 안내
과목관리	
- 개발과목	• 개발 및 운영 과목의 설정
- 운영과목	
권한관리	• 개별 및 그룹별 아이디 권한 관리
사용자	
- 사용자관리	• 계정관리 및 교과목별 공정관리
- 사용자통계	
환경설정	
- 기본학기 설정	• 전체 운영 학기 및 기본 환경 설정

위의 내용을 통하여 볼 때 우리 대학의 운영자 활동 지원 기능은 교과부 고시 원격교육설비 [표 7] 학습관리시스템(LMS 및 LCMS) 주요 기능을 ‘충족’한다고 할 수 있다.

#### 다. 근거자료

교육과학기술부 고시 제2008-93호(2008. 4. 22) 원격교육설비기준

### 4.3.4 학사업무 관리 시스템의 우수성

#### 4.3.4.1 학사업무 관리시스템의 기능 적절성

☑ 학사업무 관리시스템의 기능이 적절하게 갖추어져 있는지에 대해 평가함.

#### 가. 평가표

등급	A (매우 우수)	B (우수)	C (보통)	D (미흡)	E (매우 미흡)
체크	◎				
<p>평가기준</p> <p>A. 학사업무 처리의 자동화 및 업무의 효율성을 매우 우수하게 지원할 경우</p> <p>B. 학사업무 처리의 자동화 및 업무의 효율성을 어느 정도 우수한 경우</p> <p>C. 학사업무 처리의 자동화 및 업무의 효율성을 보통 수준인 경우</p> <p>D. 학사업무 처리의 자동화 및 업무의 효율성을 미흡한 경우</p> <p>E. 학사업무 처리의 자동화 및 업무의 효율성을 전혀 없는 경우</p>					

#### 나. 평가내용

- ❖ 학사업무 처리의 자동화 여부
- ❖ 학사업무 처리의 효율성 지원 여부

##### 1) 학적 관리 기능

학적 관리 기능은 입학에서 졸업까지 모든 재적생 및 졸업생의 학적 상태를 총괄적으로 관리할 수 있다. 미등록 재학생 및 미복학 휴학생의 현황을 실시간으로 확인하여 학업을 독려할 뿐만 아니라 미등록 및 미복학으로 인한 제적 처리 등의 작업을 자동화할 수 있는 기능을 제공한다. 또한 제적처리 기능 이외에 휴학, 복학, 재입학, 전과, 자퇴 등의 학적변동 업무를 보다 효율적으로 처리할 수 있도록 운영하고 있다. 학적 관리 기능에서는 위에서 언급한 학적변동 관리기능 이외에도 편입학생의 전적대학 학점인정관리, 대학간 학점교류 및 해외 연수를 통한 외부학점인정관리 기능과 학생의 포상 및 징계 관리 기능 등을 갖추고 있다.

<표 4-31> 학적 관리 기능

세부 기능 요소	현황
학적 대장	<ul style="list-style-type: none"> <li>• 전체 학생 조회 기능</li> <li>• 학년별 학생 조회 기능</li> </ul>

세부 기능 요소	현황
	<ul style="list-style-type: none"> <li>• 입학종별 학생 조회 기능</li> <li>• 입학포가제적 처리 기능</li> </ul>
학적 변동	<ul style="list-style-type: none"> <li>• 학적 변동 대장</li> <li>• 학적 변동 결재 기능</li> <li>• 학적 변동 기간 관리 기능</li> </ul>
학년 승급 처리	<ul style="list-style-type: none"> <li>• 학년 승급 대상자 관리 기능</li> <li>• 학년 승급 처리 기능</li> </ul>
외부 성적 인정 학점	<ul style="list-style-type: none"> <li>• 편입학 학점 관리 기능</li> <li>• 외부 학점 인정 관리 기능</li> </ul>
포상징계	<ul style="list-style-type: none"> <li>• 포상자 조회 및 등록 기능</li> <li>• 징계자 조회 및 등록 기능</li> </ul>

## 2) 수업 관리 기능

온라인 수강신청 및 강의 운영을 위한 교과목 개설 및 관리기능과 담당 교수, 튜터의 배정 기능이 있으며, 학생들의 학습 만족도 파악 및 강의 개선, 교수 평가 등을 위한 강의평가 관리, 교수, 튜터들의 학습 관리 참여내역을 확인할 수 있는 학습기여도 관리가 구현되어 있다.

교무회의에서 확정된 신규 개설 교과목에 대해 교무처는 학사관리시스템에서 직접 교과목을 개설할 수 있도록 하고, 각 학부에서 제출한 담당교수 및 튜터 명단을 학사관리시스템에 배정하며 시스템 운영 설정을 하고 있다. 또한 교과목 개설 시 교과목 성격에 따라 효율적인 강의 운영을 위해 수강인원을 시스템으로 제한할 수 있도록 하고 있다. 본교 폐강기준에 따라 수강인원 미달 시 해당 교과목을 폐강 처리할 수 있다. 교과목이 폐강될 시에는 동일교과목·대체교과목 관리 기능을 두어 수강 신청 시 학습자의 수강 이력을 참조하여 자동으로 해당 교과목의 수강 가능 여부 등을 안내하여 수강에 착오가 없도록 하고 있다. 학생들의 만족도 파악 및 강의 개선을 위해 매 학기말에 강의평가를 시행하고 있다. 학생들의 적극적인 참여를 위해 시스템상으로 강의평가를 해야만 성적확인을 할 수 있도록 하고 있다.

강의평가 결과는 각 담당 교수자 페이지에서 확인할 수 있으며, 강의평가 관리와 학습기여도의 결과는 강의개선 방법 논의 및 우수교원, 우수 튜터 선발 등의 참고자료로 활용되고 있다.

학습기여도 메뉴를 통해 실시간 교수와 튜터의 학습 참여 상황을 파악할 수 있다. 교수자의 학습운영이 다소 미흡한 교과목에 대해 학생들의 강의 만족도가 높아질 수 있도록 교수와 튜터에게 보다 적극적인 강의 참여를 독려하고 있다.

<표 4-32> 수업 관리 기능

세부 기능 요소	현황
교과목 관리	<ul style="list-style-type: none"> <li>• 영역별 교과목 조회</li> <li>• 영역별 교과목 등록·수정·삭제</li> <li>• 동일교과목·대체교과목 관리</li> </ul>
세부전공 관리	<ul style="list-style-type: none"> <li>• 세부전공 마스터 관리</li> <li>• 세부전공 등록 관리</li> </ul>

세부 기능 요소	현황
개설교과목 관리	<ul style="list-style-type: none"> <li>• 학기별 개설 교과목 관리</li> <li>• 개설 교과목 등록·수정·삭제</li> <li>• 교과목 개설·폐강 관리</li> </ul>
강의평가 관리	<ul style="list-style-type: none"> <li>• 학기별 강의 평가 관리</li> <li>• 강의평가 문제 등록·수정·삭제</li> <li>• 강의평가 결과 보기</li> </ul>
학습기여도	<ul style="list-style-type: none"> <li>• 학기별 학습기여도 관리</li> <li>• 교수튜터별 상세 정보 제공</li> </ul>

### 3) 수강 관리 기능

학기별로 개설된 수강 과목에 대하여 학습자의 수강신청을 관리하는 기능을 제공한다. 수강신청 관리에는 수강신청·변경·취소뿐만 아니라 재수강에 대한 승인 절차와 학점 포기자에 대한 승인 절차도 포함시켜 학사 관리의 편의성과 공정성을 기하고 있다.

수강신청은 학생이 수강신청 시 학사관리지침에 따른 최저 학점(12)과 최대 이수 학점(18)의 범위에서 온라인 수강신청(변경·취소)이 가능하도록 자동화하여 운영하고 있다. 또 사이버대학 학사편람에 따라 2009학년도 2학기부터는 기존 학기 성적이 3.5인 경우에만 최대 21학점까지 수강신청 할 수 있도록 시스템화 되어있다. 최종 학기에는 최저학점 제한을 받지 않는 지침에 따라 예외의 사항도 시스템에 적용·자동화하여 운영하고 있다. 재수강을 신청한 학생들의 성적은 본교 학칙시행세칙에 따라 기 취득학점은 수업일수 3/4선에 자동으로 삭제되며 평점평균이 재산정 되도록 하는 기능이 구현되어 있다.

수강취소 기간 종료 후 학생이 수강한 과목을 포기하기를 원하는 경우 학점포기를 신청할 수 있다. 학점포기 관리 메뉴를 통해 해당 학생들의 수강과목 학점 포기 처리 및 학기별 신청자들을 관리할 수 있도록 하고 있다. 학점포기 또한 최저학점의 범위 내에서 온라인상으로 직접 처리가 가능하도록 자동화하고 있다.

<표 4-33> 수강 관리 기능

세부 기능 요소	현황
수강신청 관리	<ul style="list-style-type: none"> <li>• 학기별 수강신청 현황</li> </ul>
수강 변경 관리	<ul style="list-style-type: none"> <li>• 학기별 수강 변경 관리</li> <li>• 수강 변경 승인·거부 기능</li> <li>• 수강 변경 SMS 통보 기능</li> </ul>
수강 취소 관리	<ul style="list-style-type: none"> <li>• 학기별 수강 취소 관리</li> <li>• 수강 취소 승인·거부 기능</li> <li>• 수강 취소자 메일 통보 기능</li> </ul>
재수강 관리	<ul style="list-style-type: none"> <li>• 재수강 대상자 관리</li> <li>• 재수강 확정 처리</li> </ul>
학점 포기자 관리	<ul style="list-style-type: none"> <li>• 학점 포기자 등록 관리</li> <li>• 학점 포기자 정보 조회</li> </ul>
청강 관리	<ul style="list-style-type: none"> <li>• 과목별 청강생 리스트</li> </ul>

세부 기능 요소	현황
	<ul style="list-style-type: none"> <li>• 과목별 청강생 등록삭제 기능</li> </ul>

4) 등록 관리 기능

등록 관리 기능은 수강신청에 따른 등록 관리를 지원하고 있다. 기본적인 기능으로 등록금 및 자율비 결제와 취소에 따른 환불을 구성하고 있다. 중요한 모듈로는 무통장 실시간 입금 모듈, 신용카드 결제 모듈을 구성함. 특히, 우수한 PG(Payment Gateway) 사업자와 연계하여 결제 모듈의 안전성과 보안성을 확보하며 실시간으로 등록 현황을 확인하고 있다. 또한 각종 통계 자료와 보고서를 원활히 작성할 수 있도록 충분한 데이터를 지원하고자 있다.

<표 4-34> 등록 관리 기능

세부 기능 요소	현황
등록금 납부 모듈	<ul style="list-style-type: none"> <li>• 등록·추가등록·장학금 처리 기능</li> <li>• 무통장입금·신용카드 결제 모듈</li> </ul>
수강취소 환불 승인 관리	<ul style="list-style-type: none"> <li>• 수강취소자 리스트</li> <li>• 수강취소자 상세 정보</li> <li>• 수강취소 환불 승인 처리</li> </ul>
환불대상자 승인 관리	<ul style="list-style-type: none"> <li>• 학기별 환불 대상자 리스트</li> <li>• 환불 대상자 상세 정보</li> <li>• 환불 대상자 승인·취소 처리</li> </ul>
등록자관리	<ul style="list-style-type: none"> <li>• 시간별·인원별 등록자 관리</li> <li>• 등록자 수강 정보 제공</li> <li>• 등록자 수기 입력 처리</li> </ul>
보고서 및 통계	<ul style="list-style-type: none"> <li>• 재학생 등록자 명단</li> <li>• 미등록자 명단</li> <li>• 환불자 명단</li> <li>• 등록한 원복자 명단</li> <li>• 계열별 등록 현황표</li> <li>• 결제별 등록금 수납 내역</li> </ul>

5) 장학 관리 기능

정확한 장학 지원과 장학생 선발의 공정성을 기하기 위한 요구 사항을 충실히 구현하고 있다.

교내의 여러 가지 장학 종류와 외부 재단 장학 등을 관리할 수 있는 다양한 기능을 제공하며, 장학 신청과 심사에 따른 공정한 시스템을 제공하고 있다. 등록 기능과 연계하여 장학생으로 선발된 경우 등록 시 자동으로 장학금을 감면하게 하여 장학담당부서와 학생 모두에게 효율적이고 편리한 서비스를 제공하고 있다.

지속적인 장학생 관리를 할 수 있으며, 각종 보고서 및 통계 자료를 추출할 수 있도록 하고 있다.

&lt;표 4-35&gt; 장학 관리 기능

세부 기능 요소	현황
장학 신청 기간 관리	<ul style="list-style-type: none"> <li>• 학기별 장학 신청 기간 관리</li> <li>• 장학 신청 종류 관리</li> </ul>
외부재단관리	<ul style="list-style-type: none"> <li>• 외부재단 리스트</li> <li>• 외부재단 등록·수정·삭제 처리</li> </ul>
장학종류관리	<ul style="list-style-type: none"> <li>• 장학 종류 리스트</li> <li>• 장학 종류 등록·수정·삭제 처리</li> <li>• 사전·사후 장학금 관리</li> </ul>
장학생선발	<ul style="list-style-type: none"> <li>• 학기별 장학 신청자 관리</li> <li>• 장학신청자 상세 정보 제공</li> <li>• 장학 신청 승인·거부 처리</li> <li>• 장학 관련 메일·SMS 발송 기능</li> </ul>
장학생 관리	<ul style="list-style-type: none"> <li>• 학기별 장학생 선발 리스트</li> <li>• 학생별 장학금 지급 상세 내역</li> <li>• 메일·SMS 통보 기능</li> </ul>
보고서 및 통계	<ul style="list-style-type: none"> <li>• 장학 종류별 명단</li> <li>• 장학 지급 개요</li> <li>• 장학금 지급 결과표</li> <li>• 국가유공자(손)자녀 성적 통지서</li> </ul>

## 6) 성적 관리 기능

학습자의 학업 성취도와 관련된 부분으로 학칙에 의거 공정성에 가장 주안점을 두어 성적관리 기능을 설계하였으며, 학습자의 평가 내용에 관한 상세 정보를 제공하고 이에 따른 최종 성적 처리를 자동화하고 있다. 우리 대학 학칙 및 학칙 시행세칙, 교무처 처무 시행세칙에 의거하여 엄격하고 공정한 성적평가를 위해 매 학기 중간고사와 기말고사를 실시함을 원칙으로 하고 있다.

시험 전용시스템으로 구축된 시험모듈은 다양한 문제방식 표현, 회화과목 평가를 위한 멀티미디어 방식 표현, 각종 로그관리, 부정행위 방지시스템 등을 구현하여 공정한 평가가 될 수 있도록 운영되고 있다. 부정행위 방지시스템과 각종 로그의 데이터 패턴을 분석하여 부정행위 여부를 판단하도록 시스템 지원을 받아 엄정한 평가가 될 수 있도록 운영하고 있다. 학기말 학습활동이 종료되면 학기 초에 설정해 놓은 강의계획서의 항목별 평가 가중치에 따라 자동으로 성적평가가 100점 만점으로 계산되도록 하고 있다. 매 학기 1/4 이상 결석 시 학칙시행세칙에 따라 시험, 과제 성적과 관계없이 자동으로 F처리가 된다. 성적평가 방법은 상대평가 방법을 원칙으로 하며 학칙에서 정한 성적 등급별 평가 비율에 맞게 성적을 부여할 수 있도록 자동화 하고 있다. 매 학기마다 성적 평가 마감 후 교과목별로 등급별 성적 분포도 분석을 할 수 있다. 교무처에서 정한 성적 입력 기간 외에 담당 교수가 임의적으로 성적을 수정할 수 없도록 종합 성적 입력 관리를 학사운영자 모듈에서 제어하고 있다.

성적평가의 공정성과 예외적인 사항의 처리를 위해서 모든 교과목의 성적평가를 관리할 수 있도록 운영자 모듈을 지원한다. 성적 열람 후 성적이의 신청에 따른 성적평가 등급의 변경 등 예외적인 사항은 담당교수가 우선 근거자료를 취합하고 성적 정정서류를 갖추어 학사담당 부서에 제출하며, 최종적으로

학장의 결재를 득한 후 학사운영자 모듈에서 수정할 수 있도록 하고 있다.

<표 4-36> 성적 관리 기능

세부 기능 요소	현황
시험 성적 처리	<ul style="list-style-type: none"> <li>• 과목별 시험 정보 제공</li> <li>• 과목별 시험 성적 처리 기능</li> </ul>
최종 성적 처리	<ul style="list-style-type: none"> <li>• 학기별 최종 성적 리스트</li> <li>• 학기별 최종 성적 처리</li> </ul>
종합 평가 마감 관리	<ul style="list-style-type: none"> <li>• 종합평가 마감 상태 리스트</li> <li>• 종합평가 상세 보기</li> </ul>
교과목별 성적 비율	<ul style="list-style-type: none"> <li>• 학기별 교과목 성적 비율 현황</li> </ul>

### 7) 졸업 관리 기능

졸업 관리 기능은 졸업, 전공, 학위에 관련된 모든 정보를 관리하는 기능이다. 졸업사정을 체계적으로 진행하기 위하여 졸업신청자의 취득학점내역, 졸업평가 통과여부, 복수전공 및 부전공 신청이력 등을 종합적으로 관리할 수 있도록 기능을 구현하고 있으며, 학부제 운영에 따른 세부전공 관리 기능도 포함하고 있다.

복수전공 또는 부전공 이수를 희망하거나 전공과 관련한 자격증 취득을 희망하여 졸업을 연기하고자 하는 학생을 위한 졸업연기자 관리기능, 졸업이 유예된 학생관리를 위한 학적유지 등록기능 및 졸업유예 사유 관리기능이 있다. 또 졸업대장 및 학위증 출력 등의 기능을 갖추고 있어 효율적인 졸업관련 업무기능이 가능하도록 되어 있다.

<표 4-37> 졸업 관리 기능

세부 기능 요소	현황
기간 관리	<ul style="list-style-type: none"> <li>• 졸업신청 기간 관리</li> <li>• 졸업신청내역 변경기간 관리</li> <li>• 졸업평가 응시/심사기간 관리</li> <li>• 세부전공 심사기간 관리</li> <li>• 졸업예정일자 관리</li> </ul>
졸업대상자 관리	<ul style="list-style-type: none"> <li>• 졸업대상자 리스트</li> <li>• 졸업대상자 상세 정보</li> <li>• 졸업미신청자 졸업연기 일괄 등록 처리</li> <li>• 메일/SMS 통보 기능</li> </ul>
졸업신청자 관리	<ul style="list-style-type: none"> <li>• 졸업신청자 리스트</li> <li>• 졸업신청내역 정정처리 기능</li> <li>• 메일/SMS 발송 기능</li> </ul>
졸업연기자 관리	<ul style="list-style-type: none"> <li>• 졸업연기자 리스트</li> <li>• 메일/SMS 발송 기능</li> </ul>
졸업 신청내역 변경 관리	<ul style="list-style-type: none"> <li>• 졸업신청 내역 변경자 리스트</li> </ul>
졸업유예자 관리	<ul style="list-style-type: none"> <li>• 졸업유예자 리스트</li> </ul>



세부 기능 요소	현황
학적유지등록 관리	<ul style="list-style-type: none"> <li>• 학적유지등록자 리스트</li> </ul>
타과 전공 관리	<ul style="list-style-type: none"> <li>• 복수전공 신청자 관리</li> <li>• 부전공 신청자 관리</li> <li>• 연계전공 개설 관리</li> <li>• 연계전공 신청자 관리</li> </ul>
전공시험 관리	<ul style="list-style-type: none"> <li>• 본전공 졸업시험 관리</li> <li>• 본전공 세부전공 승인 관리</li> <li>• 복수전공 졸업시험 관리</li> <li>• 복수전공 세부전공 승인 관리</li> <li>• 졸업시험 응시대상자 관리</li> </ul>
졸업평가 관리	<ul style="list-style-type: none"> <li>• 졸업평가 코드 관리</li> <li>• 학부별 시험 유형 관리</li> </ul>
졸업승인대상자 관리	<ul style="list-style-type: none"> <li>• 졸업승인 대상자 리스트</li> <li>• 졸업승인 대상자 상세 정보</li> </ul>
최종 졸업 승인	<ul style="list-style-type: none"> <li>• 학부별 졸업 인원 보기</li> <li>• 최종 졸업 확정 처리</li> </ul>
졸업 대장	<ul style="list-style-type: none"> <li>• 졸업 대장 리스트</li> <li>• 졸업생 상세 정보 보기</li> <li>• 학위증 출력 기능</li> </ul>

#### 8) 입시 관리 기능

입시 관리 기능은 하나의 독립된 시스템으로 우리 대학의 학칙 및 입학전형 계획에 근거하여 정확하고 투명하게 구현하고 있으며, 기본적인 전형 사정 항목외에도 다양한 평가 항목을 추가할 수 있는 유연성을 제공하고 있다. 입시 업무의 편의성을 위하여 관련 자료의 현황 및 통계를 자동화하고 입시 사정에 필요한 출력물을 제공하는 기능을 갖추고 있다. 입학 지원생에게는 본인의 입시 진행 정보를 한눈에 파악할 수 있게 하며, 그에 따른 정보를 매일 또는 SMS를 통해 받아볼 수 있다.

그 외에도 합격자 통보 기능, 입학 안내 기능, 학적 이동 기능을 자동으로 구현하여 입시 담당자로 하여금 효율적으로 업무를 수행할 수 있는 환경을 제공하고 있다.

<표 4-38> 입시 관리 기능

세부 기능 요소	현황
모집요강 관리	<ul style="list-style-type: none"> <li>• 모집요강 등록 기능</li> <li>• 모집요강 상세정보 입력·수정 기능</li> </ul>
입학원서 관리	<ul style="list-style-type: none"> <li>• 모집요강별 입학원서 리스트</li> <li>• 학부별·연령별 지원 현황</li> <li>• 학부별·연령별 전형료 납부 현황</li> <li>• 날짜별 지원 현황</li> <li>• 입시 현황 통계 기능</li> <li>• 합격자 수강·등록 현황</li> <li>• 인지경로 현황</li> <li>• 안내책자 신청 기능</li> </ul>

세부 기능 요소	현황
전형료 관리	<ul style="list-style-type: none"> <li>• 전형료 납부 리스트</li> <li>• 전형료 환불 리스트</li> <li>• 계좌이체 미확인 리스트</li> </ul>
전형 사정	<ul style="list-style-type: none"> <li>• 모집요강별 전형 사정 기능</li> <li>• 전형사정 결과 입력 기능</li> <li>• 전형사정 대장</li> </ul>
합격자 관리	<ul style="list-style-type: none"> <li>• 합격자 등록(1지망2지망) 기능</li> <li>• 합격자 리스트</li> <li>• 예비합격자 등록 처리 기능</li> <li>• 예비합격자 합격 등록 처리 기능</li> <li>• 학번 발급 처리 기능</li> <li>• 학적 이동 처리 기능</li> </ul>
코드 관리	<ul style="list-style-type: none"> <li>• 계좌이체 입금계좌 관리 기능</li> <li>• 입시 관리자 관리 기능</li> <li>• 대학교 리스트 관리 기능</li> <li>• 고등학교 리스트 관리 기능</li> <li>• 어학자격증 접수 관리 기능</li> <li>• 위탁교육 산업체 관리 기능</li> </ul>
입학 상담실 관리	<ul style="list-style-type: none"> <li>• 공지사항 관리 기능</li> <li>• 입학Q&amp;A 관리 기능</li> <li>• 학부상담실 관리 기능</li> <li>• 입학자료실 관리 기능</li> </ul>

위의 내용을 통하여 볼 때 우리 대학의 세부 기능들을 볼 때 우리 대학의 학사업무 관리시스템이 학사 업무 처리의 자동화 및 업무의 효율성을 ‘매우 우수’하게 지원하고 있다고 할 수 있다.

#### 다. 근거자료

교육과학기술부 고시 제2008-93호(2008. 4. 22) 원격교육설비기준

#### 4.3.4.2 학사업무 관리 지침과의 연계성

☑ 학사업무 관리시스템과 학사업무 관리 지침이 상호 유기적으로 잘 연계되어 있는지에 대해 평가함.

##### 가. 평가표

등급	A (매우 우수)	B (우수)	C (보통)	D (미흡)	E (매우 미흡)
체크	◎				
평가기준					
A. 학사관리 규정 및 지침에 따른 시스템 운영이 매우 우수한 경우					
B. 학사관리 규정 및 지침에 따른 시스템 운영이 어느 정도 우수한 경우					
C. 학사관리 규정 및 지침에 따른 시스템 운영이 보통 수준인 경우					
D. 학사관리 규정 및 지침에 따른 시스템 운영이 미흡한 경우					
E. 학사관리 규정 및 지침에 따른 시스템 운영이 전혀 없는 경우					

##### 나. 평가내용

❖ 학사관리 규정 및 지침이 각 모듈마다 적용되어 있는지 여부

학사관리의 기본구조는 학칙과 학칙시행세칙, 학사운영지침 등 내부 규정 및 지침에 따라 운영될 수 있도록 아래와 같이 시스템을 설계하고 운영하고 있다. 우리 대학의 학사관리시스템은 학적관리기능, 수업관리기능, 수강관리기능, 성적관리기능, 등록관리기능, 장학관리기능, 졸업관리기능, 입시관리기능 등으로 학사관리 규정에 맞추어 체계적으로 구현되어 있다.

##### 1) 학적 관리 기능

<표 4-39> 학적 관리 기능

관련규정	세부 기능 요소	상세 내역
학칙 학칙시행세칙 교무처처무시행세칙 전과시행규정 재입학시행규정	학적 대장	<ul style="list-style-type: none"> <li>• 학생 조회 기능</li> <li>• 입학포기 처리 기능</li> <li>• 미등록 재학생 제적 처리 기능</li> <li>• 미복학 휴학생 제적 처리 기능</li> </ul>
단기해외어학연수학점인정에관 한시행세칙 한국어학부·해외한국어교육실습	학적 변동 관리 (휴학/복학/자퇴/재입학)	<ul style="list-style-type: none"> <li>• 학적 변동 대장</li> <li>• 학적 변동 접수 및 처리 기능</li> <li>• 학적 변동 기간 관리 기능</li> </ul>

관련규정	세부 기능 요소	상세 내역
에 관한 세칙 학생징계규정 포상규정	외부 성적 인정 학점	<ul style="list-style-type: none"> <li>• 편입학 학점 관리 기능</li> <li>• 외부 학점 과목 등록 기능</li> <li>• 외부 학점 인정 관리 기능</li> </ul>
	포상징계관리	<ul style="list-style-type: none"> <li>• 포상자 조회 및 등록 기능</li> <li>• 징계자 조회 및 등록 기능</li> </ul>

2) 수업 관리 기능

<표 4-40> 수업 관리 기능

관련규정	세부 기능 요소	상세 내역
학칙 학칙시행세칙 교무처처무시행세칙	교과목 관리	<ul style="list-style-type: none"> <li>• 영역별 교과목 조회</li> <li>• 영역별 교과목 등록·수정·삭제</li> <li>• 동일교과목·대체교과목 관리</li> </ul>
	개설교과목 관리	<ul style="list-style-type: none"> <li>• 학기별 개설 교과목 관리</li> <li>• 개설 교과목 등록·수정·삭제</li> <li>• 교과목 개설·폐강 관리</li> </ul>
	담당교수/튜터지정	<ul style="list-style-type: none"> <li>• 매학기 교과목별 담당 교수, 튜터 배정</li> </ul>
	강의평가 관리	<ul style="list-style-type: none"> <li>• 학기별 강의 평가 관리</li> <li>• 강의평가 문제 등록·수정·삭제</li> <li>• 강의평가 결과 보기</li> </ul>
	학습기여도	<ul style="list-style-type: none"> <li>• 학기별 학습기여도 관리</li> <li>• 교수·튜터별 로그인 및 답변횟수 등 상세 업무량 정보 제공</li> </ul>

3) 수강 관리 기능

<표 4-41> 수강 관리 기능

관련규정	세부 기능 요소	상세 내역
학칙 학칙시행세칙 교무처처무시행세칙	수강신청 관리	<ul style="list-style-type: none"> <li>• 학기별 수강신청 현황</li> </ul>
	수강 변경 관리	<ul style="list-style-type: none"> <li>• 학기별 수강 변경 관리</li> <li>• 수강 변경 승인·거부 기능</li> <li>• 수강 변경 SMS 통보 기능</li> </ul>
	수강 취소 관리	<ul style="list-style-type: none"> <li>• 학기별 수강 취소 관리</li> <li>• 수강 취소 승인·거부 기능</li> <li>• 수강 취소자 메일 통보 기능</li> </ul>
	재수강 관리	<ul style="list-style-type: none"> <li>• 재수강 대상자 관리</li> <li>• 재수강 확정 처리</li> </ul>
	학점 포기자 관리	<ul style="list-style-type: none"> <li>• 학점 포기자 등록 관리</li> <li>• 학점 포기자 정보 조회</li> </ul>

## 4) 성적 관리 기능

&lt;표 4-42&gt; 성적 관리 기능

관련규정	세부 기능 요소	상세 내역
학칙 학칙시행세칙 교무처처무시행세칙	시험 성적 처리	<ul style="list-style-type: none"> <li>• 과목별 시험 정보 제공</li> <li>• 과목별 시험 성적 처리 기능</li> </ul>
	최종 성적 처리	<ul style="list-style-type: none"> <li>• 학기별 최종 성적 리스트</li> <li>• 학기별 최종 성적 처리</li> </ul>
	종합 평가 마감 관리	<ul style="list-style-type: none"> <li>• 종합평가 마감 상태 리스트</li> <li>• 종합평가 상세 보기</li> </ul>
	종합평가 및 강의계획서 입력관리	<ul style="list-style-type: none"> <li>• 종합평가(최종 성적) 입력 가능 여부 처리</li> <li>• 강의계획서 입력 가능여부 처리</li> </ul>
	교과목별 성적 비율	<ul style="list-style-type: none"> <li>• 학기별 교과목 성적 비율 현황</li> </ul>

## 5) 등록 관리 기능

&lt;표 4-43&gt; 등록 관리 기능

관련규정	세부 기능 요소	상세 내역
사학기관 재무회계 규칙 에 대한 특례규칙	등록금 납부 모듈	<ul style="list-style-type: none"> <li>• 등록·추가등록·장학금 처리 기능</li> <li>• 무통장입금·신용카드 결제 모듈</li> </ul>
	수강취소 환불 승인 관리	<ul style="list-style-type: none"> <li>• 수강 취소자 리스트</li> <li>• 수강 취소자 상세 정보</li> <li>• 수강취소 환불 승인 처리</li> </ul>
	환불대상자 승인 관리	<ul style="list-style-type: none"> <li>• 학기별 환불 대상자 리스트</li> <li>• 환불 대상자 상세 정보</li> <li>• 환불 대상자 승인·취소 처리</li> </ul>
	등록자관리	<ul style="list-style-type: none"> <li>• 시간별·인원별 등록자 관리</li> <li>• 등록자 수강 정보 제공</li> <li>• 등록자 수기 입력 처리</li> </ul>
	보고서 및 통계	<ul style="list-style-type: none"> <li>• 재학생 등록자 명단</li> <li>• 미등록자 명단</li> <li>• 환불자 명단</li> <li>• 등록된 원복자 명단</li> <li>• 계열별 등록 현황표</li> <li>• 결제별 등록금 수납 내역</li> </ul>

6) 장학 관리 기능

<표 4-44> 장학 관리 기능

관련 규정	세부 기능 요소	상세 내역
학칙 제52조 (장학금)	장학 신청 기간 관리	<ul style="list-style-type: none"> <li>• 학기별 장학 신청 기간 관리</li> <li>• 장학 신청 종류 관리</li> </ul>
	외부재단관리	<ul style="list-style-type: none"> <li>• 외부재단 리스트</li> <li>• 외부재단 등록·수정·삭제 처리</li> </ul>
	장학종류관리	<ul style="list-style-type: none"> <li>• 장학 종류 리스트</li> <li>• 장학 종류 등록·수정·삭제 처리</li> <li>• 사전·사후 장학금 관리</li> </ul>
	장학생선발	<ul style="list-style-type: none"> <li>• 학기별 장학 신청자 관리</li> <li>• 장학신청자 상세 정보 제공</li> <li>• 장학 신청 승인·거부 처리</li> <li>• 장학 관련 메일·SMS 발송 기능</li> </ul>
	장학생 관리	<ul style="list-style-type: none"> <li>• 학기별 장학생 선발 리스트</li> <li>• 학생별 장학금 지급 상세 내역</li> <li>• 메일·SMS 통보 기능</li> </ul>
	미적용된 장학생	<ul style="list-style-type: none"> <li>• 장학생 관리 이관 전 장학생 확인</li> </ul>
	보고서 및 통계	<ul style="list-style-type: none"> <li>• 장학 종류별 명단</li> <li>• 장학 지급 개요</li> <li>• 장학금 지급 결과표</li> <li>• 국가유공자(손)자녀 성적 통지서</li> </ul>

7) 졸업 관리 기능

<표 4-45> 졸업 관리 기능

관련 규정	세부 기능 요소	상세 내역
학칙 학칙시행세칙 졸업사정규정 조기졸업제운영규정 졸업논문및졸업종합시험시행규정 복수전공시행규정 부전공시행규정 전공배정에관한시행규정 연계전공시행규정	졸업일정관리	<ul style="list-style-type: none"> <li>• 졸업신청 기간 관리</li> <li>• 졸업신청내역 변경기간 관리</li> <li>• 졸업평가 응시/심사기간 관리</li> <li>• 세부전공 심사기간 관리</li> <li>• 졸업예정일자 관리</li> </ul>
	졸업대상자 관리	<ul style="list-style-type: none"> <li>• 졸업대상자 리스트 및 상세 정보 제공</li> <li>• 졸업미신청자 졸업연기 일괄 등록 처리</li> </ul>
	졸업신청자 관리	<ul style="list-style-type: none"> <li>• 졸업신청자 리스트</li> <li>• 졸업신청내역 정정처리 기능</li> </ul>
	졸업연기자/유예자 관리	<ul style="list-style-type: none"> <li>• 졸업연기자 리스트</li> <li>• 졸업유예자 리스트 및 상세 정보 제공</li> </ul>

관련규정	세부 기능 요소	상세 내역
		<ul style="list-style-type: none"> <li>• 학적유지등록 처리 및 관리대장</li> </ul>
	타과 전공 관리	<ul style="list-style-type: none"> <li>• 부전공 신청자 관리</li> <li>• 복수전공 신청자 관리</li> <li>• 연계전공 개설 관리</li> <li>• 연계전공 신청자 관리</li> </ul>
	졸업평가 및 전공배정	<ul style="list-style-type: none"> <li>• 본전공 졸업시험 관리</li> <li>• 본전공 세부전공 승인 관리</li> <li>• 복수전공 졸업시험 관리</li> <li>• 복수전공 세부전공 승인 관리</li> <li>• 졸업시험 코드 관리</li> <li>• 학부별 졸업평가 유형 관리</li> <li>• 졸업시험 응시대상자 관리</li> </ul>
	졸업 승인	<ul style="list-style-type: none"> <li>• 졸업승인 대상자 리스트 및 상세 정보 제공</li> <li>• 학부별 졸업승인대상자 확인</li> <li>• 졸업확정자 졸업일자 처리</li> </ul>
	졸업 대장	<ul style="list-style-type: none"> <li>• 졸업생 전체 리스트 및 상세 정보 제공</li> <li>• 학위증 출력 기능</li> </ul>

## 8) 입시 관리 기능

&lt;표 4-46&gt; 입시 관리 기능

관련 규정	세부 기능 요소	상세 내역
학칙 제4장, 제15장, 학칙 시행세칙 제2장	모집요강 관리	<ul style="list-style-type: none"> <li>• 모집요강 등록 기능</li> <li>• 모집요강 상세정보 입력·수정 기능</li> </ul>
	입학원서 관리	<ul style="list-style-type: none"> <li>• 모집요강별 입학원서 리스트</li> <li>• 모집단위별 지원 현황</li> <li>• 전형료 납부 현황</li> <li>• 날짜별 지원 현황</li> <li>• 입시 현황 통계 기능</li> <li>• 합격자 수강·등록 현황</li> <li>• 인지경로 현황</li> <li>• 안내책자 신청 기능</li> </ul>
	전형료 관리	<ul style="list-style-type: none"> <li>• 전형료 납부 리스트</li> <li>• 전형료 환불 리스트</li> <li>• 계좌이체 미확인 리스트</li> </ul>
	전형 사정	<ul style="list-style-type: none"> <li>• 모집요강별 전형 사정 기능</li> <li>• 전형사정 결과 입력 기능</li> <li>• 전형사정 대장</li> </ul>
	합격자 관리	<ul style="list-style-type: none"> <li>• 합격자 등록(1지망·2지망) 기능</li> <li>• 합격자 리스트</li> </ul>

관련 규정	세부 기능 요소	상세 내역
		<ul style="list-style-type: none"> <li>• 예비합격자 등록 처리 기능</li> <li>• 예비합격자 합격 등록 처리 기능</li> <li>• 학번 발급 처리 기능</li> <li>• 학적 이동 처리 기능</li> </ul>
	코드 관리	<ul style="list-style-type: none"> <li>• 계좌이체 입금계좌 관리 기능</li> <li>• 입시 관리자 관리 기능</li> <li>• 대학교 리스트 관리 기능</li> <li>• 가산점 점수 관리 기능</li> </ul>
	입학 상담실 관리	<ul style="list-style-type: none"> <li>• 공지사항 관리 기능</li> <li>• 입학Q&amp;A 관리 기능</li> <li>• 입학자료실 관리 기능</li> </ul>

위의 내용을 통하여 볼 때 우리 대학의 학사관리 규정 및 지침에 따른 시스템 운영은 ‘우수한 편’이라고 할 수 있다.

**다. 근거자료**

우리 대학 학칙과 학칙시행세칙, 교무처처무시행세칙



### 4.3.5 데이터저장 및 관리의 적합성

#### 4.3.5.1 데이터 관리의 적절성 및 효율성

데이터 관리가 적절하게 잘 되고 있으며, 효율적인 방법으로 데이터가 관리되고 있는지에 대해 평가함.

#### 가. 평가표

등급	A (매우 우수)	B (우수)	C (보통)	D (미흡)	E (매우 미흡)
체크	◎				
평가기준 A. 데이터의 품질 및 관리체계에 따른 효율적 관리가 매우 우수한 경우 B. 데이터의 품질 및 관리체계에 따른 효율적 관리가 어느 정도 우수한 경우 C. 데이터의 품질 및 관리체계에 따른 효율적 관리가 보통 수준인 경우 D. 데이터의 품질 및 관리체계에 따른 효율적 관리가 미흡한 경우 E. 데이터의 품질 및 관리체계에 따른 효율적 관리가 전혀 없는 경우					

#### 나. 평가내용

- ❖ 데이터 품질의 적절성 여부
- ❖ 데이터 관리체계의 적절성 여부

우리 대학은 교육계획·학습운영을 위해 교직원이 필요로 하는 양질의 데이터를 충분히 제공할 수 있도록 데이터 품질 관리에 만전을 기하기 위해 데이터베이스 보안지침을 제도화하여 운영하고 있다.

고품질의 데이터를 확보하고 유지하기 위해서 우리 대학은 데이터 관련 기술, 데이터 관리 조직, 데이터 관리 프로세스를 적절하게 확립하고 있다. 또한, 내·외부인의 불법적이고 비인가된 위협으로부터 데이터의 비밀성, 무결성 및 가용성을 확보 및 관리하기 위해 백업, 인증, 접근제어, 암호화 등을 규정화하여 체계적인 관리체계를 구성하였다.

#### 1) 데이터 관련 기술

##### ① 데이터 표준 관리

데이터에 대한 용어 및 코드, 도메인 표준화를 통해 데이터의 품질 및 활용도를 제고하고 표준화된 데이터 모델링을 적절하게 지원하고 있다.

② 데이터 모델관리

핵심 개체, 개체 간 관계설정, 속성 및 식별자 등 정의와 DB를 설계하는 데 필요한 기본적인 지침, 메모리 사용 및 디스크 I/O 최소화 설계 지침 등을 수립하여 효율적인 DB를 설계한다.

③ DB 관리

메모리, Temp DB 등 DB 환경 설정, 응용 프로그램에서 사용하는 SQL 질의 작성 지침, Server Side Cursor 사용, 디스크 I/O 최소화, Index 재조정, Batch Job Scheduling 등 DB의 안정적인 운영을 위한 지침의 수립과 활용, 정기적·비정기적 성능 점검을 통하여 DB의 성능을 보장한다.

2) 데이터 관리 조직

데이터 관리 조직은 데이터의 질적 관리가 영역에 따라 효율적으로 이루어질 수 있도록 아래와 같이 구성하여 운영하며 데이터 모델 관리자 겸 DB 관리자는 전문화된 DBA가 수행하고 DB 모니터링 및 용량관리, 백업·복구 관리기능은 IDC 시스템 담당인력이 수행한다.

<표 4-47> 데이터 관리 조직의 역할

구분	역할	담당자
데이터 관리자	<ul style="list-style-type: none"> <li>• 데이터 관리 및 품질 총괄 관리</li> <li>• 데이터 관리 원칙 및 지침 마련</li> <li>• 이슈사항 조정 및 확정</li> <li>• 비즈니스 요구에 따른 계획 수립</li> </ul>	데이터 관리 책임자
데이터 표준관리자	<ul style="list-style-type: none"> <li>• 표준화 절차 수립</li> <li>• 표준개발 및 형상 관리</li> <li>• 표준배포 및 정기적인 표준 점검</li> </ul>	
데이터 모델관리자 겸 모델러	<ul style="list-style-type: none"> <li>• 데이터 모델 통합 관리</li> <li>• 데이터 모델변경 요구사항 조정·확정</li> <li>• 단위 영역간 이견사항 검토·조정</li> <li>• 표준 확인 및 적용</li> </ul>	DBA·IDC 서버 관리 담당자
DB 관리자	<ul style="list-style-type: none"> <li>• DB 물리 설계</li> <li>• DB 모니터링 및 튜닝</li> <li>• DB 성능·용량 관리</li> <li>• DB 백업·복구</li> </ul>	

3) 데이터 관리 프로세스

데이터 관리자는 사용자가 원활하게 데이터를 활용할 수 있도록 필요한 데이터에 대해 적시에 정확하고 완전한 최신 데이터를 제공하고 있다. 신규로 필요한 데이터에 대한 요청은 데이터 관리 책임자에게 접수되어 비즈니스 요구를 검토하고 지침에 따라 데이터를 가공·처리하여 제공하고 있다. 학기별로는

학습 및 학사 업무에 대한 데이터 정합성 검사와 데이터 정제작업으로 데이터 품질을 강화하고 있다.

문서번호: CUFS-ISMS-G-10.01      비밀등급: 대외비

### 데이터베이스 열거점검대장

계	외보정보	외보정보
	담당자	관리자
개		

2011년 10월 14일

**[ 점검 항목 ]**

DB명	개리 관리	접근 관리	로그 관리	백업 관리	비고
DBCUFS	○	○	○	○	
DBTEST	○	○	○	○	
LOGCUFS	○	○	○	○	
ClearCufs	○	○	○	○	

**[ 특이 사항 ]**

시스템	
특이	
표지 내용 및 표지 결과	
향후 대책	

1

문서번호: CUFS-ISMS-G-10.01      비밀등급: 대외비

### 점검 항목

<b>개리 관리</b>
<ul style="list-style-type: none"> <li>▶ DBA 그룹 이외의 OS 사용자가 SYS와 동일한 권한을 가지고 DB에 접속하는 경우를 확인하는가?</li> <li>▶ 사용자의 접속하는 프로파일에서 비밀번호 사용에 대한 제한이 설정되어 있는가?</li> <li>▶ 오랜 기간 DB에 접속하지 않은 사용자는 계정을 삭제하는가?</li> <li>▶ DB의 비밀번호를 변경하고 보관하는가?</li> <li>▶ 사용자 ID, 비밀번호가 프로그램 파일 내에 존재하는가?</li> </ul>
<b>접근 관리</b>
<ul style="list-style-type: none"> <li>▶ DB 접근 권한이 정의된 곳에 잘 적용되어 있는가?</li> <li>▶ 불필요한 계정 접근 권한은 없는가?</li> <li>▶ 프로세스 당하는 보안 관리가 언어가 불필요한 권한을 지니고 있는가?</li> </ul>
<b>로그 관리</b>
<ul style="list-style-type: none"> <li>▶ 로그 관리가 주기적으로 이루어지며 기록 불일치된 데이터 추출, 필요, 삭제의 정확성을 확인하는가?</li> <li>▶ 사용자의 DB접속 및 비접속, 프로세스 시작, 종료 등에 정확히 주기적인 로그를 하는가?</li> <li>▶ 비정상적인 후유어나 의심가는 사건이 발견 되었는가?</li> <li>▶ 허가되지 않은 자원의 접근 시도 시 사용자 접근 경고</li> <li>▶ 로그인 실패</li> <li>▶ 허가되지 않은 시스템 파일의 접근 경고 시도</li> <li>▶ 운영자 접근</li> <li>▶ 운영자 권한의 서비스 접근 시도</li> </ul>
<b>백업 관리</b>
<ul style="list-style-type: none"> <li>▶ 주요 파일 및 데이터의 백업 및 복구를 수행</li> <li>▶ 백업 및 복구 수행 시 백업/복구 절차에 따라서 수행 여부</li> <li>▶ 백업 전체 보관 장소의 보안 여부</li> <li>▶ 백업 전체 백업/복구 가능/불가능의 근거를 수행 여부</li> </ul>

2

[그림 4-3] 지침에 따른 데이터 관리 및 점검

위의 내용을 통하여 볼 때 우리 대학의 데이터품질 및 관리체계에 따른 효율적 관리는 ‘매우 우수한 편’이라고 할 수 있다.

## 다. 근거자료

1. CUFS-ISMS-G-10 데이터베이스 보안 지침
2. CUFS-ISMS-G-06.04 백업관리대장
3. CUFS-ISMS-G-10.01 DB 정기점검대장

### 4.3.5.2 데이터 관리 계획의 적절성

☑ 효율적으로 데이터를 관리하기 위한 계획이 적절하게 수립되어 있는지에 대해 평가함.

#### 가. 평가표

등급	A (매우 우수)	B (우수)	C (보통)	D (미흡)	E (매우 미흡)
체크	◎				
평가기준 A. 체계화된 지침에 따라 데이터 관리계획이 매우 우수한 경우 B. 체계화된 지침에 따라 데이터 관리계획이 어느 정도 우수한 경우 C. 체계화된 지침에 따라 데이터 관리계획이 보통 수준인 경우 D. 체계화된 지침에 따라 데이터 관리계획이 미흡한 경우 E. 체계화된 지침에 따라 데이터 관리계획이 전혀 없는 경우					

#### 나. 평가내용

❖ 데이터 관리계획의 체계화된 지침 여부

우리 대학은 우수한 데이터 관리체제로 고품질의 데이터를 확보·유지하고 있으며, 데이터 관리계획 또한 데이터베이스 관리 지침 및 서버보안지침에 따라 사전 계획된 관리계획에 의해 수행하고 있다.

<표 4-48> 데이터베이스 관리지침

구분	항목	내역
데이터베이스 인증	인증정책 일반	<ul style="list-style-type: none"> <li>● 인증을 통한 접근만 허용</li> <li>● 접근 제한을 위한 롤(role)을 통해 사용자 및 그룹 등록</li> </ul>
	계정의 생성 및 폐기	<ul style="list-style-type: none"> <li>● 사전 신청서에 의한 타당성 검토 후 계정 부여</li> <li>● 퇴직자, 장기파견, 휴직자는 신속히 계정 제거</li> <li>● 디폴트 계정 삭제</li> </ul>
	계정 운영	<ul style="list-style-type: none"> <li>● 사용자관리대장 운영</li> <li>● 비밀번호 없는 계정 금지</li> <li>● 퇴직 및 긴급 부여 계정 비밀번호 신속한 변경</li> </ul>
	비밀 번호	<ul style="list-style-type: none"> <li>● 주기적 변경</li> <li>● 추측이 가능한 번호 불가 및 복잡한 번호로 운영</li> </ul>
데이터베이스 접근제어	접근수준 및 권한부여	<ul style="list-style-type: none"> <li>● 규정에 따른 등급과 사용자 접근 권한에 따른 부여</li> <li>● 테이블에 따른 객체 권한 조정</li> <li>● 오브젝트 권한은 Pubic에게 부여하지 않음</li> </ul>
	접근제어 설정 갱신 절차	<ul style="list-style-type: none"> <li>● 정보보호관리자에 승인을 통한 설정</li> <li>● 환경의 변화 등을 반영하여 주기적으로 갱신</li> </ul>

구분	항목	내역
	접근제어 메커니즘	<ul style="list-style-type: none"> <li>• 중요성과 특성에 맞는 (강제적/임의적) 접근제어를 택하여 적용</li> <li>• 권한, 접근 시도 장소등에 따른 접근제어 실시</li> <li>• 필요한 경우 톨을 이용하여 접근권한 설정. 통제</li> <li>• 주기적 검사, 권한 제어</li> <li>• 계정관리, 접근통제, 신규패턴, 로그관리, 백업관리들에 대하여 반기마다 1회 정기점검 실시</li> </ul>
	암호화	<ul style="list-style-type: none"> <li>• 비밀번호 정보는 암호화하여 저장할 수 있으며 "암호화지침"에 따라 운영함</li> </ul>
DBMS요구 기능	데이터베이스 보안을 위한 DBMS의 요구기능	<ul style="list-style-type: none"> <li>• 자체 보안 알고리즘을 갖추고 있어야 함</li> <li>• 유틸리티, 명령어 등에 대학 권한별로 통제</li> <li>• 강시기능이 가동 중인지 아닌지 조사</li> <li>• 로그 기능</li> </ul>
자원 제약	자원제약 지침	<ul style="list-style-type: none"> <li>• 자원의 현황을 주기적으로 점검하여 사용자 세션의 대기 시간을 제한하고 작업 지연이 생기지 않음으로써 최적의 상태를 유지</li> </ul>
백업, 로깅 및 감사	백업	<ul style="list-style-type: none"> <li>• 백업 계획에 의한 백업 실시</li> <li>• 백업 대상 선전 및 주기는 검토 후 반영</li> </ul>
	로깅	<ul style="list-style-type: none"> <li>• 데이터 조작이 적절한 범위 내 로깅</li> <li>• 로그인 시간 및 지속시간이 적절한 범위 내 로깅</li> <li>• 접속에 실패한 접근 시도가 로깅</li> </ul>
	감사 및 보안 점검	<ul style="list-style-type: none"> <li>• 로그파일은 반기 점검</li> <li>• 중요 DB의 경우 시스템담당과 정보보호담당 권한 분리</li> <li>• 로그파일 무결성 보장을 위해 로그파일 자체에 대한 모니터링 주기적 실시</li> </ul>
사고대응절차	사고대응	<ul style="list-style-type: none"> <li>• 불법적인 침입자나 침입 징후의 발견 시 대응절차는 "보안사고대응 지침"에 의거함</li> </ul>

통합 백업은 전용망(Private Network) 백업 솔루션의 도입을 통한 백업 성능 향상, 중앙 집중 제어를 통한 관리의 용이성과 확장성, 디스크 백업과 테이프 백업 혼용 방식을 적용한 데이터의 안정성 제고 등을 특징으로 하고 있다. 또한 전산정보화 운영세칙 제7조 1항의 규정에 따라 주요 학적 데이터는 원격 지 소산보관 방식을 도입하여 천재지변 등 재해 발생 시 원격지 복구가 가능하도록 하고 있다. 백업 구성은 다음과 같다.

- ▶ 백업 장비(IBM 3584)와 백업 서버는 FC(2Gigabit)로 연결되어 있고 백업장비 Driver는 30Mbps 속도로 데이터를 저장하고 있다.
- ▶ 백업 톨은 Backup Exec이고 백업대상 서버와는 100Mbps 전용선으로 백업을 진행하고 있다.

백업 정책은 모든 시스템을 백업 대상으로 하여 디스크 백업과 테이프 백업 혼용 방식을 적용하고 있고 수업 및 출석, 평가 관련 자료는 해당 학생의 졸업 후 4년 이상 보존하고 있으며, 학적자료는 영구 보존하고 있다. 상세 내역은 <표 4-49>데이터 백업 계획과 같다.

&lt;표 4-49&gt; 데이터 백업 계획

백업 주기	백업대상	백업 Directory	요일	start time
일 단위 Incremental Backup	<ul style="list-style-type: none"> <li>• 웹서버</li> <li>• 메일서버</li> </ul>	D:\run4 E:\MailRoot, SQL 전체	일-월	4:00
주 단위 Full Backup	<ul style="list-style-type: none"> <li>• 시험서버</li> <li>• DB서버</li> <li>• 통합관제서버</li> </ul>	D:\etest D:\Backup\DB\Data\Dbpcufs D:\Firewall_Log\log	토	4:00
월 단위 Full Backup	<ul style="list-style-type: none"> <li>• NAS서버</li> </ul>	D:\VOD_DATA E:\CONT DATA	매월1일	15:00

서버, DB서버, 통합관제서버는 일 단위로 Incremental 백업과 주 단위로 Full 백업을 수행하고 있다. 각종 콘텐츠 파일 및 보조강의 자료가 있는 NAS서버는 월 단위로 Full 백업을 수행하고 있다.

위의 내용을 통하여 볼 때 우리 대학의 데이터베이스 관리 지침 및 데이터 백업 계획을 볼 때 우리 대학의 체계화된 지침에 따라 데이터 관리계획은 ‘매우 우수한 편’이라고 할 수 있다.

#### 다. 근거자료

CUFS-ISMS-G-10 데이터베이스 보안 지침

### 4.3.5.3 주요 항목별 데이터 관리 실적

☑ 주요 항목별 데이터가 어느 정도로 잘 관리되고 있는지에 대해 평가함.

#### 가. 평가표

등급	A (매우 우수)	B (우수)	C (보통)	D (미흡)	E (매우 미흡)
체크	◎				
평가기준 A. 데이터 품질 관리에 의한 주요 데이터 관리 실적이 매우 우수한 경우 B. 데이터 품질 관리에 의한 주요 데이터 관리 실적이 어느 정도 우수한 경우 C. 데이터 품질 관리에 의한 주요 데이터 관리 실적이 보통 수준인 경우 D. 데이터 품질 관리에 의한 주요 데이터 관리 실적이 미흡한 경우 E. 데이터 품질 관리에 의한 주요 데이터 관리 실적이 전혀 없는 경우					

#### 나. 평가내용

❖ 주요 항목별 데이터 품질 관리 실적이 적절한지 여부

우리 대학에서는 데이터 관리 정책과 지침에 따라 시행하고 있는 정기적인 데이터 정합성 검사와 데이터 정제(Cleansing)작업으로 고품질 데이터를 유지할 수 있도록 데이터 관리 활동을 수행하고 있다.

##### 1) 데이터 정합성 점검

데이터 정합성은 비즈니스 요건을 만족시키기 위해 요구되는 데이터 속성 값의 유효성 여부를 확인하는 것이다. 우리 대학은 데이터 관리자가 연1회 정합성 검사 도구를 활용하여 점검하고 있다. 정합성을 위배하는 데이터 속성 값 발견 시 조치 계획을 DBA로부터 수령·처리하여 신뢰성 있는 데이터 유지·관리를 하고 있다.

다음 [그림 4-4]은 데이터 정합성 검사 결과 화면이다. Column id 와 Column Nm은 동일하나 Attribute가 서로 상이할 때, 데이터 관리자는 DBA에게 조치 계획을 요청하고 조치 활동 내역을 확인한다.





구분	주요 데이터	건수	정합성 대상여부	정제 대상여부	백업 주기	보관 방법
학습자 관련	출석	1,182,972	○		백업	소산보관 방식 적용
	강의 진도	1,396,753	○			
	과제	1,185	○			
	토론방	1,496	○			
	시험	1,513	○			
학사 업무	재적생	12,967	○	○		
	장학생	2,319	○	○		
	학적변동	3,113	○	○		
	졸업대장	140	○			
	수강신청	82,611	○	○		
	수강변경	4,486	○	○		
	수강취소	1,526	○	○		

위의 내용을 통하여 볼 때 우리 대학의 데이터 품질 관리에 의한 주요 데이터 관리 실적이 ‘매우 우수한 편’ 이라고 할 수 있다.

#### 다. 근거자료

데이터 정합성 결과표

### 4.3.6 시스템의 안정성과 보안성

#### 4.3.6.1 학습·학사관리 시스템 안정성 확보 노력

☑ 학습과 학사관리 시스템의 안정성을 확보하기 위해 어떤 노력과 조치를 취했는지에 대해 평가함.

#### 가. 평가표

등급	A (매우 우수)	B (우수)	C (보통)	D (미흡)	E (매우 미흡)
체크	◎				
평가기준 A. 안정성 현황과약에 따른 조치여부 및 지침수립이 현실적으로 우수할 경우 B. 안정성 현황과약에 따른 조치여부 및 지침수립이 우수할 경우 C. 안정성 현황과약에 따른 조치여부 및 지침수립이 보통 수준인 경우 D. 안정성 현황과약에 따른 조치여부 및 지침수립이 미흡한 경우 E. 안정성 현황과약에 따른 조치여부 및 지침수립이 전혀 없는 경우					

#### 나. 평가내용

- ❖ 시스템 가용성을 제대로 파악할 수 있는지의 여부
- ❖ 근거 있는 데이터 확보 여부 및 조치 여부
- ❖ 안정성 및 보안성 확보를 위한 제도적 지침 수립 여부

#### 1) 시스템 안정성 확보 방안

우리 대학의 시스템 사용률 현황은 평균 학생 접속률이 최대인 2011학년도 2학기 개강 후 시점을 기준으로 볼 때 아래 표와 같이 주요서버 사용현황과 같이 안정적인 수치를 보이고 있다. 또한 우리 대학의 네트워크 순간 최대 사용량은 30%정도로 시스템 가용능력을 충분히 확보하여 사용하고 있다.

<표 4-51> 주요 서버 사용량 현황(2011.9 월간보고서 근거)

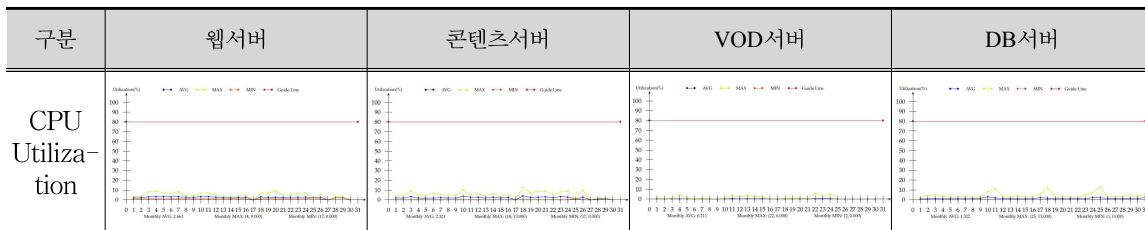

구분	웹서버	콘텐츠서버	VOD서버	DB서버
사용률	평균 5% 미만	평균 10% 미만	평균 1% 미만	평균 10% 미만
Memor e Utiliza- tion				
사용률	평균 30% 미만	평균 50% 내외	평균 30% 미만	고정할당
Disk Utiliza- tion				
사용률	OS영역 30% 미만	OS영역 15% 내외	OS영역 50% 미만	OS영역 20% 미만

<표 4-52> 서버별·월별 사용량 입출력 현황(2011.9 월간보고서 근거)

사용량 구분	본교서비스	입력최대	출력최대	분석표 화면
인터넷 사용량	385M	115.07M	94.87M	<p>검색기간 : 2011-09-01 00:00 - 2011-10-01 00:00</p>
웹서버 사용량	385M	93.84M	93.84M	<p>검색기간 : 2011-09-01 00:00 - 2011-10-01 00:00</p>
VOD서버 사용량	385M	33.9M	33.9M	<p>검색기간 : 2011-09-01 00:00 - 2011-10-01 00:00</p>
콘텐츠서버	385M	25.71M	25.71M	<p>검색기간 : 2011-09-01 00:00 - 2011-10-01 00:00</p>

상기와 같이 시스템 사용률을 월 1회 정기적으로 체크하며, IDC전문 관리인력을 통하여 24시간 상시 모니터를 수행한다. 또 연 1회 정기적으로 학습·학사관리 시스템, DB, Network의 성능 진단 및 개선 작업을 수행하여 데이터에 근거한 안정적인 시스템 성능을 유지하고 있다. 특히 2008년도에는 시스템 안정성 확보의 핵심인 DB서버를 상기와 같은 근거에 의해 신규 장비를 도입하여 가용성을 확충하였고, 지속적인 성능 개선으로 아래와 같이 시스템 자원 사용량이 안정화되어 있음을 확인할 수 있다.

▷ 기존 DB 서버 자원 사용 현황(2008-04-01(화) 13:37 ~ 2008-04-02(수) 12:57)

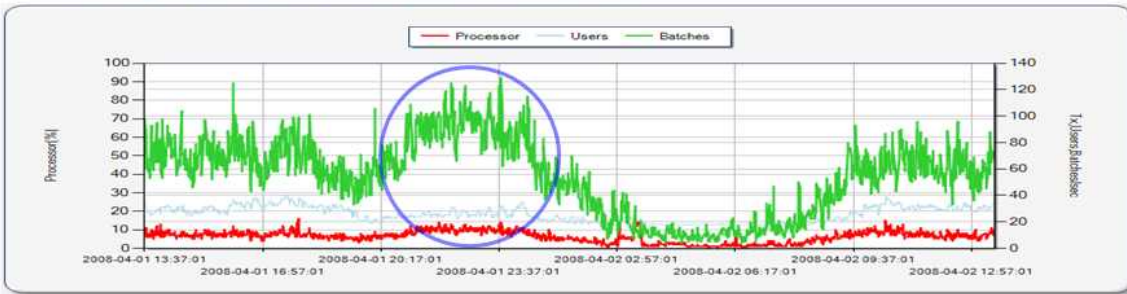

▷ 신규 DB 서버 자원 사용 현황(2008-09-02(화) 13:41 ~ 2008-09-03(수) 13:01)

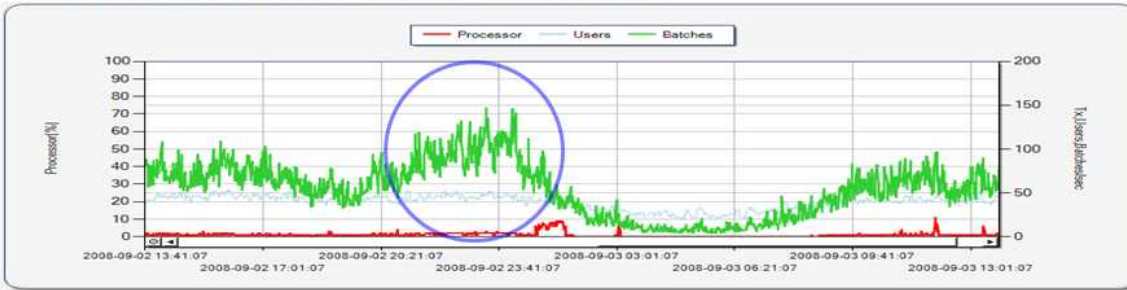

[그림 4-5] 2008 DB성능 개선 현황(CPU 사용률 기존평균 약 6.26%, 이후 평균 약 1.06%)

2) 학습·학사관리 시스템 안정성 확보방안

우리 대학은 학습·학사관리시스템의 안정성 및 보안성의 확보를 목적으로 개발보안지침을 제도화하여 정책에 근거하는 학습·학사관리 시스템 안정성 확보방안을 수립하였다. 본 정책은 어플리케이션의 개발 시 검토되어야 할 통계를 소프트웨어 수명 주기별로 작성하여 어플리케이션의 보안성, 안전성, 신뢰성을 확보함 목적으로 한다.

&lt;표 4-53&gt; 주요개발보안지침

단계별		
기획 및 분석 단계	정보보안활동	<ul style="list-style-type: none"> <li>개발자들에게 어플리케이션의 보안성, 안전성 및 신뢰성을 확보하기 위한 충분한 정보보안 교육 훈련</li> <li>정보보안 계획 및 개발 우선 순위, 예산, 일정 수립</li> </ul>
	정보보안요건정의	<ul style="list-style-type: none"> <li>요건분석(사용자 인증 방법, 암호화 및 접근 권한 통제 방법, 로깅(logging) 방법, 어플리케이션 개발 및 운영시 정보보안 통제 방법, 기타 정보보안 관련 사항)</li> <li>요구사항 타당성 검토</li> </ul>
설계 및 개발단계	사용자 인증	<ul style="list-style-type: none"> <li>권한 확인, 인증수단 선택, 암호</li> </ul>
	사용자 계정 설계	<ul style="list-style-type: none"> <li>주민번호 및 개인 신상 노출 금지, 기사용계정 재부여 통제</li> </ul>
	비밀번호 설계	<ul style="list-style-type: none"> <li>비밀번호 길이, 사용기간, 이전번호재사용제한, 추측가능한 번호 금지등</li> </ul>
	로그인 관리	<ul style="list-style-type: none"> <li>화면에 정보 제한, 실패이유금지, 횡수제한, 최근로그인정보 표기</li> </ul>
	암호화	<ul style="list-style-type: none"> <li>암호화 기법을 사용</li> </ul>
	접근권한 통제	<ul style="list-style-type: none"> <li>메뉴별접근권한, 그룹별접근권한, 다중접속제한</li> </ul>
	개발보안적용사항	<ul style="list-style-type: none"> <li>일관성유지, 파일규칙수립, 악성코드삽입금지, 형상관리도구사용</li> </ul>
	입출력 관리	<ul style="list-style-type: none"> <li>입력처리결과화면제공, 입력오류검증, 입력데이터 검증,출력데이터</li> </ul>
테스트 및 운영이관단계	로그관리	<ul style="list-style-type: none"> <li>로그기록, 로그데이터구조정의, 사건정의, 비밀,무결성 보장 추가</li> </ul>
	테스트	<ul style="list-style-type: none"> <li>테스트 결과보고서 수립(단위테스트, 통합테스트, 인수테스트)</li> <li>테스트용 데이터 사용(점검대상, 점검주기, 위반시조치, 감독/검사 조치)</li> </ul>
	사전 보안성 검증	<ul style="list-style-type: none"> <li>사전 보안성 체크리스트를 통한 결과서 수립</li> </ul>
	운영이관관리	<ul style="list-style-type: none"> <li>사용자메뉴얼작성, 비인가자적근권한제거, 복사본비</li> </ul>
	변경관리	<ul style="list-style-type: none"> <li>테스트서버에 우선 실시, 변경에 따른 영향 분석</li> </ul>
외주개발 시 보안	문서화	<ul style="list-style-type: none"> <li>개발 내역 문서화, 변경관리문서화</li> </ul>
	계약 시	<ul style="list-style-type: none"> <li>소스코드의 소유권 및 지적 재산권 명시</li> <li>개발인력은 중요정보에 대한 비밀유지 지침 준수 및 요구사항 명시</li> </ul>
	수행 시	<ul style="list-style-type: none"> <li>시스템접근요청서에 의한 접근, 개별계정, 외주개발업체평가표운영</li> </ul>

위의 내용을 통하여 볼 때 우리 대학의 학습과 학사관리 시스템의 안정성을 확보하기 위한 노력은 ‘매우 우수한 편’이라고 할 수 있다.

#### 다. 근거자료

1.ISMS 09-004 CUFS-개발보안지침

2.2011.5 IDC 서버·네트워크 사용량 보고서

### 4.3.6.2 재난 발생 시 대처 방안의 적절성

☑ 뜻하지 않은 재난 발생 시 시스템의 안정을 위한 대처 방안이 적절하게 구비되어 있는지에 대해 평가함.

#### 가. 평가표

등급	A (매우 우수)	B (우수)	C (보통)	D (미흡)	E (매우 미흡)
체크	◎				
<p>평가기준</p> <p>A. 재난 발생 시 대처 방안에 대한 정책수립이 매우 우수한 경우(모의 훈련 시행)</p> <p>B. 재난 발생 시 대처 방안에 대한 정책수립이 어느 정도 우수한 경우(모의 훈련 시행)</p> <p>C. 재난 발생 시 대처 방안에 대한 정책수립 보통 수준인 경우</p> <p>D. 재난 발생 시 대처 방안에 대한 정책수립이 미흡한 경우</p> <p>E. 재난 발생 시 대처 방안에 대한 정책수립이 전혀 없는 경우</p>					

#### 나. 평가내용

❖ 재난 발생 시 업무 연속성관리 지침을 제도화하여 정책에 근거하는 방안

우리 대학은 장애, 침해사고, 재난사고 발생 시 시스템의 서비스 연속성 확보를 목적으로 업무 연속성 관리 지침을 제도화하여 정책에 근거하는 방안을 수립하였다. 본 정책은 재해 발생 시 취해야 할 방침 및 절차를 정의하여 재해로 인한 피해를 최소화하며 원격교육시스템의 가용성 확보를 그 목적으로 한다.

장애사항 발생 보고에서부터 최초 결정사항, 재해 선포, 전환 및 복구 등 재해 복구에 필요한 자원과 동원절차에 대한 세부 지침을 제공하며, 사전 수립된 지침을 근거로 주요 의사결정을 사전에 정의함으로써 재해 복구과정에서의 혼란을 방지하고 시행착오를 최소화 시킬 수 있다. 관리조직은 원격교육시스템을 운영하는 전산운영실을 중심으로 구성되며 재해 등의 비상시뿐만 아니라 평시에도 운영되는 조직이다. 업무연속성 관리조직의 체계 및 책임과 역할은 아래와 같다.



구분	주요 모의훈련	담당
비상대책위원장 (정보보호책임자)	<ul style="list-style-type: none"> <li>재해복구에 대한 지침을 시달하고 관련 부서간 업무를 조정한다.</li> <li>비상사태 상황 및 결과를 총장/학장에게 보고한다.</li> </ul>	김희권
정보보호관리자	<ul style="list-style-type: none"> <li>재해 발생시 상황 파악에 대한 업무를 총괄한다.</li> <li>재해 발생시 재해 현상을 파악하고 <u>응급대응팀</u> 및 <u>복구팀</u>에 행동지침을 전달한다.</li> <li><u>응급대응팀</u> 및 <u>복구팀</u>과 긴밀한 협조관계를 유지하여 상호 정보를 교환하며 지원 체계를 구축한다.</li> <li>각 상황에 따른 대책안을 수시로 편성하여 지휘하며, 각 시간 별로 진행 상황을 체크하고 기록한다.</li> </ul>	유용민
응급대응팀	<ul style="list-style-type: none"> <li>비상 교통대책을 마련한다.</li> <li>필요시 긴급 지시에 대해 승인한다.</li> <li>건물 정제 및 인명 구조에 필요한 조치를 수행한다.</li> <li>구조 물자 확보 및 소요량을 파악한다.</li> <li>각 팀별 피해상황 취합하여 피해 상황을 분석하고 보고한다.</li> <li>연론 대책을 대응하며, 재해 발생시 보도자료를 준비하고 발표한다.</li> <li>피해보상 등 법적 조치가 필요한 경우 준비 및 대응한다.</li> <li>외부 기관의 지원 및 협력이 필요한 점수 협조를 요청한다.</li> </ul>	유용민
<u>복구팀</u>	<ul style="list-style-type: none"> <li>서버 시스템의 이상유무 및 시스템 복구를 점검한다.</li> <li>보안시스템에 대한 이상유무를 점검하고 복구를 점검한다.</li> <li>네트워크시스템에 대한 이상유무를 점검하고 복구를 점검한다.</li> <li>기타 시스템에 대한 이상유무를 점검하고 복구를 점검한다.</li> <li>전 웹포에 대한 이상유무를 점검하고 복구를 점검한다.</li> <li>시설 보호설비에 대한 이상유무를 점검하고 복구를 점검한다.</li> </ul>	김주희 별책 업체

[그림 4-6] 업무연속성관리 조직도 및 책임과 역할

우리 대학은 이미 수립된 업무연속성 계획에 따라 모의훈련을 아래 그림 [그림 4-7][그림 4-8]과 같이 시행한 바 있으며, 향후 재난 발생에 대비한 보다 철저한 대처 방안 정책을 수립하고 이에 대비해 나갈 것이다.

### 훈련 결과 심사

1. 훈련 명 : 장애 사고 대응훈련
2. 훈련 내용 : 웹서버 JRUN의 이상경상에 따른 접속지연 대응훈련  
광의평가 데이터 삭제 유실로 인한 복구 작업
3. 훈련 일시 : 2011년 2월 11일 13:00 - 18:00
4. 훈련결과 종합 요약

경상 : ○ 필요 : △ 불합 : ✕

구분	점검결과
보고 체계에 의한 협력기관과의 비상 연락망	○
외부 전문가 편성 여부	○
보고체계에 의한 보고의 정확성	○
관제 시스템 및 기타 정상적응 여부	○
네트워크 점검	○
근무시간 편성	○
미제 복구 정상 작동 여부	○
종합의견	<ul style="list-style-type: none"> <li>▪ 실제 상황에 준하는 장애 사고 대응 훈련을 통한 비상 대응체제 확인하여 훈련상에 문제가 될 수 있는 부분이 적어졌으며, 이번 결과와 준비로 훈련이 큰 사고 없이 정상적으로 완료</li> </ul>

[그림 4-7] 업무연속성 훈련결과심사

#### 6.3. 장애 대응 훈련 시나리오 2

대상	작업명	훈련 시나리오
원격교육 시스템	관리평가 데이터 삭제 유실로 인한 복구 작업	원격교육시스템에서 관리자 접속으로 인한 관리평가 데이터를 삭제, 유실 되어 백업데이터 복구가 시뮬레이션

#### 6.4. 장애 대응 훈련 절차 2

사고 발생에 대한 정보발신과 비상연락망을 통한 연락 및 백업 DB 의 복구는 실제 작업 과정과 동일한 가상으로 한다. (구두 교육형태의 가상훈련)

구분	내역	태도
장애 발생	- 교육시스템 직렬릭 접속으로 인한 2010.2학기 관리평가 성적 자료 삭제 및 데이터 유실	거상훈련
장애 전수	- 접속연락실 전수 및 데이터 삭제 확인	거상훈련
상태 확인	- 해당 데이터 확인 유실 확인	거상훈련
비상연락	- 비상 장애상황 전파 및 실무자 상황 인식	거상훈련
백업 데이터 복구 방법 분석		
복구 시작	- IDC에 시정법 백업방법을 설명 - 개별서버에서 데이터 리스트업 시뮬 - 복구데이터 테이블, 레코드 확인 - 삭제, 유실된 데이터 복구 처리 시뮬	복구작업 (거상훈련)
복구 완료	- 데이터 검증실 결과 및 확인	확인작업 (거상훈련)
상황 종료	- 훈련상황 종료	

### 7. 향후 훈련 계획

#### 7.1. 훈련일정

- 2011년 3/4 분기 이내 보안사고 대응 실행모의훈련 실시(DDo8 대응)
- 본 훈련의 미흡한 사항을 보완하여 실제 작업 과정과 동일한 가상 훈련을 실시한다.

[그림 4-8] 업무연속성 훈련시나리오



위의 내용을 통하여 볼 때 우리 대학의 재난 발생 시 대처 방안에 대한 정책수립은 ‘매우 우수한 편’이라고 할 수 있다.

#### **다. 근거자료**

ISMS 09-004 CUFS-업무연속성 관리지침

### 4.3.6.3 정보 보호 관리 계획 및 실적의 우수성

- 정보보호 관리를 위한 계획이 수립되어 있는지의 여부와 그 실적이 어느 만큼 우수하게 이루어지고 있는지에 대해 평가함.

#### 가. 평가표

등급	A (매우 우수)	B (우수)	C (보통)	D (미흡)	E (매우 미흡)
체크	◎				
<p>평가기준</p> <p>A. 정보보호관리 계획이 체계적으로 수립되어 있으며 그 운영실적이 매우 우수함(ISMS인 증서 취득 시)</p> <p>B. 정보보호관리 계획이 체계적으로 수립되어 있으며 그 운영실적이 우수함</p> <p>C. 정보보호관리 계획이 보통으로 수립되어 있으며 그 운영실적이 보통임</p> <p>D. 정보보호관리 계획이 체계적으로 수립되어 있지 않고 그 운영실적이 미흡함</p> <p>E. 정보보호관리 계획이 체계적으로 수립되어 있지 않고 그 운영실적이 매우 미흡함</p>					

#### 나. 평가내용

- ❖ 정보보호관리체계 수립여부
- ❖ 관리체계의 공정성 여부

우리 대학은 2008년 정보보호진흥원의 정보보호인증(ISMS) (인증번호 ISMS 09-004)을 획득하여 체계적인 정보보호 관리체계를 제도화하여 정책에 근거하는 정보시스템을 확보 및 운영하고 있다. 또한, (주)인포섹의 종합보안관제 서비스를 통하여 전문화된 보안서비스로 정보보호시스템을 안전하게 보호하고 있다. 정보보호 정책과 규정을 구체적으로 시행하기 위한 영역별 세부 하위 지침 수립은 정보보호 정책서 1종 및 하위 세부 지침 19종( 관리부문 9종, 물리부문 1종, 기술부문 9종 )으로 마련하였다. 매년 이루어지는 정보보호진흥원의 사후심사를 통하여 수립된 정책의 실적 및 우수함을 검증받아 대·내외적 평가가 이루어지도록 운영하고 있다.

구분	문서 NO.	문서명	비밀등급	구분	문서 NO.	문서명	비밀등급	
정책/ 지침	ISMS-G-01	정보보호 정책서	대외비	관리 과정	정보보호 정책수립	ISMS-G-01	정보보호 정책서	대외비
	ISMS-G-02	정보보호조직 지침	대외비		관리체계 범위설정	ISMS-P-02.01	정보보호 관리체계범 위서	대외비
	ISMS-G-03	인적보안 지침	대외비		위험관리	ISMS-P-03.01	위험평가 전략 및 계획 서	대외비
	ISMS-G-04	정보보호교육 지침	대외비			ISMS-P-03.02	위험분석 및 평가보고 서	대외비
	ISMS-G-05	사용자계정 및 비밀번호 지침	대외비			ISMS-P-03.03	정보보호 대책명세 및 이행계획서	대외비
	ISMS-G-06	서버 보안 지침	대외비		구현	ISMS-P-04.01	정보보호 상세대책명 세 및 이행결과보고서	대외비
	ISMS-G-07	네트워크 보안 지침	대외비			사후관리	ISMS-P-05.01	정보보호관리체계 검 토 및 개선서
	ISMS-G-08	보안시스템 보안 지침	대외비		ISMS-P-05.02		보안감사 계획서	대외비
	ISMS-G-09	웹서버 및 홈페이지 보안 지침	대외비		ISMS-P-05.03		보안감사 결과보고서	대외비
	ISMS-G-10	데이터베이스 보안 지침	대외비		ISMS-P-05.04		보안감사 사후조치결 과보고서	대외비
	ISMS-G-11	보안사고 대응 지침	대외비		위험평가 관련 증적	ISMS-P-03.02-3	취약성진단 보고서	비밀
	ISMS-G-12	문서 및 운영자료 보안 지침	대외비			ISMS-P-03.02-4	취약성 대책 및 이행결 과보고서	비밀
	ISMS-G-13	PC 보안 지침	대외비					
	ISMS-G-14	위험관리 지침	대외비					
	ISMS-G-15	보안감사지침	대외비					
	ISMS-G-16	개발보안지침	대외비					
	ISMS-G-17	개인정보보호 지침	대외비					
	ISMS-G-18	업무연속성 계획 지침	대외비					
	ISMS-G-19	암호 지침	대외비					
	ISMS-G-20	물리적 보안지침	대외비					

[그림 4-9] 정보보호 정책 및 지침 구성도

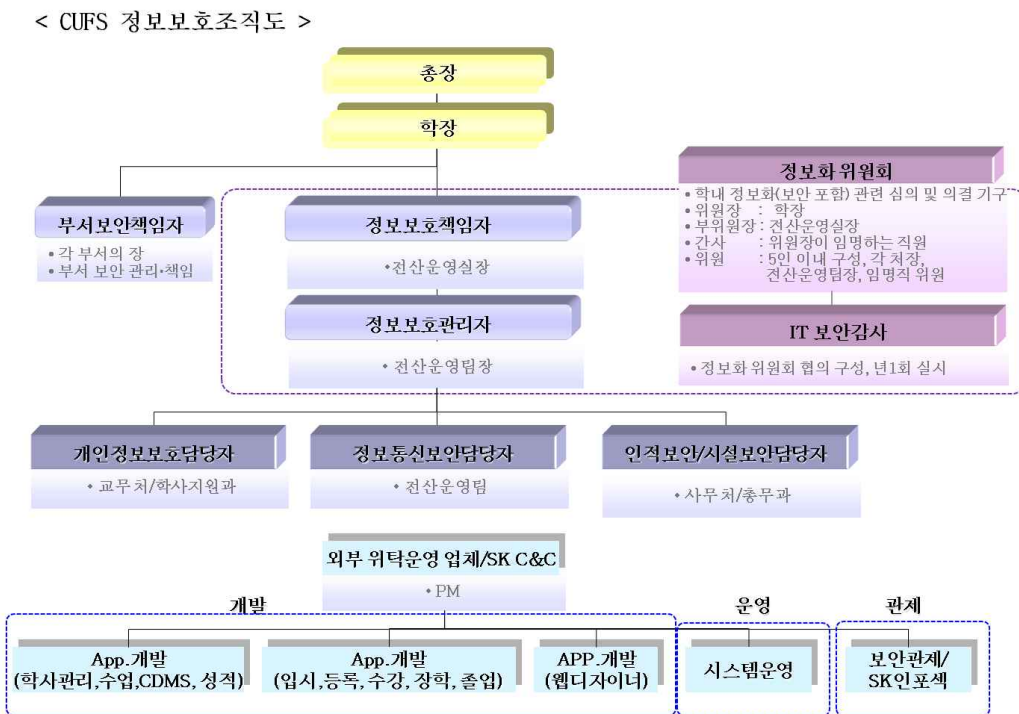

[그림 4-10] 정보보호 조직도

<표 4-54> 정보보호시스템 확보 현황

구분	설비기준	확보현황 및 정책	비고
정보보호 체계	정보시스템 설치 구역의 물리적 보호시설	<p>&lt;정책 및 지침&gt;                      CUFS-ISMS정보보호정책서                      CUFS-ISMS물리적 보안지침                      CUFS-ISMSPC보안지침</p> <p>&lt;현황&gt;</p> <ul style="list-style-type: none"> <li>• 인증범위내의 자산은 SKC&amp;C IDC의 물리적 보호구역내에 위치하며 SKC&amp;C IDC내의 물리적 보호시설 및 접근 통제 절차를 통해 보호받음</li> <li>• 장비 반출시 SKC&amp;C IDC 및 CUFS 자체적으로 반출입 대장을 작성하여, 사전 승인을 받고 있음.</li> <li>• IDC출입자는 방문 1일전 신청, 정문, 출입구에서 사원증 또는 출입증 확인 후 IDC 직원 동행하여 출입(Piggy backing 방지)하고, 엘리베이터 및 장비실도 출입증으로 인증함(출입통제시스템 사용)</li> <li>• IDC는 출입자를 CCTV로 감시하고 있음- 네트워크를 통해 운영하는 SKC&amp;C IDC내 서버, 네트워크 장비, 보안시스템들은 관리자 IP로부터만 접근이 가능하도록 제한</li> <li>• 공개용 웹 서버 등은 내부 네트워크와 분리하여 DMZ 공간에 설치</li> <li>• SKC&amp;C IDC는 재해예방 시설 및 설비를 운영하고 있음 (허용 하중 : 1,000 Kg/m<sup>2</sup>, 내진강도 : 리히터 규모 7.0 이상, UPS 용량 : 4,150KVA 1시간 30분간 전력 공급 가능, 비상 발전 용량 : 6400KW 4일간 전력 공급 가능)</li> <li>• SKC&amp;C IDC의 종합관리체계운영 (BS7799,eSCM L4 물리적 보안 관리지침 준수, 인포섹(주)을 통한 외부 정밀보안점검 시행)</li> </ul>	
정보보호	정보시스템에 대한 접근통제시스템	<p>&lt;정책 및 지침&gt;                      CUFS-ISMS정보보호정책서                      CUFS-ISMS서버 보안지침                      CUFS-ISMS네트워크 보안 지침                      CUFS-ISMS데이터베이스 보안 지침                      CUFS-ISMS보안시스템 보안지침                      CUFS-ISMSPC 보안 지침                      CUFS-ISMS문서 및 운용자료 보안 지침                      CUFS-ISMS사용자 계정 및 비밀번호 지침                      CUFS-ISMS개인정보보호 지침</p> <p>&lt;현황&gt;</p> <ul style="list-style-type: none"> <li>• 사용자 계정 및 패스워드 관리지침에 의하여 사용자계정 등록, 변경 및 해지절차를 따르며, 변경된 내역은 증적자료(사용자계정 등록신청서, 사용자 관리대장)에 기록하고 있음.</li> <li>• 사용자는 원칙적으로 1인 1계정을 가지도록 규정하고 있으나, 업무상 공통 계정의 사용이 필요한 경우 사용자 관리대장에 별도 기록 관리하도록 하고 있음.</li> <li>• 사용자 계정 및 패스워드 관리 지침에 의하여 패스워드 관리 절차가 규정화 되어 있음(학생 4자, 교직원 8자 이상 패스워드사용, 디폴트패스워드의 변경, 입력제한(5회), 패스워드의 암호화 적용, 6개월 주기 패스워드 변경).</li> <li>• 네트워크 보안지침에 네트워크 외부/내부 접속 관리, 네트워크 보안 운</li> </ul>	

구분	설비기준	확보현황 및 정책	비고
체계		<p>영 대책, 원격 운영기준등의 내용이 있음. 네트워크는 물리적/논리적으로 세그먼트를 구분하여 별도의 네트워크 망을 구성함. 네트워크 분리 현황은 네트워크 구성도 및 IP할당 목록으로 관리함.</p> <ul style="list-style-type: none"> <li>• IDC 및 학내망에 방화벽을 설치하여 운영하고 있음.</li> <li>• 서버 보안지침 및 사용자 계정/패스워드 관리지침에 안전한 로그인을 위한 규정이 수립되어 있으며 로그인 세션이 보호되도록 설정되어 있음.</li> <li>• 원격교육시스템은 사용자 그룹에 따라 사용가능한 메뉴가 제한되는 방식으로 기능에 대한 접근통제를 하고 있음.</li> <li>• 민감한 정보가 저장된 DB접근은 관리자의 IP에서만 가능하도록 통제하고 있음.</li> <li>• DB 보안지침내 DB 접근제어 규정을 수립함.</li> <li>• 디폴트 계정의 패스워드 변경을 수행함.</li> <li>• DB접근은 관리자만이 접근하도록 되어 있으며, 접근은 IP와 관리자 계정 확인을 통해 접근통제를 적용함.</li> </ul>	
	정보시스템 모니터링 체계	<p>&lt;정책 및 지침&gt; CUFS-ISMS정보보호정책서 및 영역별 지침 CUFS-ISMS서버 보안 지침 CUFS-ISMS네트워크 보안 지침 CUFS-ISMS보안시스템 보안지침 CUFS-ISMS보안사고 대응 지침 CUFS-ISMS개인정보보호 지침</p> <p>&lt;현황&gt;</p> <ul style="list-style-type: none"> <li>• 정보보호정책서 및 하위지침의 준수여부가 정기적으로 검토되고(년 1회-보안감사) 검토 결과를 분석하여 필요시 정책 및 지침에 반영하도록 되어 있음.</li> <li>• SKC&amp;C IDC의 종합관리체계운영 (BS7799,eSCM L4 물리적 보안 관리지침 준수)</li> <li>• 인포섹(주) 종합보안관제서비스운영</li> <li>• 시스템 및 네트워크의 사용 및 접근을 모니터링하고 있으며, 모니터링 결과는 월간 운영실적보고서 및 정기관계 보고서를 작성하여 보고함.</li> <li>• 서버/네트워크/보안시스템/개인정보관련 보안 로그를 남기도록 되어있으며, 정기적으로(매월) 백업하고 3개월 이상 보관하고 있음.</li> <li>• 서버/네트워크/보안시스템/보안사고대응/개인정보보호 지침에 보안사고 발생시 법적 증거 확보를 위하여 보안로그를 정기적으로 백업하여 보관하고 있음.</li> <li>• 보안감사실시 범위와 시기 및 방법 등을 기술한 보안감사 계획을 수립하여 보안감사를 수행하였음.</li> <li>• 감사인력은 CISA, CISSP 등 정보보호 전문 자격 보유자 및 독립성 확보를 위한 외부인력으로 구성하였음.</li> <li>• 정보보호감사는 연 1회 정기적으로 수행하도록 하고 있음.</li> </ul>	
	예비장비 및 비상복구체계	<p>&lt;정책 및 지침&gt; CUFS-ISMS업무연속성관리지침 재해 발생시 취해야 할 방침 및 절차를 정의하며 복구과정의 시행착오를</p>	

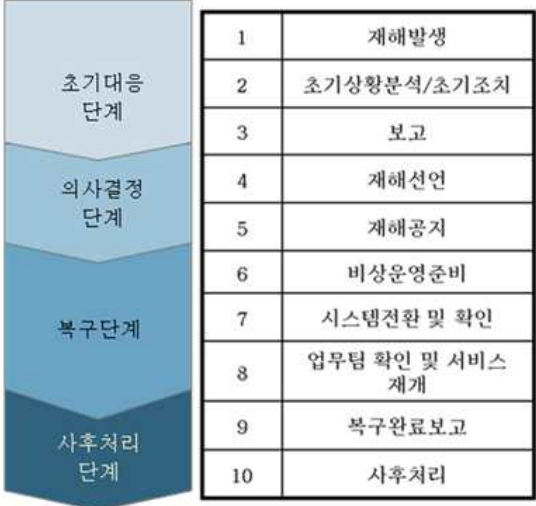
구분	설비기준	확보현황 및 정책	비고
정보보호 체계		<p>최소화하여 가용성을 확보하는 것을 목적으로 함.</p> <p>&lt;현황&gt;</p> <ul style="list-style-type: none"> <li>• 대덕 IDC는 전산 장비 고장이나 장애 발생 시 각 분 시 전문 협력업체와의 전략적 관계로 대체장비의 신속한 확보와 투입으로 서비스 가용성을 확보하고 있음.</li> <li>• 서버, 네트워크, 백업, 시설공사 등 각 분야별 전문 협력업체, 장비 공급 Vendor와 긴밀한 관계로 비상시 비상연락 체계로 부품의 신속한 조달 및 확보로 시스템 가용성을 유지하고 있음.</li> </ul> 	
서버 보안		<p>&lt;정책 및 지침&gt; CUFS-ISMS서버 보안지침</p> <p>&lt;현황&gt;</p> <ul style="list-style-type: none"> <li>• (서버선정정보안인증)시스템 도입의 필요성은 용량/성능 측면에서의 문제점과 도입 시의 호환성/안정성/확장성 등을 모두 고려하여 도입</li> <li>• (물리적접근통제)서버는 통제 구역 내에 설치/통제구역에 출입 시 “물리적 보안지침, 통제구역 출입 관리 대장”에 출입 사항을 기록함</li> <li>• (서버운영)반기별로 계정 관리, 접근 관리, 로그 관리, 백업 관리에 대하여 점검함.</li> <li>• 무결성점검/정기적인 업데이트(일 1회 이상)를 수행하며, 필요 시 긴급 업데이트를 수행/보안관련 패치나 권고안이 발생하는 것을 지속적으로 모니터링하며 보안 패치를 적용함.</li> <li>• SK IDC에서는 365일 모니터링 하도록 하고, 모니터링 결과는 월간보고서를 작성하여 보고함.</li> <li>• CPU 평균 사용률/메모리 평균 사용률이 60% 초과, HDD 사용률/네트워크 이용률이 80%를 초과하면 시스템 증설계획을 수립함.</li> <li>• 장애관리는 서비스와 업무에 미치는 영향의 정도에 따라 장애유형을 분류하여 매뉴얼에 따른 처리 및 보고함.</li> <li>• 모든 서버를 NTP를 사용하여 특정 Time 서버로 시각을 동기화 하여야 하며 이 동기화 상황을 주간 점검을 통해 주기적으로 관리함</li> <li>• (로그인프로세스)시스템에 로그인 실패 시 시스템 침해의 원인이 될</li> </ul>	

구분	설비기준	확보현황 및 정책	비고
정보보호 체계		<p>만한 정보를 사용자에게 보여주지 않도록 조치함. 로그인시 실패하면 로그인 절차가 잘못되었다는 정보만 표시하고, 세션을 종료함</p> <ul style="list-style-type: none"> <li>● 연속적으로 5회 이상 비밀번호를 잘못 입력할 경우 세션을 차단함.</li> <li>● 하나의 사용자 계정으로 여러 장소(터미널)에서 동시에 여러 온라인 세션을 연결하지 않는 것을 원칙으로 함.</li> <li>● 루트 로그인은 콘솔 접속으로만 가능함.</li> <li>● (권한관리)TCP Wrapper등의 IP Address 기반 접근 통제기능을 사용함.</li> <li>● 유지보수, 장애처리 등의 업무적인 필요성에 의하여 제3자에게 접근 권한을 부여해야 할 경우 정보보호 관리자의 승인을 얻은 후 권한을 부여함. 이러한 권한은 승인된 시간 동안만 사용되도록 제한함.</li> <li>● 서버 사용자의 업무 분장의 변화나 휴직, 퇴직 등의 고용상의 변화에 따른 통보를 받은 즉시 해당 사용자 계정, 접근 권한을 변경 혹은 삭제함.</li> <li>● 중요 시스템 및 특수한 시스템은 분리된 망으로 구성하며 분리된 망내 시스템으로만 접근을 가능하게 하며 분리 망 구성함.</li> </ul>	
	스위치, 라우터 등의 주요 통신설비	<p>&lt;정책 및 지침&gt; CUFS-ISMS네트워크 보안지침</p> <p>&lt;현황&gt;</p> <ul style="list-style-type: none"> <li>● 침입차단시스템을 적용하여 인터넷과 일차적인 분리를 적용하며, 내부 망에는 VLAN을 사용하여 내부 보안을 적용함.</li> <li>● 네트워크는 물리적/논리적으로 세그먼트를 구분하여 별도의 네트워크 망을 구성함.</li> <li>● 네트워크 분리 현황은 네트워크 구성도및 IP할당 목록으로 관리함</li> <li>● 시스템 관리는 내부의 특정 터미널에서만 할 수 있도록 제한하고, 외부에서 네트워크를 통하여 시스템을 관리할 경우에는 사용자 인증, 암호 및 접근 통제기능을 설정함.</li> <li>● 계정관리, 접근통제, 신규패턴, 로그관리, 성능관리들에 대하여 반기마다 점검을 하여 정보보호 관리자에게 보고함.</li> <li>● TCP/IP를 통한 외부와의 연결은 반드시 침입차단시스템을 통하여 연결함.</li> </ul>	
정보보호 체계	Firewall, IDS, IPS 방화벽등 보안서버	<p>&lt;정책 및 지침&gt; CUFS-ISMS보안시스템 보안지침</p> <p>&lt;현황&gt;</p> <ul style="list-style-type: none"> <li>● F/W : Cisco ASA5520 이중화 Firewall Throughput : Up to 450 Mbps</li> <li>● 웹방화벽 : WAPP SAFER</li> <li>● IDS : ISS Proventia GX4004 Throughput : 200 Mbps</li> <li>● 종합보안관제서비스(인포섹)</li> <li>● IDC관제서비스(SK&amp;C)</li> <li>● 허가되지 않은 모든 서비스는 거부/공개용 웹 서버 등은 내부 네트워크와 분리하여 DMZ 공간에 설치.</li> <li>● 플랫폼의 환경설정 데이터, 보안정책(Rule)은 매일 백업을 실시함.</li> <li>● 영역별 지침에 성능관리 규정이 정의되어 있음.</li> <li>● SK&amp;C가 월간 단위로 성능/트래픽 이용 현황을 분석하여 보고하고 있으며 기본적인 성능 관리가 지속적으로 수행되고 있음.</li> </ul>	

구분	설비기준	확보현황 및 정책	비고											
		<ul style="list-style-type: none"> <li>• 성능/용량 관리는 “Anycatch”(SKC&amp;C)를 사용하여 하고 있으며, 임계치 도달시 SMS 등을 통해 통보함.</li> <li>• 보안사고 모니터링은 SK인포섹 보안시스템(침입차단시스템, 침입탐지시스템, 웹방화벽)의 주요 로그, 이벤트를 확인하고 있음.</li> <li>• 로그, 이벤트를 분석하여 정기 관계 보고서를 작성함.</li> <li>• 모니터링, 대응 및 처리와 관련되어 외부 전문가, 전문기관(SK인포섹 및 협력업체), 전문정부기관(KISA)의 연락체계를 구축하고 있음.</li> </ul>												
	기타	<table border="1"> <tr> <td data-bbox="450 555 539 725" rowspan="5">주요 교육 설비 이중화</td> <td data-bbox="539 555 708 584">웹서버</td> <td data-bbox="708 555 1187 584">4대의 서버로 Load-balancing 구성</td> </tr> <tr> <td data-bbox="539 584 708 613">시험전용서버</td> <td data-bbox="708 584 1187 613">4대의 서버로 Load-balancing 구성</td> </tr> <tr> <td data-bbox="539 613 708 642">DB서버</td> <td data-bbox="708 613 1187 642">2대의 서버로 Active-Standby로 이중화구성</td> </tr> <tr> <td data-bbox="539 642 708 672">VOD서버</td> <td data-bbox="708 642 1187 672">2대의 서버로 Load-balancing 구성</td> </tr> <tr> <td data-bbox="539 672 708 725">콘텐츠서버</td> <td data-bbox="708 672 1187 725">3대의 서버로 Load-balancing 구성</td> </tr> </table>	주요 교육 설비 이중화	웹서버	4대의 서버로 Load-balancing 구성	시험전용서버	4대의 서버로 Load-balancing 구성	DB서버	2대의 서버로 Active-Standby로 이중화구성	VOD서버	2대의 서버로 Load-balancing 구성	콘텐츠서버	3대의 서버로 Load-balancing 구성	
주요 교육 설비 이중화	웹서버	4대의 서버로 Load-balancing 구성												
	시험전용서버	4대의 서버로 Load-balancing 구성												
	DB서버	2대의 서버로 Active-Standby로 이중화구성												
	VOD서버	2대의 서버로 Load-balancing 구성												
	콘텐츠서버	3대의 서버로 Load-balancing 구성												

위의 내용을 통하여 볼 때 우리 대학의 정보보호관리 계획이 체계적으로 수립되어 있으며 그 운영실적이 ‘매우 우수한 편’이라고 할 수 있다.

**다. 근거자료**

- 1.ISMS 09-004
- 2.CUFS-정보보호 정책서 1종
- 3.CUFS-지침 19종
- 4.CUFS-관리부문 : 9종
- 5.CUFS-물리부문 : 1종
- 6.CUFS-기술부문 9종
- 7.CUFS-ISMS 실적 관리 대장



#### 4.3.6.4 보안 관련 인력 및 교육 실적의 우수성

☑ 보안 관련 인력이 우수한지의 여부와 보안관련 교육 실적이 어느 정도 우수하게 유지되고 있는지에 대해 평가함.

##### 가. 평가표

등급	A (매우 우수)	B (우수)	C (보통)	D (미흡)	E (매우 미흡)
체크		◎			
평가기준 A. 보안 인력의 전문성 및 지침에 의한 실적 여부가 매우 우수함 B. 보안 인력의 전문성 및 지침에 의한 실적 여부가 우수함 C. 보안 인력의 전문성 및 지침에 의한 실적 여부가 보통임 D. 보안 인력의 전문성 및 지침에 의한 실적 여부가 미흡함 E. 보안 인력의 전문성 및 지침에 의한 실적 여부가 매우 미흡함					

##### 나. 평가내용

- ❖ 정보보호 실무자 및 보안 인력의 전문성
- ❖ 보안교육지침 수립 여부 및 실적

우리 대학의 보안 인력은 학교 본부 인력과 서버 및 네트워크 등 전산장비를 운영하는 SK C&C 및 보안 전문 업체 인력으로 구성되어 있다. 학교 본부는 총괄책임관을 중심으로 실태점검 및 교육을 시행하여 모든 구성원이 정보보호의 중요성을 항상 인지할 수 있도록 지원한다. 또 전문화된 IDC조직(SK C&C) 및 국내 최고 보안전문 업체인 (주)인포섹의 컨설팅을 받아 외부 점검(BS7799인증)을 통한 보안 교육 및 점검을 정기적으로 실시하여 최고수준의 보안서비스를 지원하고 있다.

##### 1) 보안 및 정보보호 인력 현황

보안 인력은 보안 정보보호 책임관인 전산운영실장을 중심으로 정보보호 조직의 체계적인 보안 활동을 시행하고 있다. 특히 전산 설비에 대한 정보보안 관리는 SK C&C의 IDC 전문 서버오퍼레이터 및 국내 최고 보안 전문 업체인 (주)인포섹의 종합보안 컨설팅을 받아 분야별 보안담당자로 지정되어 정보 보호 활동을 수행하고 있다. 정보보안 전문가 집단을 통하여 정기적으로 보안의 취약점을 진단 분석하고, 신종 해킹 사례 소개와 그 침해 대응 방안 등에 관한 보안 시스템을 교육하는 등 정보보호 활동을

효율적으로 진행하고 있다.

2) 보안 교육 실시 현황

우리 대학은 보안관리 기초지식 및 정보시스템의 안전한 운영을 위해 필요한 사항들을 주지시켜 자발적인 보안의식을 고취시키고 부주의나 고의에 의한 보안 사고를 최소화하기 위하여 정보보호교육지침을 제도화하여 정책에 근거하는 방안을 아래와 같이 수립하였다.

<표 4-55> 보안 교육 지침

대상자	항목	교육 주기
교직원 (학교 본부에 위치한 각 부서 및 학부)	가) 정보보호 정책, 지침, 절차 및 규정 설명 나) 보안사고 사례 홍보 다) 사고 대응절차 라) PC 보안 및 바이러스 대책 마) 정보보호 법·제도 바) 개인정보보호 일반 교육 사) 기타 보안관련 내용	가) 정기 보안교육은 모든 부서에 1인을 지정하여 년 1회 2시간 이상 실시하며, 각 부서별로 모든 직원들에게 전달교육을 시행하도록 한다. 나) 정보보호관리자, 정보보호담당자, 시스템담당(자)는 최소 년 1회 이상 최근 해킹동향 및 보안사고 대응에 관한 보안교육을 이수하도록 한다.
정보보호실무자 및 전산실 직원	가) 정보보호 정책, 지침, 절차 및 규정 설명 나) 정보보호 관리체계 구축 및 운영 다) 보안사고 사례 홍보 라) 사고 대응절차 및 업무복구 계획 마) 정보보호 법·제도 바) 개인정보보호 전문 교육 사) 기타 보안관련 전문 내용	다) 보안지침 신설 및 개정이 이루어진 경우 필요에 따라 비정기 보안교육을 실시한다.
외부용역업체 및 협력업체	정책 및 업무에 따른 보안 필요사항을 주지시키고, 장기 근무 시는 교직원에게 준해 동일한 교육을 받게 한다. 가) 학교 출입 시 유의 및 주의사항 나) 학교 업무사항의 수집 금지 다) 학교 업무사항 학교 외 노출 금지 라) 기타 제반업무와 관련된 보안사항 등	라) 각 부서보안책임자는 부서 내 신규 채용 직원 (교직원, 일용직, 조교, 계약직 등)과 반기 1회 이상 부서 내 교직원을 대상으로 보안관리 규정에 대한 보안교육을 실시하여야 한다.

정보보호 교육 결과보고서 (기본교육)		결 계	정보보호 담당자	정보보호 관리자
제목	2010년 정기 정보보호 기본과정교육 : 1) 정보보호 정책 및 지침 2) 개인정보보호 3) PC보안교육 4) 정보보호 최근 동향 및 이슈			
일자	2010년 8월 28일 (월) ~ 2010년 8월 27일 (금)	시간	교육원정참조	
교육 일정	27일	09:00 ~ 09:50	정보보호 정책 및 지침	
		10:00 ~ 10:30	PC보안교육	
		10:40 ~ 11:30	정보보호 최근 동향 및 이슈(체계중심)	
	28일 ~ 27일	KISA동영상자료 웹개시	개인정보보호 (알고자기자! 개인정보보호)	
대상	- 교직원, - 제8차ISKCC&C [인력지 시스템관리자 선정인/ 보안관계 종성목 -> "과두원 필수 숙지사람" 으로 대체]		평가 방법	20 / 82 (96%)
강사	1) 정보보호 정책 및 지침 (2009.10 개정) : 유유원 2) PC보안교육 : 김주희 3) 정보보호 최근 동향 및 이슈 : 김주희 4) 개인정보보호 (KISA 동영상 자료) : 이화진		작성 자	김주희
<b>※ 교육목적</b> <ul style="list-style-type: none"> <li>교직원들 대상으로 정보보호 정책과 지침 교육을 통해 교직원 보안 준수 사항을 숙지하고 보안의식을 강화하여 보안관리 본능을 체계적으로 이형 할 수 있도록 한다.</li> <li>정보시스템 정기 유지보수 및 보안관계업체 담당과 대상으로 제8차 보안준수 사항을 숙지하도록 하여 교내 정보에 대한 보안유지를 강화한다.</li> <li>개인 PC의 보안설정 방법과 바이러스 예방 교육을 실시하여 업무용 PC를 통한 침해사고를 예방하고 학내망 보안취급을 지속적으로 감소시킨다.</li> <li>정보보호 최근 동향 및 관련 대학 관련 통계 현황을 알아보고 정규직 준수 여부를 판단하여 향후 완결 가능한 보안리할 관련사항들을 사전에 차단하여 보안업무의</li> </ul>				

[그림 4-11] 교직원 및 협력사 보안 교육 현황

위의 내용을 통하여 볼 때 우리 대학의 보안 인력의 전문성 및 지침에 의한 실적 여부가 ‘우수한 편’이라고 할 수 있다.

#### 다. 근거자료

ISMS 09-004 CUFS-보안교육지침

### 4.3.6.5 개인정보 보호의 적절성

☑ 학교 구성원의 개인정보가 적절하게 보호받을 수 있는지의 여부에 대해 평가함.

#### 가. 평가표

등급	A (매우 우수)	B (우수)	C (보통)	D (미흡)	E (매우 미흡)
체크	◎				
<p>평가기준</p> <p>A. 개인정보 보호지침이 수립되어 있으며 신분인증 및 주요정보 암호화 시스템 기능이 매우 우수함</p> <p>B. 개인정보 보호지침이 수립되어 있으며 신분인증 및 주요정보 암호화 시스템 기능이 우수함</p> <p>C. 개인정보 보호지침이 수립되어 있으며 신분인증 및 주요정보 암호화 시스템 기능이 보통</p> <p>D. 개인정보 보호지침이 수립되어 있으나 신분인증 또는 주요정보 암호화 시스템 미흡함</p> <p>E. 개인정보 보호지침 수립되어 있으나 신분인증 또는 주요정보 암호화 시스템 매우 미흡함</p>					

#### 나. 평가내용

- ❖ 개인 정보의 체계적인 지침 수립여부
- ❖ 개인 본인 인증을 할 수 있고 보호할 수 있는 장치 조치 여부

우리 대학은 '정보통신망 이용촉진 및 정보보호 등에 관한 법률' 및 '교육과학기술부 정보보안기본지침'을 근간으로 정보보호시스템을 구축하고 개인정보를 체계적으로 관리하고 있다. 또 개인정보보호 지침을 제도화하여 허가 받지 않은 공개, 변조 및 파괴 등으로부터 개인정보를 보호한다.

<표 4-56> 정보보호시스템 확보 현황

구분	항목	내용
인적보안	교직원	<ul style="list-style-type: none"> <li>• 보안교육 신규 입사자에 대해 정보보호관리자는 개인정보보호 교육을 실시한다.</li> </ul>
		<ul style="list-style-type: none"> <li>• 침해 행위 및 정보 유출 금지 교직원 및 제3자는 다음 각 호의 내용을 준수하여야 한다. 가) 정보통신망에 대한 비인가 접근 및 침입 행위</li> </ul>

		<p>나) 악성 프로그램의 전달 또는 유포</p> <p>다) 대량의 정보전송 등으로 정보통신망의 장애 발생</p> <p>라) 개인정보의 불법적인 유출 및 변조</p>
	제3자 보안	<ul style="list-style-type: none"> <li>• 제3자 계약 시 보안대책 정보보호관리자는 계약서 검토 시 해당 용역 업무의 특성을 고려한 보안 요구사항이 계약서에 반영되도록 하여야 한다.</li> <li>• 개인정보 취급 제3자의 업무 수행 시 보안대책 가) 정보보호담당자는 개인정보를 취급하는 제3자의 현황을 정보보호관리자 및 정보보호책임자에게 고지한다. 나) 개인정보를 취급하는 제3자의 업무 수행에 관련된 보안 관리는 정보보호담당자 및 해당 프로젝트관리자가 담당한다. 다) 제3자와의 업무 수행 시, 정보보호관리자는 제3자에게 개인정보보호정책을 교육한 후 보안 정책의 준수와 비밀 유지에 대한 서약을 받는다. 라) 제3자의 활동에 대한 보안 정책은 기본적으로 내부인력에 대한 보안정책에 준한다. 마) 개인 정보를 취급하거나 개인정보를 다량으로 유출할 수 있는 제3자에 대해서는 “인적보안지침”의 보안점검에 따라 관리감독을 철저히 한다.</li> </ul>
개인정보 취급 및 관리	개인정보 수정 및 삭제	<p>가) 권한이 부여된 IT인력 외에는 DB Tool에 의한 직접적인 개인정보의 수정 및 삭제를 금지한다.</p> <p>나) DB Tool의 사용이 가능한 IT인력은 사전에 정보보호관리자의 승인 하에 사용 전담자를 정한다.</p> <p>다) DB Tool에 의한 개인정보 수정 및 삭제 작업에 대하여 기술적 로깅 등의 방법을 통해 기록하여야 한다.</p>
	개인정보 출력	<p>가) 개인정보의 출력은 사전에 비밀보관책임자(정),(부)에 의해 승인 받은 직원에 한한다.</p> <p>나) 개인정보의 출력은 최소한으로 이루어져야 하며, 출력실 혹은 별도 지정된 프린터기를 이용하여 출력을 수행하여야 한다.</p> <p>다) 출력 수행 시 해당 출력물은 본인이 즉시 회수하여야 한다.</p> <p>라) 잘못된 출력물 혹은 사용 목적이 완료된 출력물이 발생하는 경우 분쇄기로 파쇄하거나 소각시킨다.</p>
	개인정보 반출	<p>가) 개인정보를 저장매체에 저장하여 반출하는 경우 사전에 비밀보관책임자(정),(부)의 승인을 득한 자에 한한다.</p> <p>나) 불법적인 개인정보 반출을 방지하기 위하여 반.출입 통제 시스템 등의 기술적 조치를 적용할 수 있다.</p>
물리적 보안	개인정보처리시스템 보관 장소	<p>가) 개인정보가 저장, 처리되는 정보시스템이 보관되는 장소는 출입통제구역으로 지정된다.</p> <p>나) 기타 출입통제구역의 보안은 “물리적 보안지침” 규정에 준한다.</p>
	장비 및 저장 매체 보안	<p>가) 장비 및 저장 매체는 지급되거나 승인된 표준 장비와 표준</p>

		<p>매체만을 사용한다. 개인적으로 별도의 장비를 설치하거나 매체를 사용할 경우 비밀보관책임자(정),(부)의 사전 승인을 받는다.</p> <p>나) 비밀보관책임자(정),(부)의 정보보호관리자 및 정보보호책임자의 사전 승인을 받은 자에 한하여 백업 등의 목적으로 저장 매체에 개인정보를 저장할 수 있다.</p> <p>다) 개인정보가 저장된 장비나 저장 매체의 폐기나 재사용 시 장비나 매체 내의 모든 정보를 소거한다.</p>
침해 대응 및 복구	개인정보 백업	<p>개인정보는 해킹, 컴퓨터 바이러스 감염, 전원공급 중단, 재해발생 등의 정보시스템 장애로 인한 분실, 도난, 변조 또는 멸실될 경우에 대비한 신속한 복구를 위하여 별도의 미디어를 이용한 백업을 하여야 한다.</p>
	개인정보 취급 시스템 취약성 점검 및 분석	<p>가) 개인정보를 취급하는 정보시스템의 취약점으로 인해 시스템 장애나 개인정보에 대한 침해가 일어나지 않도록 년 1회 이상 취약성 진단을 실시하며 취약점에 대한 적절한 조치를 취하도록 한다.</p> <p>나) 취약성진단에 관한 세부 사항은 “서버 보안지침”에 따른다.</p>
	개인정보 침해사고 시 대응 및 복구	<p>가) 개인정보 침해사고의 징후를 규정에 의해 확인한다.</p> <p>나) 개인정보 침해사고의 징후 또는 보안사고가 발견되는 즉시 발견자는 정보보호담당자에게 보고한다.</p> <p>다) 정보보호담당자는 그 문제의 유형에 따라 관련 대상자들, 정보보호관리자 및 정보보호책임자와 상의하여 대응을 결정한다.</p> <p>라) 기타 개인정보 침해사고에 대한 세부 사항은 “보안사고 대응지침”에 따른다.</p>
어플리케이션 개발 및 운영	개인정보 접근 권한	<p>가) 개인정보에 대한 접근 권한은 개인정보 취급자의 업무 범위를 고려하여 최소한으로 권한이 부여될 수 있도록 차등 부여하여 인가된 범위 내에서만 접근이 가능하도록 조치하여야 한다.</p> <p>나) 개인정보 관련 어플리케이션 접근을 위한 C/S 프로그램은 해당 취급자에게 별도로 제공하고 비인가자가 획득할 수 없도록 관리하여야 한다.</p>
	개인정보 표시 제한	<ul style="list-style-type: none"> <li>개인정보 표시 제한 기준</li> </ul> <p>가) 주민등록번호, 비밀번호 등에 대해서 표시 제한을 실시할 수 있다</p> <p>나) 개인정보 표시 제한 기준은 어플리케이션에서 제공하는 조회, 출력, 다운로드 기능에 대하여 적용한다.</p> <p>개인정보 표시 제한 기준의 예외 적용 시 절차</p> <p>어플리케이션 사용자의 요청 등으로 인하여 개인정보 표시 제한 기준 적용을 할 수 없는 경우, 요청자는 개인정보 표시 제한 예외적용 신청서를 작성하여 해당 부서장의 승인 하에 요청하며 정보보호관리자 및 정보보호책임자의 승인을 득한 후에 개인정보 표시제한 기준을 예외 적용하거나 적용하지 않을 수 있다.</p>
	개인정보 사용 상의 경고 메시지 표	<p>가) 개인정보 관련 어플리케이션 화면 내의 적절한 위치에 개인정보보호를 위한 주의사항 등을 표시하여 개인정보 취급자의 주의가 기울여질 수 있도록 조치한다.</p> <p>나) 개인정보보호를 위한 주의사항은 업무의 불편함을 최소화하기 위한 경우, 개인정보 관련 어플리케이션 내의 각 화면 마다 표시하지 않고, 로그인 후 1회 표시하는 것으로 대체할 수 있다.</p>
	쿠키	<p>가) 쿠키를 사용하는 경우 개인을 식별할 수 있는 이름,</p>

		<p>주민등록번호, 이동전화번호, 생년월일 등을 쿠키 내에 저장하지 않는다.</p> <p>나) 쿠키에 개인정보 저장이 불가피할 경우, 쿠키에 의한 개인정보 유출을 방지할 수 있도록 쿠키 암호화 등의 조치를 취한다.</p>
	로그	<p>가) 로그인/로그아웃 로깅 어플리케이션 로그인/로그아웃 시 다음의 항목을 로깅하는 것을 원칙으로 하고, 어플리케이션 특성에 따라 로깅 항목을 선택할 수 있다. 나) 조회/출력/다운로드 로깅 어플리케이션을 통한 개인정보 조회/출력/다운로드 시 다음의 항목을 로깅하는 것을 원칙으로 하고, 어플리케이션 특성에 따라 로깅 항목을 선택할 수 있다</p> <p>다) 수정 로깅 어플리케이션을 통한 개인정보 수정 시 다음의 항목을 로깅하는 것을 원칙으로 하고, 어플리케이션 특성에 따라 로깅 항목을 선택할 수 있다</p> <p>라) 삭제 로깅 어플리케이션을 통한 개인정보 삭제 시 다음의 항목을 로깅하는 것을 원칙으로 하고, 어플리케이션 특성에 따라 로깅 항목을 선택할 수 있다</p> <p>마) 로그 데이터 접근 제한 어플리케이션 로그 데이터에 대하여 어플리케이션 개발 및 운영 담당자는 Read(읽기) 권한만을 가진다.</p>
	저장 암호화	<p>다음의 개인정보를 DB에 저장할 경우 반드시 암호화하며 구체적인 절차는 “암호 지침”에 따른다.</p> <p>가) 비밀번호 나) 주민등록번호 다) 계좌번호</p>
	개인정보 폐기	<p>DB 내에 저장된 개인정보를 폐기하는 경우 다음의 절차를 준수한다.</p>
	테스트데이터 관리	<p>가)개인정보 운영 데이터를 테스트 데이터로 복사하여 사용하는 경우, 테스트 목적, 테스트 기간, 테스트 데이터 변조 방안 등을 기록하여 정보보호관리자 및 정보보호책임자의 승인을 득한 후 보관한다.</p> <p>나)개인정보 운영 데이터를 테스트 데이터로 복사하여 사용하는 경우 변조하여 사용한다. 다만 변조가 어려울 경우 테스트 후 테스트 데이터를 즉시 폐기해야 한다.</p> <p>다)개인정보 테스트 데이터의 사용 목적이 종료된 경우 즉시 폐기해야 한다.</p> <p>라)정보보호관리자는 개인정보 테스트용 데이터가 승인된 범위에 따라 적절하게 운영되고, 사용 이후에 삭제되었는지를 반기 혹은 필요한 경우 수시로 점검하여 정보보호책임자에게 보고 한다. 세부 점검 절차는 ‘개발보안 지침’을 따른다.</p>

또한 온라인 학생들의 개인정보보호, 공정한 출석 관리 및 대리 출석 방지를 위한 제도적 보안장치와 시스템을 아래와 같이 운영하고 있다.

<표 4-57> 개인 신분 시스템 확보 현황

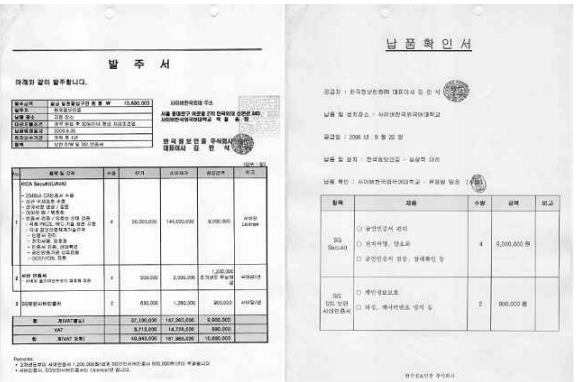
구분	확보현황	운영실적	비고																																																																																																																								
<p>주요정보 암호화</p> <ul style="list-style-type: none"> <li>• SSL 암호화 모듈 적용</li> <li>- 홈페이지 로그인, 개인정보수정, 관리자 학사변동 및 주요 데이터 관리 시 암호화 적용</li> </ul>		<p>(주)한국정보인증 웹서버인증서(SSL 암호화 모듈 적용)</p> 																																																																																																																									
<p>인증 및 신분 인식 시스템</p> <ul style="list-style-type: none"> <li>• 웹 로그인을 통한 신분 인증 실시</li> <li>- 매 학기 개인 비밀번호 변경 의무화</li> <li>• 공인인증서를 통한 학생신분 인식</li> <li>- 범용개인 공인인증서를 통해 학생 신분 인식 단계적 실시</li> </ul>		<p>• (주)한국정보인증 공인인증서를 통한 신분확인 (2008. 10. 6~현재)</p> 																																																																																																																									
<p>인증 및 신분 인식 시스템</p> <ul style="list-style-type: none"> <li>• 교수자 관리시스템에서 출석 로그 데이터 제공</li> <li>• 대리 출석 방지를 위해 학습자의 콘텐츠 접속 시간 및 접속 IP 확인</li> </ul>		<p>• 접속로그를 분석하여 대리출석 방지</p> <p>로그데이터 관리</p> <p>※ 학번으로 검색이 가능합니다. ※ 검색어를 넣고 영구 검색 버튼을 누르면 전체 목록이 나타납니다. 로그데이터: 학년별 수강내역</p> <p>검색어: 학번   200720001   &lt;검색&gt;</p> <p>&lt;&lt; 학생별 수강현황: 29 &gt;&gt;</p> <table border="1"> <thead> <tr> <th>학번ID</th> <th>학생명</th> <th>구분</th> <th>과목코드</th> <th>과목명</th> <th>강의명</th> <th>접속시간</th> <th>접속지점</th> </tr> </thead> <tbody> <tr><td>200720001</td><td>김경원</td><td>정규</td><td>SA1103020090101</td><td>커뮤니케이션 일반회화 실견</td><td>편5,2</td><td>2009-06-07 08:30:19.793</td><td>116.122.45.150</td></tr> <tr><td>200720001</td><td>김경원</td><td>정규</td><td>SA1103020090101</td><td>커뮤니케이션 일반회화 실견</td><td>편5,2</td><td>2009-06-04 19:11:31.06</td><td>116.122.45.150</td></tr> <tr><td>200720001</td><td>김경원</td><td>정규</td><td>SA1103020090101</td><td>커뮤니케이션 일반회화 실견</td><td>편5,1</td><td>2009-05-29 22:03:18.233</td><td>116.122.45.241</td></tr> <tr><td>200720001</td><td>김경원</td><td>정규</td><td>SA1103020090101</td><td>커뮤니케이션 일반회화 실견</td><td>편5,2</td><td>2009-05-22 10:13:30.497</td><td>219.240.2.149</td></tr> <tr><td>200720001</td><td>김경원</td><td>정규</td><td>SA1103020090101</td><td>커뮤니케이션 일반회화 실견</td><td>편5,2</td><td>2009-05-20 00:35:05.973</td><td>222.237.74.203</td></tr> <tr><td>200720001</td><td>김경원</td><td>정규</td><td>SA1103020090101</td><td>커뮤니케이션 일반회화 실견</td><td>편5,1</td><td>2009-05-16 21:20:44.013</td><td>222.237.74.175</td></tr> <tr><td>200720001</td><td>김경원</td><td>정규</td><td>SA1103020090101</td><td>커뮤니케이션 일반회화 실견</td><td>편5,1</td><td>2009-05-14 17:24:06.39</td><td>211.58.159.190</td></tr> <tr><td>200720001</td><td>김경원</td><td>정규</td><td>SA1103020090101</td><td>커뮤니케이션 일반회화 실견</td><td>편5,1</td><td>2009-05-13 23:49:17.56</td><td>211.58.159.190</td></tr> <tr><td>200720001</td><td>김경원</td><td>정규</td><td>SA1103020090101</td><td>커뮤니케이션 일반회화 실견</td><td>편5,1</td><td>2009-05-13 00:35:45.623</td><td>211.58.14.161</td></tr> <tr><td>200720001</td><td>김경원</td><td>정규</td><td>SA1103020090101</td><td>커뮤니케이션 일반회화 실견</td><td>부,편,12</td><td>2009-05-08 00:51:29.687</td><td>222.237.74.136</td></tr> <tr><td>200720001</td><td>김경원</td><td>정규</td><td>SA1103020090101</td><td>커뮤니케이션 일반회화 실견</td><td>부,편,11</td><td>2009-05-08 00:22:50.45</td><td>222.237.74.136</td></tr> <tr><td>200720001</td><td>김경원</td><td>정규</td><td>SA1103020090101</td><td>커뮤니케이션 일반회화 실견</td><td>부,편,11</td><td>2009-05-06 01:51:20.687</td><td>211.108.58.59</td></tr> <tr><td>200720001</td><td>김경원</td><td>정규</td><td>SA1103020090101</td><td>커뮤니케이션 일반회화 실견</td><td>편5,1</td><td>2009-04-24 19:03:56.947</td><td>116.122.45.24</td></tr> <tr><td>200720001</td><td>김경원</td><td>정규</td><td>SA1103020090101</td><td>커뮤니케이션 일반회화 실견</td><td>편5,14</td><td>2009-04-24 18:30:43.577</td><td>116.122.45.24</td></tr> </tbody> </table>	학번ID	학생명	구분	과목코드	과목명	강의명	접속시간	접속지점	200720001	김경원	정규	SA1103020090101	커뮤니케이션 일반회화 실견	편5,2	2009-06-07 08:30:19.793	116.122.45.150	200720001	김경원	정규	SA1103020090101	커뮤니케이션 일반회화 실견	편5,2	2009-06-04 19:11:31.06	116.122.45.150	200720001	김경원	정규	SA1103020090101	커뮤니케이션 일반회화 실견	편5,1	2009-05-29 22:03:18.233	116.122.45.241	200720001	김경원	정규	SA1103020090101	커뮤니케이션 일반회화 실견	편5,2	2009-05-22 10:13:30.497	219.240.2.149	200720001	김경원	정규	SA1103020090101	커뮤니케이션 일반회화 실견	편5,2	2009-05-20 00:35:05.973	222.237.74.203	200720001	김경원	정규	SA1103020090101	커뮤니케이션 일반회화 실견	편5,1	2009-05-16 21:20:44.013	222.237.74.175	200720001	김경원	정규	SA1103020090101	커뮤니케이션 일반회화 실견	편5,1	2009-05-14 17:24:06.39	211.58.159.190	200720001	김경원	정규	SA1103020090101	커뮤니케이션 일반회화 실견	편5,1	2009-05-13 23:49:17.56	211.58.159.190	200720001	김경원	정규	SA1103020090101	커뮤니케이션 일반회화 실견	편5,1	2009-05-13 00:35:45.623	211.58.14.161	200720001	김경원	정규	SA1103020090101	커뮤니케이션 일반회화 실견	부,편,12	2009-05-08 00:51:29.687	222.237.74.136	200720001	김경원	정규	SA1103020090101	커뮤니케이션 일반회화 실견	부,편,11	2009-05-08 00:22:50.45	222.237.74.136	200720001	김경원	정규	SA1103020090101	커뮤니케이션 일반회화 실견	부,편,11	2009-05-06 01:51:20.687	211.108.58.59	200720001	김경원	정규	SA1103020090101	커뮤니케이션 일반회화 실견	편5,1	2009-04-24 19:03:56.947	116.122.45.24	200720001	김경원	정규	SA1103020090101	커뮤니케이션 일반회화 실견	편5,14	2009-04-24 18:30:43.577	116.122.45.24	
학번ID	학생명	구분	과목코드	과목명	강의명	접속시간	접속지점																																																																																																																				
200720001	김경원	정규	SA1103020090101	커뮤니케이션 일반회화 실견	편5,2	2009-06-07 08:30:19.793	116.122.45.150																																																																																																																				
200720001	김경원	정규	SA1103020090101	커뮤니케이션 일반회화 실견	편5,2	2009-06-04 19:11:31.06	116.122.45.150																																																																																																																				
200720001	김경원	정규	SA1103020090101	커뮤니케이션 일반회화 실견	편5,1	2009-05-29 22:03:18.233	116.122.45.241																																																																																																																				
200720001	김경원	정규	SA1103020090101	커뮤니케이션 일반회화 실견	편5,2	2009-05-22 10:13:30.497	219.240.2.149																																																																																																																				
200720001	김경원	정규	SA1103020090101	커뮤니케이션 일반회화 실견	편5,2	2009-05-20 00:35:05.973	222.237.74.203																																																																																																																				
200720001	김경원	정규	SA1103020090101	커뮤니케이션 일반회화 실견	편5,1	2009-05-16 21:20:44.013	222.237.74.175																																																																																																																				
200720001	김경원	정규	SA1103020090101	커뮤니케이션 일반회화 실견	편5,1	2009-05-14 17:24:06.39	211.58.159.190																																																																																																																				
200720001	김경원	정규	SA1103020090101	커뮤니케이션 일반회화 실견	편5,1	2009-05-13 23:49:17.56	211.58.159.190																																																																																																																				
200720001	김경원	정규	SA1103020090101	커뮤니케이션 일반회화 실견	편5,1	2009-05-13 00:35:45.623	211.58.14.161																																																																																																																				
200720001	김경원	정규	SA1103020090101	커뮤니케이션 일반회화 실견	부,편,12	2009-05-08 00:51:29.687	222.237.74.136																																																																																																																				
200720001	김경원	정규	SA1103020090101	커뮤니케이션 일반회화 실견	부,편,11	2009-05-08 00:22:50.45	222.237.74.136																																																																																																																				
200720001	김경원	정규	SA1103020090101	커뮤니케이션 일반회화 실견	부,편,11	2009-05-06 01:51:20.687	211.108.58.59																																																																																																																				
200720001	김경원	정규	SA1103020090101	커뮤니케이션 일반회화 실견	편5,1	2009-04-24 19:03:56.947	116.122.45.24																																																																																																																				
200720001	김경원	정규	SA1103020090101	커뮤니케이션 일반회화 실견	편5,14	2009-04-24 18:30:43.577	116.122.45.24																																																																																																																				
	<ul style="list-style-type: none"> <li>• 의무적 실명인증제 실시</li> <li>- 입학원서 작성 시부터 온라인상의 실명인증 실시</li> <li>- 서면 자료 제출 시 신분 재확인</li> </ul>	<p>(주)한국신용평가원을 통한 실명인증</p>																																																																																																																									



나의지원관리 | 로그인

» HOME » 입학안내 » 나의지원관리

# Login

입학원서 작성 후에 수험번호를 입력하세요.  
비밀번호는 대소문자를 구별하니 이점 유의하시기 바랍니다.

내국인  외국인

주민등록번호  -

이름

LOGIN

위의 내용을 통하여 볼 때 우리 대학의 개인 정보보호의 적절성은 ‘매우 우수한 편’이라고 할 수 있다.

## 다. 근거자료

ISMS 09-004 CUFS-개인정보보호 관리지침

### 4.3.7 시스템의 유지보수 체제의 적절성

☑ 시스템의 합리적이고 체계적인 유지보수체계를 통하여 안정적인 운영 및 실적 향상이 되고 있는지를 평가함.

#### 가. 평가표

등급	A (매우 우수)	B (우수)	C (보통)	D (미흡)	E (매우 미흡)
체크		◎			
평가기준 A. 체계적인 유지보수 계획 및 조직이 수립되어 있으며, 실적 향상이 매우 우수함 B. 체계적인 유지보수 계획 및 조직이 수립되어 있으며, 실적 향상이 우수함 C. 체계적인 유지보수 계획 및 조직이 수립되어 있으며, 실적 향상이 보통 D. 체계적인 유지보수 계획 및 조직이 수립되어 있으며, 실적 향상이 미흡함 E. 체계적인 유지보수 계획 및 조직이 수립되어 있으며, 실적 향상이 매우 미흡함					

#### 나. 평가내용

- ❖ 시스템 유지보수의 계획의 체계적인 구성 여부
- ❖ 실적 향상 여부

##### 1) 시스템 유지보수 계획의 적절성

우리 대학의 교육목표인 자주적·국제적·독창적 지성인 양성을 위해 대학 캠퍼스에 해당하는 IT시스템의 안정성과 학습활동 지원의 우수성은 반드시 선결되어야 한다. 이에 따라 우리 대학의 시스템 유지보수는 고품질 콘텐츠 서비스 제공을 위한 IT 기반설비의 안정성, 효율적인 학습활동을 지원하기 위한 다양한 학습서비스, 모바일 러닝 활성화 등 첨단 IT 기술의 원활하고 신속한 도입을 고려하여 IT 전문기업인 SK C&C에 연간 운영방식으로 시스템 유지보수를 수행하고 있다. SK C&C의 첨단 IT 기반시설과 관리프로세스, 분야별 전문 인력의 활용과 365일 24시간 무정지 IT 시스템 환경을 바탕으로 장소(AnyWhere), 시간(AnyTime)에 제한 없이 선진화된 다양한 온라인 학습 환경을 학생에게 제공하여 우리 대학의 교육 목표를 효율적으로 달성하고 있다.

##### ① 시스템 유지보수 계획

우리 대학은 IT 선진대학의 목표를 달성하기 위해 아래와 같이 전산운영실을 설립하고 정보화위원회를 구성하여 IT 정보화 추진전략을 수립·추진하고 있다. 또한 인터넷홈페이지위원회를 별도로 두어 홈

페이지의 전반적인 운영과 통제 및 조정을 할 수 있도록 하고 있다.

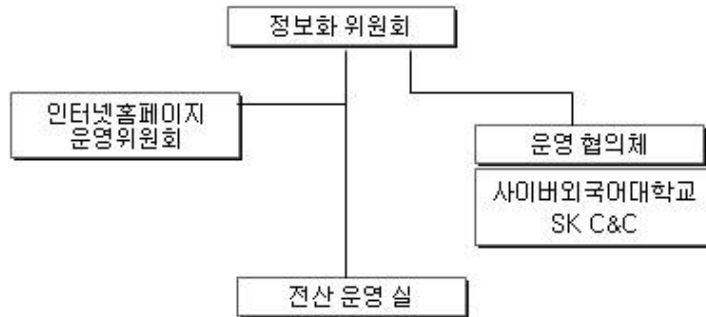

[그림 4-12] IT 정보화 추진 조직

우리 대학의 연간 IT 유지보수 계획은 중장기 IT 발전 계획의 단계적인 실현과 교육·연구 활동 개선 및 학사·행정업무의 혁신을 위한 목표로 정보화위원회에서 연간 IT 서비스 운영 계획을 다음<표 4-56>과 같이 수립하고 있다.

전산운영실은 입학, 학사, 행정업무 등 각 부서의 학습·학사 관리시스템 기능 개선 사항과 콘텐츠 개발실의 IT 개선 사항을 수집·분석하여 이를 정보화위원회가 서비스 제공 내역을 협의·조정하여 연간 서비스 계획을 수립한다. 수립된 계획은 운영 협의체를 통하여 서비스 제공 방식, 제공 시기 등을 조정하여 연간 IT 서비스 계획으로 확정, 추진하고 있다.

<표 4-58> 연간 IT 서비스 운영 계획

업무 구분	주요 업무	관련 조직	일정
연간 IT 서비스 제공 계획 수립	연간 IT 서비스의 규모 및 추진일정을 수립한다 시스템 유지보수 계획 • 주요 시스템 개선 계획 • Infra(H/W, N/W) 개선 및 유지보수 계획 • 신규 시스템 도입 계획 • HELP DESK 운영 계획	정보화위원회	2월
IT 서비스 평가	연간 IT 서비스 제공 계획에 따른 서비스 제공내역을 평가한다 • 전기 서비스 제공 내역 검토 • 서비스 규모 및 일정 조정 • 차기 서비스 운영계획 수립	정보화위원회	3월 9월 (5월과 11월에 필요 시 개 최할 수 있음)

정보화위원회는 추진된 IT 서비스에 대한 평가를 거쳐 질적으로 적합하며 안전하고 효율적인 시스템 유지보수를 체계적으로 실현해 나가고 있다.

② 사업 추진 체계

업체와의 상호간 업무 협조는 업무수행, 사업관리, 검토 및 보고회 측면으로 구분하여 진행하고, 원활한 의사소통과 완벽한 정보 공유로 서비스 품질을 유지, 제고하고 있다.

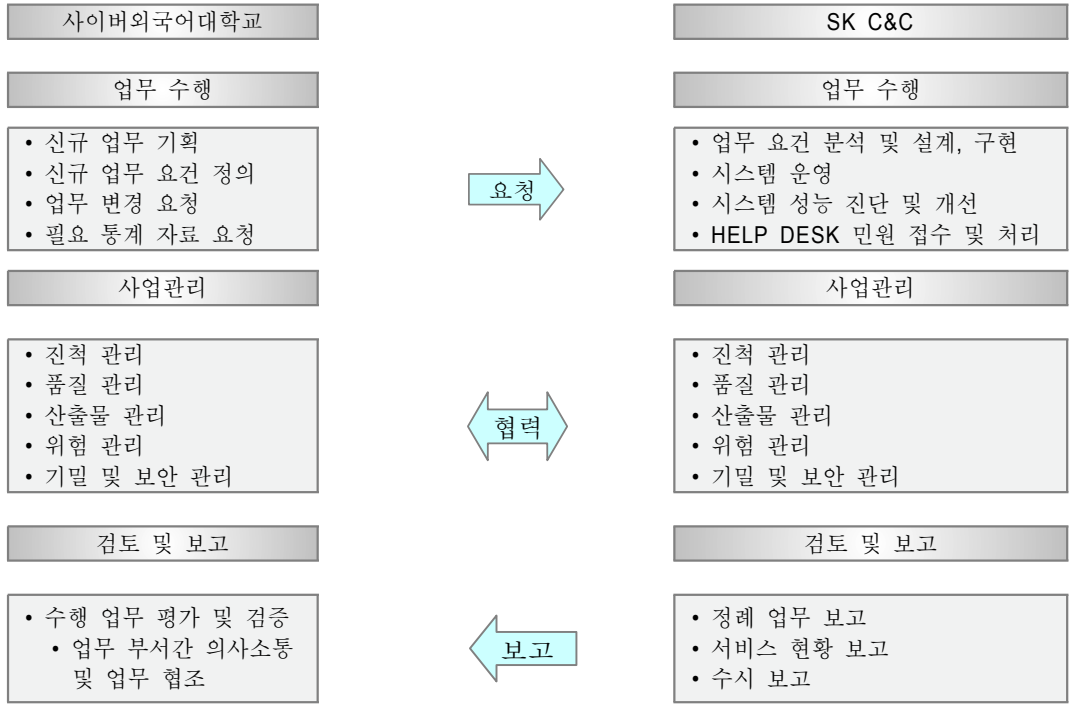

[그림 4-13] 업무 협조 체계

③ 용역 업체 사업수행 조직 및 역할

조직 구성은 요소 기술별 경험 및 자격을 보유한 전문인력 배치와 명확한 업무 분장, 효율적인 인력관리로 변동인원의 최소화 등을 원칙으로 책임 있는 업무를 수행할 수 있다.

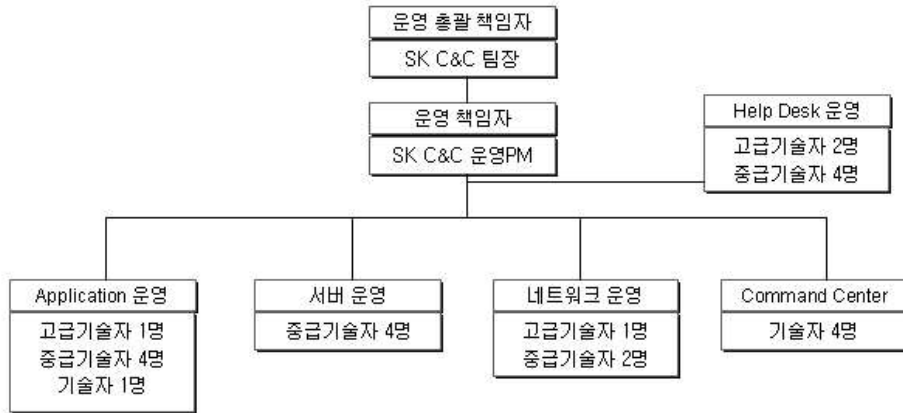

[그림 4-14] 수행 조직도

<표 4-59> 수행조직 역할

구분	역할
운영 총괄 책임자	<ul style="list-style-type: none"> <li>시스템 서비스 총괄 책임</li> <li>서비스 주요 현안 및 이슈 조정 결정</li> </ul>
운영 책임자	<ul style="list-style-type: none"> <li>시스템 운영 및 신규 서비스 개발 책임</li> <li>이슈, 위험, 장애 관리 총괄</li> <li>업무 범위, 일정 및 인력관리</li> </ul>
Application 운영	<ul style="list-style-type: none"> <li>기존 서비스 기능 추가 및 개선</li> <li>UI 개편 및 관련 Application 개선</li> <li>각종 시스템 및 서비스 운영 통제</li> <li>신규 서비스 개발</li> <li>신규 시스템 구축 지원</li> </ul>
서버 운영	<ul style="list-style-type: none"> <li>시스템 하드웨어, OS 모니터링</li> <li>하드웨어, OS 장애 처리</li> <li>분기 1회 예방 정비</li> <li>SQL 장애 예방 및 장애 조치</li> </ul>
네트워크 운영	<ul style="list-style-type: none"> <li>내부 네트워크(LAN)장비 운영 관리</li> <li>LAN장비(라우터, 스위치, 케이블)의 운영 및 관리</li> <li>트래픽 측정 및 분석을 통한 성능 관리</li> <li>NMS(네트워크 모니터링 툴)를 통한 상황 감시</li> <li>장애 발생 처리 및 History 관리</li> <li>네트워크 보안 운영 및 관리</li> <li>외부 네트워크 관리</li> </ul>
Command Center	<ul style="list-style-type: none"> <li>시스템 모니터링</li> <li>시스템 성능 및 용량 관리</li> <li>DB·파일 시스템 백업 자동화 구축 및 운영</li> <li>장애, 변경관리 프로세스 운영</li> </ul>
HELP DESK	<ul style="list-style-type: none"> <li>민원 접수</li> <li>개인 PC 장애 해결</li> <li>학기 중 시험 응대</li> <li>장애 발생 전달</li> </ul>

2) 시스템 유지보수 실적

우리 대학은 다양한 온라인 학습 지원과 차별화된 IT서비스를 통한 선진대학 진입을 목표로 꾸준히 시스템을 개편하여 학사·학습관리시스템의 고도화와 행정업무의 생산성 향상을 도모하였다. 특히, 확산기에는 사이버대학 최초로 온라인 화상특강 서비스, 모바일캠퍼스를 통한 모바일러닝 서비스등을 제공 하였고 2011년 5월에는 국내 선도대학으로 한국학술정보원 사업에 선정되었다. 시스템 유지보수 추진실적은 ‘도입기’, ‘안정 및 발전기’ 및 ‘확산기’의 3단계로 나누어 볼 수 있는데 각 단계별 추진실적은 아래 <표 4-60>과 같다.

<표 4-60> 시스템 유지보수 추진 실적

전략	도입기(2004)	안정 및 발전기(2005-2008)	확산기(2009~)
온라인 학습 서비스 및 행정 업무의 생산성 향상	<ul style="list-style-type: none"> <li>• 입시 활성화를 위한 입시 홈페이지 개편</li> <li>• 365일 24시간 고객센터 운영</li> <li>• 인터넷 제증명서 발급</li> </ul>	<ul style="list-style-type: none"> <li>• 스팸메일 차단 솔루션 도입</li> <li>• 교직원 사이트 개설</li> <li>• 인사, 급여, 회계 시스템 구축</li> <li>• 예비대학 사이트 구축</li> <li>• '06년 입시를 위한 홈페이지 개편</li> <li>• 입시·학사관리시스템 통합화</li> <li>• PMP 등 학습 보조자료 Up·DownLoad 서비스</li> <li>• 온라인 화상특강 수업</li> <li>• 모바일캠퍼스 운영</li> <li>• 포탈웹진서비스</li> <li>• 동아리 기능 강화</li> </ul>	<ul style="list-style-type: none"> <li>• 취업 지원 및 경력개발 서비스</li> <li>• 학생 홈페이지 개편</li> <li>• MP3 등 학습 보조자료 Up·DownLoad 서비스</li> </ul>
학사·학습 관리 시스템 고도화	<ul style="list-style-type: none"> <li>• 학사관리 업무기능 개선</li> <li>• 학적관리 업무기능 개선</li> <li>• 시험 평가 기능 개선</li> <li>• 콘텐츠 관리시스템 도입</li> </ul>	<ul style="list-style-type: none"> <li>• 시험 평가 솔루션 도입</li> <li>• 청강 서비스 개선</li> <li>• 학기 중복가능 시스템 개선</li> <li>• 원복자 프로세스 개선</li> <li>• 졸업관리 모듈 구축</li> <li>• 시험 솔루션을 활용한 졸업 시험 모듈 구축</li> <li>• 콘텐츠 공정관리 시스템(CDMS)구축</li> <li>• 학사관리시스템 고도화를 통한 업무효율성 강화</li> </ul>	<ul style="list-style-type: none"> <li>• 모바일 강의 학습서비스</li> <li>• 공인인증서신분인식서비스</li> <li>• FMS(Flash Media Server)구축</li> <li>• 콘텐츠 보호기능 강화</li> </ul>
정보 인프라 효율적 구축과 관리	<ul style="list-style-type: none"> <li>• WAS 성능 진단 컨설팅</li> <li>• Test 서버 도입</li> </ul>	<ul style="list-style-type: none"> <li>• 웹서버 추가 도입</li> <li>• 시험 전용서버 도입</li> <li>• DBMS 성능 진단 및 개선 컨설팅</li> <li>• 시스템 보안 상태 점검 컨설팅</li> <li>• WAS 성능 진단 및 개선 컨설팅</li> </ul>	<ul style="list-style-type: none"> <li>• 노후장비교체</li> <li>• 보안장비강화 및 보안관제시스템도입</li> <li>• DBMS 버전업 성능강화</li> <li>• 서버 성능 개선</li> <li>• 웹 방화벽 도입</li> <li>• 네트워크 스위치 교체</li> </ul>

위의 내용을 통하여 볼 때 우리 대학 시스템 유지보수체계의 적절성은 ‘매우 우수한 편’이라고 할 수 있다.

다. 근거자료

정보화위원회 및 홈페이지 운영위원회

## 사이버한국외국어대학교 신축건물 투시도



## 5 경영과 행정 영역

### 5.1 대학경영

#### 5.1.1 대학 총장의 리더십

##### 5.1.1.1 총장의 경영실적

☑ 총장의 경영실적

#### 가. 평가표

등급	A (매우 우수)	B (우수)	C (보통)	D (미흡)	E (매우 미흡)
체크	◎				
평가기준 A. 경영 실적이 매우 우수한 경우 B. 경영 실적이 대체로 우수한 경우 C. 경영 실적이 보통수준인 경우 D. 경영 실적이 비교적 우수하지 못한 경우 E. 경영 실적이 우수하지 못한 경우					

#### 나. 평가내용

❖ 총장 경영실적의 우수성

총장은 대학 발전을 위한 비전과 발전계획을 제시하고 이를 적극적으로 추진해야 한다. 총장의 비전과 지도력, 개혁의지, 실천의지는 대학 발전에 있어 중요한 의미를 갖는다.

#### 1) 경영실적

##### ① 초대 총장의 경영실적

2004년부터 2005년까지 재임한 초대 안병만 총장은 우리 대학 설립 이후 원격대학으로서 갖추어야 할 제반규정, 교육환경, IT 인프라, 인적구성과 행정조직을 완비했다. 그 결과 개교 첫째 우리 대학은 17개 원격대학 중 신입생 등록률 1위를 차지한 바 있다.



## ② 제2~3대 총장의 경영실적

### ▶ 대학발전 마스터플랜 제시

2006년 5월에 취임한 현임 제2대 박철 총장은 취임 시 제시한 바 있는 각종 대학 발전의 비전을 구체화하기 위해 대내외적으로 활발한 활동을 전개하고 있다. 총장 취임 시 제시한 대학 발전 비전은 다음과 같다.

#### \* 강의 콘텐츠의 품질 관리

온라인 교육의 관건인 학습콘텐츠의 서비스 품질(QOS : Quality of Service) 관리를 최우선 과제로 선정하여 자타가 공인하는 명문 사이버대학, 명품 콘텐츠로 성장 발전시킨다.

#### \* U-러닝 활성화

SK의 최첨단 IT기술을 바탕으로 온라인 교육을 선도하는 원격대학으로의 위상을 확립한다. 이를 위해 모바일 콘텐츠의 개발 등 새롭게 변화하는 교육패러다임에 적응하도록 U-러닝을 적극 활성화시킨다.

#### \* 학과신설 및 중장기 발전계획 수립

2004년 개교 이후 안정화된 학교 운영을 바탕으로 다양한 학제간의 시너지 효과를 창출하기 위해 노력한다. 이를 위해 새로운 학부를 신설하는 등 학과 신설 계획을 비롯하여 포괄적인 중장기 발전계획을 수립한다.

#### \* 해외 학술교류 및 학생교류 증대

영미권 뿐만 아니라 중국, 일본 등 한국외국어대학교의 다양한 글로벌 네트워크를 바탕으로 해외 학술교류 및 학생교류를 증진시켜 국제적 감각을 갖춘 글로벌리더를 양성한다.

#### \* 교사 신축

편제정원 6,400명 및 신설되는 대학원 등 갈수록 커지는 사이버한국외국어대학교의 위상에 걸맞는 교사를 신축하여 학생의 학습기능을 향상시키고, 학생의 요구를 넘어설 수 있는 편의를 제공한다.

#### \* 평생교육원 개원

학위 과정이 아닌 비학위 과정으로 대학에서 제공하는 수준 높은 교육내용을 일반인도 수강할 수 있도록 하여 대학의 주요한 기능인 사회봉사를 실천한다.

## ▶ 「CUFS VISION 2016」 선포

우리 대학은 학교 발전에 대한 구성원 개개인의 다양한 의견과 열망을 적극 수용하여 향후 원격대학으로서의 선도적 역할을 하고자 한다. 따라서 대학발전에 대한 비전을 더욱 구체화하고자 2007년 4월에 「CUFS VISION 2016」 선포식을 가졌다. 「CUFS VISION 2016」에는 우리 대학의 위상을 한층 더 제고시킬 수 있는 발전전략이 담겨져 있다.

## ▶ 대학원 설립

지금까지 우수한 인재를 배출한 학부의 교육과정을 업그레이드 하여 대학원 과정을 개설하였다. 외국어교육 부분에서 최고의 경쟁력을 가진 노하우를 바탕으로 TESOL대학원 TESOL전공을 우선하여 개원했다. 이후 사회적 수요 및 교육적 필요를 고려하여 다른 전공의 대학원으로 확대해 나갈 예정이다.

## ▶ 단독교사 신축

편제정원 6,400여명, 재학생 5,400여명, 예산규모 156억원 그리고 사이버대학 최초의 TESOL 대학원 개원 등 갈수록 커져가는 우리 대학의 위상에 걸맞는 규모의 교사가 요구되었다. 이러한 요구로 총장은 교사 신축을 검토하고 계획하여 신축교사의 마스터 플랜을 수립하였다. 이 내용을 학교 이사회 승인을 통해 확정하여 공사가 마무리 되는 2013년에는 지하2층~지상8층, 연면적 4,800㎡의 신 교사를 확보하는 될 예정이다. 이 교사의 규모는 국내 사이버대학교 교사 중 가장 큰 규모로서 학생의 학습기능을 향상시키고, 학생의 학생 서비스를 기능하의 하며, 교직원의 교수와 업무의 효율을 증대하며, 우리 대학의 위상을 제고 할 것으로 예상된다.

## ③ 2005년 이후 전임 및 현임 총장의 기타 주요 업적

이 밖의 총장의 기타 주요 업적을 나타내면 아래 <표 5-1>와 같다.

<표 5-1> 2005년 이후 전임 및 현임 총장의 주요 업적

업적 유형	업적 내용	시기	관련 근거자료
학부개편	5개 학부제 도입 세부 전공 신설	2005. 3	학칙
외부사업	2005 KERIS 원격대학 지원사업 1개 선정 (영어학부: 상황별 회화와 토익 L/C)	2005. 5	관련공문
수상	대한민국 외국어 교육 대상	2005. 12	보도자료
산학협력	한국외대 학교기업 i-외대와 협력체제 구축	2006. 3	보도자료

업적 유형	업적 내용	시기	관련 근거자료
외부사업	2006 KERIS 원격대학 지원사업 2개 선정 (일본어학부 : JLPT 3·4급 대비, 영어학부 : 초급 영어 독해와 말하기)	2006. 5	관련공문
학부개편	한국어학부 신설	2006. 10	학칙
외부사업	2006 KERIS 원격대학 지원사업 최우수콘텐츠 선정	2006. 11	캠퍼스스케치
산학협력	2006 BCN콘텐츠 개발사업 협약	2006. 12	캠퍼스스케치
대학종합평가	2007년 대학종합 평가시 평가6개 영역 전 분야 '우수' 평가	2007. 7	관련공문
정원증원	입학정원이 1,350에서 1,600명으로 증원	2007.11	관련공문
수상	2007 KOREA WEB AWARD 교육기관부문 최우수상 수상	2007. 11	보도기사
고등교육전환	평생교육법상의 대학에서 고등교육법상의 대학으로 전환인가	2008. 10	관련공문
수상	2009년 KERIS 원격대학지원 콘텐츠 개발지원사업 선정	2009. 3	관련공문
인증	한국정보보호진흥원의 정보보호관리체계 인증 획득	2009. 3	인증서
수상	한국연구재단 '대학교육과정 개편 지원사업' 선정	2009.8	관련공문
수상	KERIS 원격대학지원 콘텐츠 사업 최우수 콘텐츠 선정	2009.10	관련공문
수상	한국연구재단 2010년 기초연구지원사업 선정	2010. 5	관련공문
수상	한국연구재단 2010년 신진교수지원사업(단독연구)선정	2010. 5	관련공문
수상	한국U러닝연합회 우수 e러닝콘텐츠 품질인증 획득	2010. 8	인증서
협정	미국 애너하임대학 TESOL, TEYL 공동 자격과정 협정 체결	2010. 8	협정서
시스템구축	모바일캠퍼스 구축	2010. 8	모바일캠퍼스

업적 유형	업적 내용	시기	관련 근거자료
수상	KERIS 고등교육이러닝 콘텐츠 공동활용우수상 수상	2010.12	관련공문
수상	KERIS 원격대학 특성화 지원 및 콘텐츠 개발사업 'Smart Learnig 시스템 구축 및 운용 선도대학' 선정	2011. 5	관련공문
수상	한국대학교육협의회 대학생 글로벌 현장학습 사업 '한국어교원 태국 현지학교 파견 프로그램' 주관대학으로 선정	2011. 6	관련공문
단독교사 신축	지하2층~지상8층, 연면적 4,800㎡ 단독교사 신축 확정	2011. 7	이사회의회의록
대학원 개원	국내 최초 온라인 TESOL대학원 TESOL전공 설치인가 승인	2011.10	관련공문

아래 <표 5-2> 에서 보는 바와 같이 우리 대학은 현임 제2대 총장 취임 이후 기존의 5개 학부 9개 전공에서 6개 학부 12개 전공으로 확대·개편되었으며, 입학생·등록생이 대폭 증가하였을 뿐만 아니라 예산 규모도 크게 증대되었다.

<표 5-2> 개교이후 입학생, 등록생, 예산규모 추이

학년도	재학생	예산규모	학부 및 전공 수	모집정원	비고
2004	865명	28억	5개학부	1,000명	
2005	1,523명	50억	5개학부 9개전공	1,350명	
2006	2,030명	65억	5개학부 9개전공	1,350명	
2007	3,061명	100억	6개학부 12개전공	1,350명	
2008	3,829명	124억	6개학부 12개전공	1,600명	
2009	4,728명	143억	6개학부 12개전공	1,600명	
2010	5,024명	153억	6개학부 12개전공	1,600명	
2011	5,367명	156억	6개학부 12개전공	1,600명	

\* 재학생은 매년 4월 1일자 기준임.

위의 내용을 통하여 볼 때 우리 대학 전임 및 현임 총장의 경영실적은 ‘매우 우수한 편’이라고 할 수 있다.

#### 다. 근거자료

1. 사이버한국외국어대학교 중장기 발전계획서
2. 대학 편람

### 5.1.1.2 총장의 리더십

#### ☑ 총장의 리더십

#### 가. 평가표

등급	A (매우 우수)	B (우수)	C (보통)	D (미흡)	E (매우 미흡)
체크	◎				
평가기준 A. 리더십이 매우 우수한 경우 B. 리더십이 우수한 경우 C. 리더십이 보통수준인 경우 D. 리더십이 미흡한 경우 E. 리더십이 매우 미흡한 경우					

#### 나. 평가내용

##### ❖ 총장의 리더십

총장은 대학을 대표하는 최고 지도자로서 다양한 능력이 요구된다. 그 중 중요한 몇 가지 능력은 아래와 같다. 첫째, 목표설정 능력이다. 대학의 전 구성원이 한 방향으로 움직일 수 있도록 전 구성원이 공감하는 명확한 목표를 설정할 수 있어야 한다. 우리 대학의 총장은 전 대학 구성원의 의견을 수렴하여 ‘대학중·장기발전계획’을 수립하였고 이를 통해 전 구성원이 분명한 목표의식을 가질 수 있도록 하였다.

둘째, 구성원을 지속적으로 교육하고 관리하는 능력이다. 총장은 대학의 구성원을 교육하고 성장시켜 대학이 원하는 결과물을 산출할 수 있어야 한다. 대학의 가장 큰 목적인 ‘인재양성’을 위해 학생의 교육에만 집중하는 것이 아닌 학생을 교육시키는 교수자, 학교 운영을 지원하는 직원의 교육을 위해 노력해야 한다. 총장은 구성원이 끊임없이 발전할 수 있도록 다양한 교육과정에 참여, 연수를 시행하고 있다.

셋째, 대학을 대표하고 홍보하며 대변하는 능력이다. 이러한 대외활동은 치열해지는 대학의 경쟁에서 아주 중요한 요소로 부각되고 있다. 대외 활동의 한 부분으로 우리 대학 총장은 대학발전을 위해 필요한 발전기금 및 장학재원을 유치하기 위하여 적극적으로 노력하고 있으며, 지역 자치단체와의 협조 강화, 산학협동의 활성화를 위한 일들을 적극적으로 수행하고 있다. 또한 우리 대학 총장은 언론과의 유대관계를 강화하여 학교발전상 홍보 및 학교 이미지 제고 등에 이바지하고 있으며, 언론인들과의 지속적인 만남을 통해 사이버한국외대의 현황과 발전계획을 설명하는 등 언론을 통한 우리 대학의 발전상 홍보에 적극적으로 지원하고 있다.

이외에도 우리 대학 총장은 외국어 교육 중심 대학의 총장으로서 외국어 교육에 대해 남다른 교육철학과 노하우를 십분 발휘하여 우리 대학은 국내 최고 수준의 원격대학으로 육성·발전시키고 있다.

위에서 확인한 바와 같이 우리 대학 총장의 강력한 리더십을 통해 대학의 목표를 충실히 수행해 나가고 있다.

위의 내용을 통하여 볼 때 우리 대학 전임 및 현임 총장의 리더십은 ‘매우 우수한 편’이라고 할 수 있다.

#### **다. 근거자료**

사이버한국외국어대학교 중장기 발전계획서

## 5.1.2 대학 발전계획의 우수성

### 5.1.2.1 발전계획 수립 및 절차의 적절성 [정보공시 10-가-1]

☑ 학교 발전계획은 체계적으로 수립되어 있으며 그 절차가 적절하게 이루어지고 있는지에 대해 평가함.

#### 가. 평가표

등급	A (매우 적절)	B (적절)	C (보통)	D (미흡)	E (매우 미흡)
체크	◎				
<p>평가기준</p> <p>A. 계획 수립 절차와 내용이 매우 적절하고 체계적인 경우</p> <p>B. 계획 수립 절차와 내용이 적절하고 체계적인 경우</p> <p>C. 보통수준인 경우</p> <p>D. 계획 수립 절차와 내용이 미흡하고 체계적이지 못한 경우</p> <p>E. 매우 민주적이지 못하며 합리적이지 못한 경우</p>					

#### 나. 평가내용

- ❖ 대학 발전계획의 체계성
- ❖ 대학 발전계획 수립에서의 민주적이고 합리적인 절차 준수

2007년 5월에 실시된 대학종합평가의 결과 분석을 바탕으로 우리 대학의 장기 발전계획을 구체화 하였으며 2008년 6월 ‘사이버한국외국어대학교 중장기발전계획서’를 발간하였다. 중장기발전계획서는 다음과 같은 합리적인 과정을 통해 도출되었다.

<표 5-3> 계획수립 일정 및 내역

계획수립 과정	
2007. 8. 13	· 대학종합평가결과 종합 분석
2007. 9. 10	· 종합발전 계획 재수립 위한 발전자문위원회 구성
2007. 10. 5	· 발전자문위원회 1차 회의
2007. 10. 20	· 발전계획 수립을 위한 직원 워크샵
2007. 12. 14	· 발전자문위원회 2차 회의

2008. 2. 11	· 발전계획안 외부 자문
2008. 4. 21	· 발전계획안 내부 회의
2008. 6. 20	· 발전계획안 공유를 위한 직원 워크샵
2008. 6. 30	· 발전계획안 확정

계획 수립 방법은 다음과 같다. 첫째, 사이버대학 전반 및 우리 대학이 직면한 환경변화에 대하여 각종 문건을 종합하여 살펴보고, 우리 대학의 실제현황을 파악하였다. 둘째, 외부 전문가 자문, 전체 교직원 워크샵, 재학생/졸업생 면담 등을 통하여 우리 대학이 직면한 환경적 위협 및 기회, 내부적 강·약을 SWOT분석을 통해 심도있게 진단하고 그에 따른 전략적 방향을 모색하였다. 셋째, 우리 대학이 장기적으로 추구해야 할 조직차원의 비전을 설정하고, SWOT 분석을 통해 도출된 요소 및 교육목표를 감안하여 발전 전략을 도출하였다. 넷째, 수립된 발전 전략에 맞추어 전략 추진과제를 체계화 하였다. 마지막으로 추진과제에 대한 배경 및 세부 실행 계획을 수립하고, 과제별 타당성 검토 단계를 거쳐 종합·조정하였다.

내부의 의견만이 아닌 외부의 다양한 시각을 통한 발전 방안을 모색하고자 대학발전위원회를 내외부 인사(내부 5명·외부2명)로 적절히 구성하여 다양한 의견을 수렴하였다. 또한 대학의 장기발전계획 수립에 있어서 대학의 구성원인 ‘학생·교수·직원·동문’ 4주체가 참여하여 우리 대학이 새롭게 도약하기 위한 목표 설정 및 계획 수립에 전폭적으로 참여하였다. 이러한 장기발전 계획은 강력한 총장의 리더십을 통해서 적극적이며 성공적으로 구현되고 있다.

위와 내용을 통하여 볼 때 우리 대학의 장기발전 계획 및 비전의 수립과정, 의견수렴의 대상과 방법, 장기발전계획 및 비전에 대한 구성원의 의견 반영 정도는 ‘매우 적절한 편’이라 할 수 있다.

#### 다. 근거자료

사이버한국외국어대학교 중장기 발전계획서



### 5.1.2.2 발전계획의 구체성 및 실현 가능성

학교 발전 계획이 구체적으로 수립되어 있으며, 그 계획이 실현될 가능성이 어느 정도인지에 대해 평가함.

#### 가. 평가표

등급	A (매우 우수)	B (우수)	C (보통)	D (미흡)	E (매우 미흡)
체크	◎				
평가기준 A. 매우 구체적이고 실현 가능함 B. 대체로 구체적이고 실현 가능함 C. 보통수준임 D. 대체로 구체적이지 못하여 실현 가능성이 없음 E. 매우 구체적이지 못하고 실현 가능성이 없음					

#### 나. 평가내용

- ❖ 학교 발전 계획의 구체성
- ❖ 계획의 실현 가능성

우리 대학의 장기발전계획은 ‘최고의 글로벌 인재 양성 사이버대학교’로 집약되어 있다. 대학 비전을 구현하기 위해서 명확한 교육목적과 교육목표를 설정하였으며 이를 국제화, 전문화, 합리화 세 가지 전략으로 세분화 하였다. 각각의 전략과제의 실행을 통하여 우리 대학의 비전을 달성하고자 한다.

각각의 전략의 과제 및 실행방안은 아래<표 5-4> ~ <표 5-6>와 같다.

<표 5-4> 국제화 실행과제

실행과제	실행방안								
	추진일정(계획)								
외국어 교육의 내실화	① 수준별 전공 외국어 교육	2009	2010	2011	2012	2013	2014	2015	2016
		○	●	●	●				
	② 세부 전공 확대 및 심화	2009	2010	2011	2012	2013	2014	2015	2016
		○	●	●	●				
	③ 미국영어에서 세계영어로 교육 분야 확대	2009	2010	2011	2012	2013	2014	2015	2016
		○	●	●	●				
	④ 외국인 면대면 화상교육 강화(과제수정 2011)	2009	2010	2011	2012	2013	2014	2015	2016
			○	●	●	●			
⑤ 우수 외국인 교수 초빙 확대	2009	2010	2011	2012	2013	2014	2015	2016	
	○	●	●	●					
⑥ 학생과 외국인 교수의 교류 활성화	2009	2010	2011	2012	2013	2014	2015	2016	
	○	●	●	●					
⑦ 외국인 튜터제도 확대	2009	2010	2011	2012	2013	2014	2015	2016	
	○	●	●	●					
⑧ 전공 이외 특수 외국어 강좌 개발	2009	2010	2011	2012	2013	2014	2015	2016	
	○	●	●	●					
국제교류 활성화	① 해외 저명 원격 교육기관과의 협력 강화	2009	2010	2011	2012	2013	2014	2015	2016
			○	●	●	●			
	② 학생 연수제도 활성화	2009	2010	2011	2012	2013	2014	2015	2016
			○	●	●	●			
③ 외국인 학생 유치 확대	2009	2010	2011	2012	2013	2014	2015	2016	
		○	●	●	●				
④ 공동 콘텐츠 개발 사업	2009	2010	2011	2012	2013	2014	2015	2016	
	○	●	●	●					

[참고] ○ : 준비, ●: 시작, ●: 완료, ● : 완료 후 확대추진

<표 5-5> 전문화 실행과제

실행과제	실행방안								
	추진일정(계획)								
전공 심화학습을 통한 전문인 양성	① 외국어 능력 체크 시스템 강화	2009	2010	2011	2012	2013	2014	2015	2016
			○	◐	●	◉			
	② 동문과 재학생 네트워크 활성화	2009	2010	2011	2012	2013	2014	2015	2016
		○	◐	●	◉				
현장 실무교육 강화	③ 공모전 참여 확대 및 지원	2009	2010	2011	2012	2013	2014	2015	2016
			○	◐	●	◉			
	④ 전공 및 자격증 관련 스터디그룹 활성화 지원	2009	2010	2011	2012	2013	2014	2015	2016
		○	◐	●	◉				
연구 역량의 극대화	① 현장실무교육의 활성화(과제 수정 2011)	2009	2010	2011	2012	2013	2014	2015	2016
			○	◐	●	◉			
	② 공인된 외국어 자격증 획득 지원	2009	2010	2011	2012	2013	2014	2015	2016
		○	◐	●	◉				
일반인 교육을 통한 사회공헌	③ 졸업 인증제도 강화	2009	2010	2011	2012	2013	2014	2015	2016
		○	◐	●	◉				
	④ 산관학 협력 체제 강화	2009	2010	2011	2012	2013	2014	2015	2016
		○	◐	●	◉				
연구 역량의 극대화	① 전문 분야 대학원 설립	2009	2010	2011	2012	2013	2014	2015	2016
		○	◐	●	◉				
	② 우수교원 확충	2009	2010	2011	2012	2013	2014	2015	2016
		◐	●	◉					
일반인 교육을 통한 사회공헌	③ 교원 연구 능력 및 교수법 개발	2009	2010	2011	2012	2013	2014	2015	2016
		○	◐	●	◉				
	① U-Learning 연구소 설립 (과제 수정 2011)	2009	2010	2011	2012	2013	2014	2015	2016
		○	◐	●	◉				
일반인대상 교육 프로그램의 개발 확대	② 일반인대상 교육 프로그램의 개발 확대	2009	2010	2011	2012	2013	2014	2015	2016
				○	◐	●	◉		

[참고] ○ : 준비, ◐: 시작, ●: 완료, ◉ : 완료 후 확대추진

<표 5-6> 합리화 실행과제

실행과제	실행방안								
	추진일정(계획)								
재원의 다양성 및 안정성 확보	① 각종 수익 사업 개발	2009	2010	2011	2012	2013	2014	2015	2016
		○	●	●	●				
	② 발전 기금 확보	2009	2010	2011	2012	2013	2014	2015	2016
		○	●	●	●				
	③ 예산 집행의 효율성 향상	2009	2010	2011	2012	2013	2014	2015	2016
		○	●	●	●				
	④ 독립교사 및 수익용 재산 확보	2009	2010	2011	2012	2013	2014	2015	2016
			○	●	●	●			
입시제도 정비	① 상시 홍보체계 확립	2009	2010	2011	2012	2013	2014	2015	2016
		○	●	●	●				
	② 체계적 입시전형 개발을 통한 우수 신입생 확보	2009	2010	2011	2012	2013	2014	2015	2016
		○	●	●	●				
교수 업적평가 개선	① 평가 체계 및 기준 개선	2009	2010	2011	2012	2013	2014	2015	2016
		○	●	●	●				
	② 강의평가 내실화 및 우수 교원 포상 강화	2009	2010	2011	2012	2013	2014	2015	2016
		○	●	●	●				
	③ 교수법 매뉴얼 개발	2009	2010	2011	2012	2013	2014	2015	2016
		○	●	●	●				
학생·행정 서비스의 보완 및 강화	① 조직 및 직무재설계	2009	2010	2011	2012	2013	2014	2015	2016
		○	●	●	●				
	② 학사행정시스템 개선	2009	2010	2011	2012	2013	2014	2015	2016
			○	●	●	●			
	③ 학생서비스 개선	2009	2010	2011	2012	2013	2014	2015	2016
		○	●	●	●				
	④ 장학제도 개선	2009	2010	2011	2012	2013	2014	2015	2016
		○	●	●	●				
효율적 모바일 서비스 제공 및 콘텐츠 정교화 방안 수립	① 유비쿼터스 모바일서비스 환경 구축	2009	2010	2011	2012	2013	2014	2015	2016
			○	●	●	●			
	② 표준화 콘텐츠 개발	2009	2010	2011	2012	2013	2014	2015	2016
		○	●	●	●	●			
	③ 콘텐츠 품질 관리 시스템 운영	2009	2010	2011	2012	2013	2014	2015	2016
			○	●	●	●			

우리 대학의 장기발전계획은 실행과제 실천을 위한 절차 및 방법, 실행계획별 추진 기관 설정 및 추진 일정 수립 여부, 실행계획 추진을 위한 교내외 여건 및 지원체제 등이 체계적으로 명시되어 있다. 또한, 각 전략별 실행방안과 실행방안에 따른 세부 지표가 구성되어 있어 계획의 실현 가능성을 구체화 하고 있다. 또한 계획 실현을 위한 2016년까지의 예산을 <표 5-7>과 같이 계획하여 사업 실현가능성을 현실화 하고 있다.

&lt;표 5-7&gt; 투자소요예산

(단위 : 천원)

구분	항목	2007년	전체수입액 에 대한 비율(%)	기반구축기 (2009~2012)의 연평균 금액	전체수입액 에 대한 비율(%)	발전도약기 (2013~2016)의 연평균 금액	전체수입액 에 대한 비율(%)
수입	등록금수입	9,010,647	90.47	12,527,462	93.34	18,100,800	90
	전입및기부금수입	296,295	2.97	633,500	4.72	1,573,304	8
	교육부대수입	110,113	1.11	132,000	0.98	216,950	1
	교육외수입	46,983	0.47	128,000	0.95	276,300	1
	전기이월자금	495,734	4.98	.	.	.	.
	계	9,959,774	100	13,420,962	100	20,167,354	100
지출	보수	2,519,126	25.29	3,938,350	29.34	5,394,625	27
	관리운영비	3,326,150	33.40	3,560,500	26.52	4,325,100	21
	연구학생경비	2,577,115	25.88	1,944,469	14.48	5,115,000	25
	교육외비용	3,560	0.04	5,000	0.03	1,075,000	5
	투자및 기타자산지출	0	0	731,414	5.44	2,402,629	12
	고정자산 매입지출	676,900	6.80	3,241,229	24.15	1,855,000	10
	차기이월자금	856,920	8.60	.	.	.	.
계	9,959,774	100	13,420,962	100	38,479,708	100	

위와 같은 과정과 내용을 통하여 볼 때 우리 대학의 장기발전 계획의 구체성과 실현가능성은 ‘매우 우수한 편’이라고 할 수 있다.

#### 다. 근거자료

사이버한국외국어대학교 중장기 발전계획서

### 5.1.3 대학 특성화 계획의 우수성

#### 5.1.3.1 특성화 계획 수립 및 절차의 적절성 [정보공시 10-가-2]

학교 특성화에 대한 계획이 체계적으로 수립되어 있으며 그 절차가 적절하게 이루어지고 있는지에 대해 평가함.

#### 가. 평가표

등급	A (매우 적절)	B (적절)	C (보통)	D (미흡)	E (매우 미흡)
체크	◎				
평가기준 A. 매우 적합함 B. 대체로 적합함 C. 보통 수준임 D. 대체로 적합하지 않음 E. 전혀 적합하지 않음					

#### 나. 평가내용

- ❖ 학교 특성화에 대한 계획 수립의 체계성
- ❖ 학교 특성화 계획 절차의 적절성

우리 대학의 특성화 목표 및 전략은 아래 [그림 5-1]과 같다



[그림 5-1] 특성화 목표 및 전략

우리 대학의 특성화 목표는 아래와 같은 합리적인 과정을 통해 도출 되었다.

<표 5-8> 목표 수립 일정별 내역

목표수립 과정	
2009. 2.	· 고등교육전환결과 자체 평가
2009. 4	· 특성화 관련 발전위 1차 회의
2009. 5	· 특성화 관련 발전위 워크샵
2009. 8	· 특성화 관련 발전위 2차 회의
2009. 8	· 특성화안 외부 자문
2009. 9	· 특성화안 내부 회의
2009. 10	· 특성화안 확정

이처럼 우리 대학의 특성화는 ‘대학 발전위원회’에서 ‘교육목적’에 바탕을 두고 ‘교육과정 편성의 기본원칙’에 근거하여 설정하였다. 그리고 우리 대학의 특성화목표와 전략은 발전위 위원과 학내 구성원의 의견 수렴을 통하여 결정하였다. 이러한 의견을 수렴하는데 합리적인 의견을 제시 할 수 있도록 우리 대학의 설립목적과 교육목표 및 대학장기발전계획을 충분히 숙지시켰으며, 민주적인 의견 수렴을 위해 의견 개진자의 직급, 직위 및 역할 등에 차등을 두지 않았다.

이러한 내용을 통하여 볼 때 우리 대학의 특성화 계획 수립 절차의 적절성은 ‘매우 우수한 편’이라고 할 수 있다.

#### 다. 근거자료

특성화 계획 수립 절차 회의록

### 5.1.3.2 특성화 계획의 구체성 및 실현 가능성

☑ 학교 특성화에 대한 계획이 구체적으로 수립되어 있으며 그 계획이 실현될 가능성이 어느 정도인지에 대해 평가함.

#### 가. 평가표

등급	A (매우 우수)	B (우수)	C (보통)	D (미흡)	E (매우 미흡)
체크	◎				
평가기준 A. 매우 구체적이고 실현 가능함 B. 대체로 구체적이고 실현 가능함 C. 보통 수준임 D. 대체로 구체적이지 못하여 실현 가능성이 없음 E. 매우 구체적이지 못하고 실현 가능성이 없음					

#### 나. 평가내용

❖ 학교 특성화에 대한 계획의 구체성 및 실현가능성

1) 특성화 목표 및 전략의 구체성

우리 대학의 교육이념은 ‘진리·평화·창조의 건학정신으로 국가와 세계 발전에 공헌한다.’이다. 이와 같은 교육이념을 구현하기 위해 ‘문화 교류 및 발전에 기여하는 자주적·국제적·독창적 지성인 양성’을 교육목표로 삼고 있다. 이러한 교육목표 아래 우리 대학의 특성화 목표로 ‘외국어에 능통한 국제전문가 양성’을 설정하였다. 그리고 이러한 특성화 목표를 달성하기 위한 하위 목표로 ‘국제화 능력 배양을 극대화하는 외국어교육’, ‘다중 능력 향상 교육’을 설정하였다.

먼저 국제화 능력 배양을 극대화하는 외국어교육의 특성화 목표를 달성하기 위한 추진 전략으로 ‘언어+문화’ 방식의 교과과정 구성, 다국어구사능력을 가능하게 하는 환경구성 및 학생지도, 외국대학과의 교류활성화, 국제활동지원을 수립하였다. 다중 능력 향상 교육의 특성화 목표를 달성하기 위한 추진 전략으로 학부간 연계교육, 학문간 융합연구 활성화, 통섭형 인재 양성을 위한 교육과정을 구성하였다.

교육의 특성화 목표 및 전략을 도식화하면 [그림 5-2]과 같다.



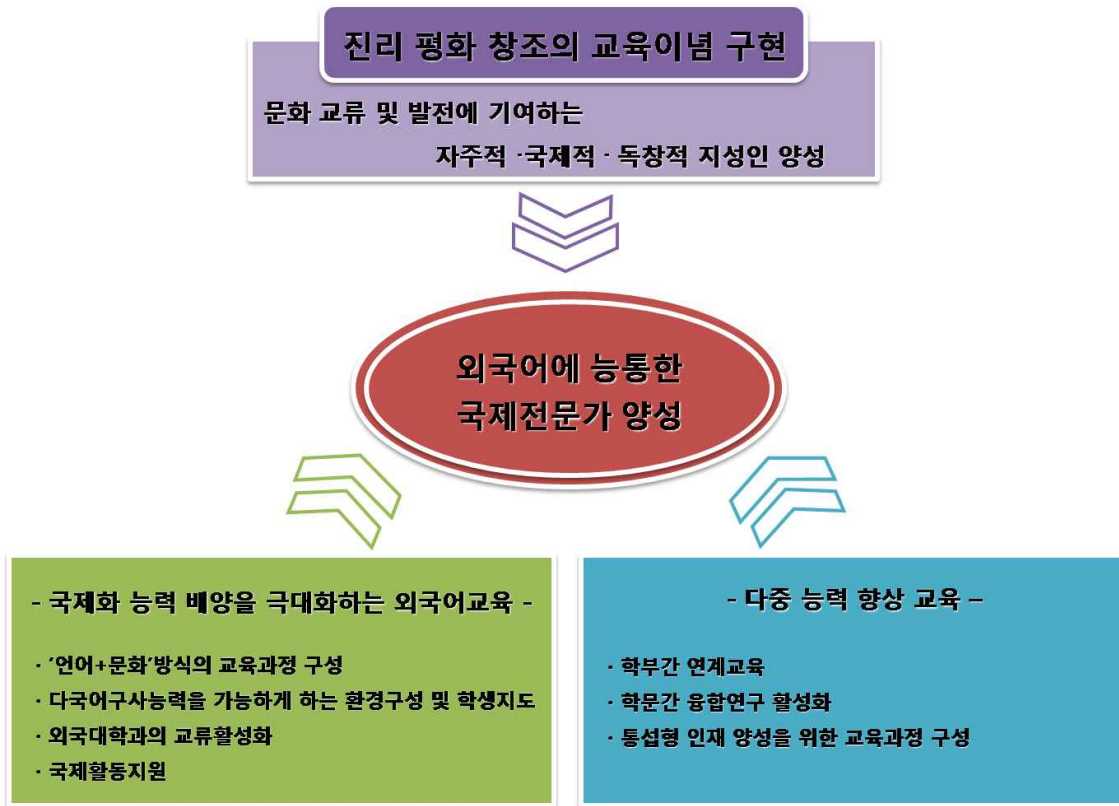

[그림 5-2] 교육목표 및 특성화목표 수립을 위한 전략

## ① 국제화 능력 배양을 극대화하는 외국어교육의 추진 전략

## ▶ ‘언어+문화’방식의 교과과정 구성

우리 대학은 전공과목 외의 다양한 나라의 문화를 이해하고 언어를 배울 수 있는 환경을 제공하기 위해 개교 초기부터 교양 교육과정 개발 시, 해외 지역학 교과목에 초점을 두어 여러 나라의 지역학 교과목을 개설하고 있다(미국, 발칸유럽, 아프리카, 인도, 중앙아시아, 라틴아메리카, 동유럽, 러시아, 중국 등). 또한 2009년부터는 외국어교육 특성화를 수립하기 위해 교양 교육 영역 중 언어와 세계문화 영역에 초점을 두어, 세계 각 나라의 언어와 문화 콘텐츠에 대한 교육과정 개설을 검토하고 외부 자문위원의 의견을 수렴하였으며 학생들을 대상으로 한 설문도 시행하였다. 이 결과를 바탕으로 다양한 외국어교과목 개설하였으며, 이를 통하여 여러 나라의 언어와 문화를 배울 수 있도록 지속적으로 개발하고 있다.

## ▶ 다국어 구사능력 함양을 위한 환경구성 및 학생지도

우리 대학은 자유선택과목의 폭이 넓다. 그리고 학생들은 자신들의 필요에 따라 복수전공 또는 부전

공을 선택 할 수 있다. 이는 ‘다양한 과목선택의 기회 제공’이라는 교육과정의 편성방향을 반영한 것이며, 학생들이 본인의 전공 외에도 다양한 외국어 과목을 수강하여 다국어룰 구사할 수 있는 능력을 갖추도록 하기 위한 제도이다.

▶ 외국대학과의 교류 활성화

우리 대학은 방학 기간 동안에 미국·일본·중국 등 해외 자매대학과 공동으로 장·단기 언어 연수 프로그램을 운영하고 있다. 미국 하와이대학교·투갈루대학교, 중국 남경대학교, 대만 국립대만사범대학교, 일본 벳푸대학교 등 해외 대학의 언어 연수 프로그램을 진행하고 있으며, 연수에 참가한 학생들은 ‘해외 연수 학점인정 제도’에 따라 일정 학점을 취득할 수 있도록 하고 있다.

예를 들어 한국어학부의 경우 ‘해외 한국어 교육실습’ 과정을 마련하여 학생이 해외에서 현지인들에게 한국어를 교육할 수 있는 기회를 제공하고 있으며 참가 학생에게는 실습시간별로 본교 규정에 따라 일정 학점을 인정해주고 있다.

<표 5-9> 2011년 해외 연수 프로그램 운영실적

대상년도	내용
2011년	‘한국어교원 태국 현지학교 파견 프로그램’에 따른 현지 파견 (2011년 9월 ~ 2012년 2월)
	한국어학부: 미국 잭슨학교 한국어교육 해외실습 (6월 ~ 7월)
	영어학부: 하와이 마노아 캠퍼스 해외 연수(7월 ~ 8월)
	중국어학부: 남경대학 해외 연수(8월)
	일본어학부: 벳푸대학 단기 해외 어학연수 (8월)

▶ 국제활동지원

우리 대학은 학생을 중심으로 이루어지는 해외에서의 교육 및 사회봉사를 시작으로 우리 대학의 국제활동지원의 범위를 지속적으로 확장해가고 있다. 한국어학부에서는 수년전부터 미국과 중국 등 해외교민의 한국어학습을 위해 방학기간을 통해 한국어교육을 지원하고 있으며, 지속적인 노력을 바탕으로 ‘한국어교원 태국 현지학교 파견 프로그램’에 주관사업자로 선정되어 한국어교원 54명을 파견하여 2012년 2월까지 한국어교육을 실시하게 된다. 학부단위의 활동뿐만 아니라 학교차원에서도 다양한 국제활동지원이 이루어지고 있다. 우리 대학에서는 2011년 하계 및 동계 방학을 통해 ‘한국 대학사회봉사협의회 봉사프로그램’에 참가하는 재학생이 해외 봉사활동을 지원하고 봉사학점을 인정해주는 등 재학생들이 국제봉사 활동에 많이 참여할 수 있도록 적극 지원하고 있다.

## ② 다중 능력 향상 교육의 추진 전략

### ▶ 학부간 연계교육

21세기형 글로벌 인제는 어학계열 및 사회계열 지식만으로는 완성되기 어려우며 두 영역을 포괄하는 융합형 교육이 반드시 필요하다. 이에 우리 대학은 학부간 복수전공을 권장하고 있으며, 복수전공을 이수하지 못하는 여건에 처한 학생의 경우 부전공을 이수할 수 있도록 하고 있다. 그리고 학부간 연계교육의 일환으로 경영학부 전공과 영어학부 전공을 결합한 글로벌 e-비즈니스 연계전공을 시행하고 있으며, 글로벌회계 연계전공을 추진 중에 있다. 이러한 복수전공, 부전공, 연계전공제도는 우리 대학이 '다중 능력 향상 교육'이라는 특성화 하위 목표를 달성하고 더 나아가 '국제화 능력 배양을 극대화하는 외국어 교육'이라는 상위 특성화 목표를 달성하기 위한 제도이다.

그리고 우리 대학은 연계전공제도 외에도 연계과정을 통한 자격증수여에 관한 제도 시행을 현재 검토 중에 있다.

### ▶ 학문간 융합연구 활성화

우리 대학은 어학을 기반으로 하여 사회, 문화, 지역학 등을 포괄할 수 있는 형태의 콘텐츠 개발을 위한 학문간 융합연구를 점차 활성화 시키고 있다. 외국어학부의 일부 전공과목과 교양 교육과정에서 언어와 문화가 혼합된 교과목을 개발하고 있으며, 앞으로 특성화 목표 실현을 위해 이를 더 확대할 계획이다. 그리고 U-Learning 연구소를 통해 학제 간 연구가 활성화 될 수 있도록 대학차원의 지원을 강화하고 있다.

### ▶ 통섭형 인재 양성을 위한 교육과정 구성

우리 대학은 통섭형 인재 양성을 위해 지역학을 포함한 외국어계열, 사회계열 그리고 교양의 균형 있는 발전을 추구하고 학문간 연계성을 확보하는 교육과정을 개발하고 있고, 이를 점차적으로 전체 학부에 확대하여 운영하고 있다. 특히 학생 요구에 맞는 어학계열과 사회계열이 연계된 교과목과 어학계열과 지역학이 연계된 교과목, 지역학과 사회계열이 연계된 교과목 개발을 확대하여 학생들이 다양한 교육과정을 선택 할 수 있도록 하고 있다.

### ▶ 자격증 취득을 위한 실용적인 교육과정 운영

우리 대학은 별도의 교육과정을 운영하고 해당 교육과정을 이수한 학생에게 자격증을 수여하여 해당 학문의 능력을 인증하고 있다. 현재 운영하고 있는 자격증 과정은 다음과 같다.

- \* 영어학부 : CUFS TESOL, 미국의 애너하임 대학과 공동 자격을 수여하는 AU-CUFS TESOL, AU-CUFS TEYL, CUFS 영어번역사

- \* 중국어학부 : CUFS 중국어번역사, CUFS 조기중국어지도사, CUFS 중국어의료관광코디네이터
- \* 일본어학부 : CUFS일본어번역사, CUFS 일본어지도사
- \* 한국어학부 : 한국어교원 2급 자격증(문광부)
- \* 언론홍보학부 : CUFS PR전문가, CUFS 사보웹진 관리자

2) 특성화의 추진 가능성

우리 대학의 특성화 목표는 ‘외국어에 능통한 국제전문가 양성’이고, 하위목표는 ‘국제화 능력 배양을 극대화하는 외국어교육’과 ‘다중 능력 향상 교육’이다. 이러한 목표를 달성하기 위한 전략들에 대해서 다양한 실행방안을 설정하여 실행하고 있다. 기본적으로, 동일 계열간 결합(외국어계열 + 외국어계열)과 이종 계열간 결합(외국어계열 + 사회계열)을 통하여 다양한 지식습득의 기회를 제공하고 있으며 추가적인 제도로써 복수전공과 부전공제도를 실시하고 있다. 이러한 예로, 경영학부 전공과 영어학부 전공을 결합한 글로벌 e-비즈니스 연계전공을 시행하고 있으며, 2012학년도 부터는 글로벌 회계 연계전공을 실시할 예정이다. 추가로, 언론홍보학부 전공과 영어학부 전공을 결합한 글로벌 PR 연계전공, 글로벌 커뮤니케이션 연계 전공을 검토 중에 있으며, 이 외에 특성화 목표에 부합하는 교육과정 개편 등을 통하여 우리 대학의 특성화를 적극 추진하고자 한다.

3) 특성화 계획과 목표의 반영여부

우리 대학은 특성화 목표 및 전략을 구체적으로 수립하여 시행하고 있으며 이러한 노력의 결과로 영어학부에서 먼저 ‘대학교육과정개편지원프로젝트(2009.8)’에 선정되어 추진 중에 있다. 현재 추진하고 있는 다양한 과제들이 성과를 보일 시기가 도래하여 앞으로는 다양한 과제의 정부지원 사업 수주를 통하여 우리 대학 특성화 사업과 사업추진과정의 우수성을 입증할 수 있을 것이다.

<표 5-10> 학교 특성화 계획(정보공시 10-가-3)

(기준년도 : 2011년도)

구분	특성화분야명	계획수립연도	학부	지원받은 재정지원사업 목록	총 지원금
중점육성분야	외국어에 능통한 국제전문가	2009	영어학부		30,000,000
예비육성분야	-	-	-	-	-

위와 같은 내용을 통하여 볼 때 우리 대학의 특성화 계획 및 실현 가능성은 ‘매우 우수한 편’ 이라고 할 수 있다.

다. 근거자료

사이버한국외국어대학교 중장기 발전계획서 및 국제 커뮤니케이션 및 PR 전문가 연계 전공 개설(안)

## 5.1.4 발전사업의 추진 및 평가실적

### 5.1.4.1 발전계획에 의한 사업의 추진 실적[정보공시 10-가-3]

☑ 학교 발전계획에 의한 사업 추진 실적이 어느 정도인지에 대해 평가함.

#### 가. 평가표

등급	A (매우 우수)	B (우수)	C (보통)	D (미흡)	E (매우 미흡)
체크	◎				
평가기준 A. 계획 대비 실적 100% ~ 80% B. 계획 대비 실적 79% ~ 60% C. 계획 대비 실적 59% ~ 40% D. 계획 대비 실적 39% ~ 20% E. 계획 대비 실적 19% ~ 0%					

#### 나. 평가내용

❖ 학교 발전계획에 의한 사업 추진 실적 정도

2008년 수정발표된 우리 대학의 ‘비전2016’은 중장기발전계획의 효과적인 실행을 위하여 사업추진 실적을 매년 점검하여 실행과제별 추진성과를 분석하며, 미비 사항은 해당부서에 통보하여 수정·반영하여 그 사업의 성과를 평가하고 있다. 중장기발전계획의 2011년 주요 실적은 아래 <표5-11> ~ <표5-14>와 같다.

<표 5-11> 국제화 전략

실행과제	실행방안								추진실적
	추진일정(계획)								
외국어 교육의 내실화	① 수준별 전공 외국어 교육								진행중
	2009	2010	2011	2012	2013	2014	2015	2016	
	○	●	●	●					
	② 세부 전공 확대 및 심화								진행중
	2009	2010	2011	2012	2013	2014	2015	2016	
	○	●	●	●					
	③ 미국영어에서 세계영어로 교육 분야 확대								실행완료
	2009	2010	2011	2012	2013	2014	2015	2016	
○	●	●	●						
④ 외국인 면대면 화상교육 강화(과제수정 2011)								실행완료	
2009	2010	2011	2012	2013	2014	2015	2016		
	○	●	●	●					
⑤ 우수 외국인 교수 초빙 확대								진행중	
2009	2010	2011	2012	2013	2014	2015	2016		
○	●	●	●						
⑥ 학생과 외국인 교수의 교류 활성화								실행완료후 확대추진	
2009	2010	2011	2012	2013	2014	2015	2016		
○	●	●	●						
⑦ 외국인 튜터제도 확대								진행중	
2009	2010	2011	2012	2013	2014	2015	2016		
○	●	●	●						
⑧ 전공 이외 특수 외국어 강좌 개발								실행완료후 확대추진	
2009	2010	2011	2012	2013	2014	2015	2016		
○	●	●	●						
국제교류 활성화	① 해외 저명 원격 교육기관과의 협력 강화								진행중
	2009	2010	2011	2012	2013	2014	2015	2016	
		○	●	●	●				
	② 학생 연수제도 활성화								실행완료후 확대추진
2009	2010	2011	2012	2013	2014	2015	2016		
	○	●	●	●					
③ 외국인 학생 유치 확대								진행중	
2009	2010	2011	2012	2013	2014	2015	2016		
	○	●	●	●					
④ 공동 콘텐츠 개발 사업								진행중	
2009	2010	2011	2012	2013	2014	2015	2016		
○	●	●	●						

[참고] ○ : 준비, ●: 시작, ●: 완료, ●: 완료 후 확대추진

<표 5-12> 국제화 전략2

실행과제	실행방안	추진실적
	추진일정(계획)	
학제 간 연계성 강화	① 연계교육 확대 2009 2010 2011 2012 2013 2014 2015 2016 ○ ● ● ● ● ●	진행중
	① 교육체계 개선 2009 2010 2011 2012 2013 2014 2015 2016 ○ ● ● ● ● ●	진행중
	③ 학제 간 공동연구 2009 2010 2011 2012 2013 2014 2015 2016 ○ ● ● ● ● ●	실행내역없음
	④ 팀티칭을 통한 학제 간 협력 강화 2009 2010 2011 2012 2013 2014 2015 2016 ○ ● ● ● ● ●	실행내역없음
국제화를 통한 사회공헌	① 해외 거주 외국인의 한국어 교육 봉사 2009 2010 2011 2012 2013 2014 2015 2016 ○ ● ● ● ● ●	진행중
	② 국내 거주 외국인의 한국어 교육 봉사 2009 2010 2011 2012 2013 2014 2015 2016 ○ ● ● ● ● ●	진행중
	③ 국내 다문화 가정을 위한 언어 및 문화 교육 프로그램 운영 2009 2010 2011 2012 2013 2014 2015 2016 ○ ● ● ● ● ●	실행내역없음
	④ 국민 교육용 외국어 기초 회화 콘텐츠 제공 2009 2010 2011 2012 2013 2014 2015 2016 ○ ● ● ● ● ●	진행중
	⑤ 외국어 통번역 봉사 2009 2010 2011 2012 2013 2014 2015 2016 ○ ● ● ● ● ●	실행내역없음

[참고] ○ : 준비, ●: 시작, ●: 완료, ● : 완료 후 확대추진

<표 5-13> 전문화 전략

실행과제	실행방안								추진실적
	추진일정(계획)								
전공 심화학습을 통한 전문인 양성	① 외국어 능력 체크 시스템 강화								진행중
	2009	2010	2011	2012	2013	2014	2015	2016	
		○	●	●	●				
					◎				
전공 심화학습을 통한 전문인 양성	② 동문과 재학생 네트워크 활성화								진행중
	2009	2010	2011	2012	2013	2014	2015	2016	
	○	●	●	●					
				◎					
전공 심화학습을 통한 전문인 양성	③ 공모전 참여 확대 및 지원								진행중
	2009	2010	2011	2012	2013	2014	2015	2016	
		○	●	●	◎				
전공 심화학습을 통한 전문인 양성	④ 전공 및 자격증 관련 스터디그룹 활성화 지원								진행중
	2009	2010	2011	2012	2013	2014	2015	2016	
	○	●	●	◎					
현장 실무교육 강화	① 현장실무교육의 활성화(과제 수정 2011)								실행완료
	2009	2010	2011	2012	2013	2014	2015	2016	
		○	●	●	◎				
현장 실무교육 강화	② 공인된 외국어 자격증 획득 지원								진행중
	2009	2010	2011	2012	2013	2014	2015	2016	
	○	●	●	◎					
현장 실무교육 강화	③ 졸업 인증제도 강화								진행중
	2009	2010	2011	2012	2013	2014	2015	2016	
	○	●	●	◎					
현장 실무교육 강화	④ 산관학 협력 체제 강화								진행중
	2009	2010	2011	2012	2013	2014	2015	2016	
	○	●	●	◎					
연구 역량의 극대화	① 전문 분야 대학원 설립								실행완료
	2009	2010	2011	2012	2013	2014	2015	2016	
	○	●	●	◎					
연구 역량의 극대화	② 우수교원 확충								실행완료후확대추진
	2009	2010	2011	2012	2013	2014	2015	2016	
	●	●	◎						
연구 역량의 극대화	③ 교원 연구 능력 및 교수법 개발								진행중
	2009	2010	2011	2012	2013	2014	2015	2016	
	○	●	●	◎					
일반인 교육을 통한 사회공헌	① U-Learning 연구소 설립 (과제 수정 2011)								실행완료후확대추진
	2009	2010	2011	2012	2013	2014	2015	2016	
일반인 교육을 통한 사회공헌	② 일반인대상 교육 프로그램의 개발 확대								진행중
	2009	2010	2011	2012	2013	2014	2015	2016	
			○	●	●	◎			

[참고] ○ : 준비, ●: 시작, ●: 완료, ◎ : 완료 후 확대추진



<표 5-14> 합리화 전략

실행과제	실행방안								추진실적
	추진일정(계획)								
재원의 다양성 및 안정성 확보	① 각종 수익 사업 개발								진행중
	2009	2010	2011	2012	2013	2014	2015	2016	
	○	●	●	●					
재원의 다양성 및 안정성 확보	② 발전 기금 확보								진행중
	2009	2010	2011	2012	2013	2014	2015	2016	
	○	●	●	●					
재원의 다양성 및 안정성 확보	③ 예산 집행의 효율성 향상								진행중
	2009	2010	2011	2012	2013	2014	2015	2016	
	○	●	●	●					
재원의 다양성 및 안정성 확보	④ 독립교사 및 수익용 재산 확보								진행중
	2009	2010	2011	2012	2013	2014	2015	2016	
		○	●	●	●				
입시제도 정비	① 상시 홍보체계 확립								진행중
	2009	2010	2011	2012	2013	2014	2015	2016	
입시제도 정비	② 체계적 입시전형 개발을 통한 우수 신입생 확보								진행중
	2009	2010	2011	2012	2013	2014	2015	2016	
입시제도 정비	③ 체계적 입시전형 개발을 통한 우수 신입생 확보								진행중
	2009	2010	2011	2012	2013	2014	2015	2016	
입시제도 정비	④ 체계적 입시전형 개발을 통한 우수 신입생 확보								진행중
	2009	2010	2011	2012	2013	2014	2015	2016	
입시제도 정비	⑤ 체계적 입시전형 개발을 통한 우수 신입생 확보								진행중
	2009	2010	2011	2012	2013	2014	2015	2016	
교수 업적평가 개선	① 평가 체계 및 기준 개선								진행중
	2009	2010	2011	2012	2013	2014	2015	2016	
	○	●	●	●					
교수 업적평가 개선	② 강의평가 내실화 및 우수 교원 포상 강화								실행완료후확대추진
	2009	2010	2011	2012	2013	2014	2015	2016	
	○	●	●	●					
교수 업적평가 개선	③ 교수법 매뉴얼 개발								실행완료후확대추진
	2009	2010	2011	2012	2013	2014	2015	2016	
	○	●	●	●					
학생·행정 서비스의 보완 및 강화	① 조직 및 직무재설계								진행중
	2009	2010	2011	2012	2013	2014	2015	2016	
	○	●	●	●					
학생·행정 서비스의 보완 및 강화	② 학사행정시스템 개선								진행중
	2009	2010	2011	2012	2013	2014	2015	2016	
		○	●	●	●				
학생·행정 서비스의 보완 및 강화	③ 학생서비스 개선								진행중
	2009	2010	2011	2012	2013	2014	2015	2016	
	○	●	●	●					
학생·행정 서비스의 보완 및 강화	④ 장학제도 개선								진행중
	2009	2010	2011	2012	2013	2014	2015	2016	
	○	●	●	●					
효율적 모바일 서비스 제공 및 콘텐츠 정교화 방안 수립	① 유비쿼터스 모바일서비스 환경 구축								진행중
	2009	2010	2011	2012	2013	2014	2015	2016	
		○	●	●	●				
효율적 모바일 서비스 제공 및 콘텐츠 정교화 방안 수립	② 표준화 콘텐츠 개발								진행중
	2009	2010	2011	2012	2013	2014	2015	2016	
		○	●	●	●				
효율적 모바일 서비스 제공 및 콘텐츠 정교화 방안 수립	③ 콘텐츠 품질 관리 시스템 운영								진행중
	2009	2010	2011	2012	2013	2014	2015	2016	
		○	●	●	●				

자체평가 시점(2011.11.30)에서 2011년에 해당하는 중장기 발전계획에 대한 진행 사항을 평가한 결과는 아래 <표 5-15>과 같다.

<표 5-15> 발전계획 진행표

연번	구분	대상의 수	비율(%)
1	진행중	35	70%
2	실행완료	4	8%
3	실행완료 후 확대추진	7	14%
4	실행내역 없음	4	8%
계		50	100

전체 50개의 실행 과제 중 실행완료 및 완료 후 확대추진 과제가 11개(전체 22%)로 비교적 우수한 진행 실적을 보이고 있으며, 진행 중인 과제도 35개(70%)로 완료된 과제와 진행 중인 과제를 더하면 총 44개의 과제(92%)로 우수한 진행 실적을 보이고 있다. 다만 실행내역이 전혀 없는 과제가 4개(8%)로 나타나고 있으나, 발전 과제는 시간이 지남에 따라 변경 및 삭제 또는 신설될 수 있는 것을 감안하여 현재 실행내역이 전혀 없는 과제들에 대해서는 조속한 추진 또는 과제의 변경 또는 삭제를 검토해야 할 것이다.

우리 대학은 최고의 원격대학으로 발전하기 위하여 계획하고 있는 다양한 사업들을 전략과 실행과제를 재정비하고, 발전과제 실행을 위한 각 분야의 공조체제를 원활하게 할 것이다.

위의 내용을 통하여 볼 때 우리 대학의 중장기 발전계획에 따른 전략과 실행계획의 추진실적정도는 ‘매우 우수한’한 것으로 평가할 수 있다.

#### 다. 근거자료

사이버한국외국어대학교 중장기 발전계획서

### 5.1.4.2 발전계획 추진 상황 평가 노력 및 결과 피드백 정도

- ☑ 학교 발전계획 추진 상황에 따른 평가 노력이 얼마만큼 이루어지고 있으며, 평가 결과에 대한 피드백이 어느 정도까지 반영되는지에 대해 평가함.

#### 가. 평가표

등급	A (매우 우수)	B (우수)	C (보통)	D (미흡)	E (매우 미흡)
체크		◎			
평가기준 A. 평가 노력과 피드백이 매우 잘 이루어지고 있음 B. 평가 노력과 피드백이 대체로 잘 이루어지고 있음 C. 평가 노력과 피드백이 보통수준으로 이루어지고 있음 D. 평가 노력과 피드백이 대체로 잘 이루어지지 못하고 있음 E. 평가 노력과 피드백이 잘 이루어지지 못하고 있음					

#### 나. 평가내용

- ❖ 학교 발전계획 추진 상황에 따른 평가 노력의 정도
- ❖ 평가 결과에 대한 피드백의 정도

우리 대학은 중장기발전계획의 평가를 위하여 총장직속의 ‘사이버한국외국어대학교 발전방향 평가위원회’를 설치하여 실행과제 및 방안에 대한 평가를 하게 된다.

평가의 목적은 아래와 같이 구분할 수 있다.

- ▶ 각 전략방향에 따른 진행여부 및 정도 평가
- ▶ 재원의 효율적 편성과 사용에 대한 평가
- ▶ 학기별 평가 및 실행방안 진행 여부에 대한 피드백
- ▶ 애로사항 및 개선사항 파악

평가위원회는 학장 및 처장급 교수 2명과 외부전문가 2명 그리고 기획관련 업무담당 직원 2명으로 구성된다. 평가 시 서류평가와 실사를 병행하며 결과는 총장에게 제출토록 되어 있다. 그러나 평가위원회의 미구성으로 현재는 대학발전위원회가 그 역할을 대신하여 수행하고 있다.

발전계획에 대한 성과 확인과 피드백은 먼저, 발전계획에 대한 구체적인 지표를 해당 부서에서 진행

하게 됨에 따라 추진 상황에 대한 자체적인 평가를 하고, 발전위원회에서는 전반적인 진행상태를 파악하여 이를 피드백 해주고 있다.

발전계획에 대한 평가를 해당 부서에서 우선적으로 진행하게 되어 현 상황에 대한 파악이 빠르고, 현실적이며, 현장 중심의 결과를 도출해 낼 수 있다.

위의 내용을 통하여 볼 때 우리 대학의 발전계획 추진 상황 평가 및 결과 피드백의 정도는 ‘우수한 편’이라고 평가할 수 있다.

#### **다. 근거자료**

사이버한국외국어대학교 중장기 발전계획서

## 5.1.5 학생단위 교육비의 적절성

### 5.1.5.1 학생 단위 교육비의 적절성[정보공시 8-바]

☑ 학생 단위의 교육비가 적절하게 책정되었는지의 정도를 평가함.

#### 가. 평가표

등급	A (매우 우수)	B (우수)	C (보통)	D (미흡)	E (매우 미흡)
체크		◎			
평가기준 A. 학생단위 교육비가 매우 적절함 B. 학생단위 교육비가 적절함 C. 학생단위 교육비가 보통수준임 D. 학생단위 교육비가 적절하지 못함 E. 학생단위 교육비가 매우 적절하지 못함					

#### 나. 평가내용

##### ❖ 학생 단위의 교육비 책정의 적절성

학생 단위 교육비 지표는 이전연도 대비 개선도를 기준으로 평가를 실시하였다. 학생당 교육비 산출 시 교육비에 포함되는 항목은 대학별로 다르기 때문에 결과에 대한 절대적인 비교는 어렵다고 할 수 있다. 우리 대학은 총교육비 구성항목 중 교육비투자율의 연계성을 높이는 항목만을 직접교육비로 분류하여 측정하였다. 본 대학의 직접교육비 항목은 크게 인건비와 관리운영비, 연구학생경비, 교육부대비용 및 콘텐츠제작비로 구성되어 있다. 이 중 강사료로 지급되는 비용은 약 5.5억원이며 1시간당 지급 기준은 45,000원으로 타 사이버대학에 비해 높은 수준을 유지하고 있다. 시간강사 중 박사학위 소지자 및 한국외대 교수의 비율이 매우 높으며, 교수들은 온라인 강의 및 오프라인특강을 통해 양질의 교육을 제공하고 있다.

튜터비로 지급되는 비용은 약 4.2억원이다. 2010학기 기준 튜터는 190명 정도이며 대부분 한국외대 대학원 석·박사 과정생들로 구성되고, 강좌규모와 상관없이 튜터를 지원하여 학사지원과 관리지원을 높이고 있다. 그 외에 학생의 부담을 최소화 하고자 장학금과 학비감면으로 약 17.3억원을 지원하고 있으며, 학부별 동아리 및 운영비 지원, 상춘제 및 가을산행 등 교육을 위한 지원을 활성화 하고 있다.

평가결과 학생단위 교육비는 아래 <표 5-16>과 같이 2009년도 197만원, 2010년도 196.5만원으로 나타났다. 따라서 최근 2년간 재학생 1인당 연평균 교육비는 연평균 197만원으로 학생 단위교육비가

‘우수’하다고 판단할 수 있으나, 향후 평균 200만원 이상이 유지될 수 있도록 개선이 필요하다.

<표 5-16> 단위교육비표

(단위:천원)

학년도	직접교육비	재학생 수	단위 교육비
2009	8,665,895	4,399	1,970
2010	9,082,449	4,623	1,965
합계	17,748,344	9,022	3,935
평균	8,874,172	4,511	1,967

<표 5-17> 2009년도 자금계산서

(단위:천원)

수입구분		금액	비율	지출구분		금액	비율
운영수입	등록금수입	13,019,094	89.6	운영지출	보수	3,544,389	24.4
	전입금	150,000	1.0		관리운영비	2,690,621	18.5
	기부금	26,140	0.2		연구학생경비	1,899,370	13.1
	국고보조금	495,604	3.4		교육외비용	3,400	.
	교육부대수입	111,902	0.8		전출금	.	.
	교육외수입	381,879	2.6		(예비비)	.	.
자산 및 부채수입		.	.	자산 및 부채지출	콘텐츠 제작비	531,515	3.7
					기타	5,276,911	36.3
미사용전기이월자금		350,420	2.4	미사용차기이월자금		588,833	4.0
합계		14,535,039	100.0	합계		14,535,039	100.0

<표 5-18> 2010년도 자금계산서

(단위:천원)

수입구분		금액	비율	지출구분		금액	비율
운영수입	등록금수입	13,442,557	87.6	운영지출	보수	3,562,401	23.2
	전입금	.	.		관리운영비	2,841,618	18.5
	기부금	11,750	0.1		연구학생경비	2,147,431	14.0
	국고보조금	534,330	3.5		교육외비용	2,186	.
	교육부대수입	123,751	0.8		전출금	.	.
	교육외수입	500,057	3.2		(예비비)	.	.
자산 및 부채수입		.	.	자산 및 부채지출	콘텐츠 제작비	530,999	3.5
기본금		150,000	1.0		기타	5,367,246	35.0

미사용전기이월자금	588,833	3.8	미사용차기이월자금	899,397	5.8
합계	15,351,278	100.0	합계	15,351,278	100.0

위의 내용을 통하여 볼 때 우리 대학의 학생단위 교육비의 수준은 ‘우수한 편’ 이라고 할 수 있다.

#### 다. 근거자료

자금 계산서

### 5.1.5.2 학생 등록금 의존성의 적절성

☑ 학생 등록금이 대학 경영 자금에 적절한 비율로 투입되는 지에 대해 평가함.

#### 가. 평가표

등급	A (매우 우수)	B (우수)	C (보통)	D (미흡)	E (매우 미흡)
체크		◎			
평가기준 A. 등록금 의존도가 매우 적절함 B. 등록금 의존도가 적절함 C. 등록금 의존도가 보통수준임 D. 등록금 의존도가 적절하지 못함 E. 등록금 의존도가 매우 적절하지 못함					

#### 나. 평가내용

❖ 학생 등록금의 대학 경영 자금 투입 비율에 대한 적절성

우리 대학의 학생 등록금 의존율은 아래 <표5-19>와 같이 최근 2년간 등록금 의존율은 연평균 88.5%이며, 2009년도 89.6%, 2010년도 87.6%로 등록금 의존율이 감소하는 추세를 보이고 있다. 따라서 전년도에 비해 등록금 의존율은 개선되었음을 알 수 있다. 그러나 동 비율을 더욱 낮추기 위하여 학생재정 수입을 늘리기 위한 다각적인 변화노력과 사업 추진이 필요하다. 이를 위해 발전기금모금 및 기부금을 조성하고, 국고지원을 확대시키는 등 재정자립률과 대학의 위기관리 능력을 높이기 위한 지속적인 노력을 기울이고 있다.

<표 5-19> 등록금 수입 / 교비자금 규모

학년도	등록금 수입	자금 수익 총액	등록금 의존율
2009	13,019,094	14,535,039	89.6
2010	13,442,557	15,351,278	87.6
합계	26,461,651	29,886,317	88.5

위의 내용을 통하여 볼 때 우리 대학의 등록금 의존도는 ‘우수한 편’ 인 것으로 평가할 수 있다.

#### 다. 근거자료

자금 계산서



### 5.1.5.3 교육비환원율의 우수성

☑ 학생 단위 교육비가 학생들의 학습 지원을 위한 경비로 우리 대학의 목표와 대비하여 잘 환원되고 있는지를 평가함

#### 가. 평가표

등급	A (매우 우수)	B (우수)	C (보통)	D (미흡)	E (매우 미흡)
체크	◎				
<b>평가기준</b> A. 교육비 환원율이 매우 적절함 B. 교육비 환원율이 적절함 C. 교육비 환원율이 보통수준임 D. 교육비 환원율이 적절하지 못함 E. 교육비 환원율이 매우 적절하지 못함					

#### 나. 평가내용

❖ 학생 단위 교육비 환원의 적절성

교육비환원율은 2009년 대비 2010년 개선도에 대해 검토하고 평가를 실시하였다. 교육비환원율은 학생이 납입하는 등록금 대비 교육활동에 직접 소요되는 직접교육비가 차지하는 비율로 측정하였으며, 우리 대학의 최근 2년간 연평균 교육비환원율은 67.1%로 나타났다. <표 5-20>을 보면, 교육비환원율은 2009년 66.6%이던 것이 2010년 67.6%로 증가하였다. 즉 납입금 증가율에 비해 교육비의 증가율이 높기 때문에 교육비환원율도 상승한 것이다.

<표 5-20> 직접교육비 / 자금계산서 상 등록금 수입(수강료 수입 제외)

학년도	직접교육비	등록금수입	등록금 환원율
2009	8,665,895	13,019,094	66.6
2010	9,082,449	13,442,557	67.6
합계	17,748,344	26,461,651	67.1

위의 내용을 통하여 볼 때 우리대학의 교육비 환원율은 ‘매우 우수한 편’이라고 할 수 있다.

#### 다. 근거자료

결산서

### 5.1.6 수익용 기본재산의 적절성

#### 5.1.6.1 수익용 기본재산 확보금액의 적절성[정보공시 13-바]

☑ 대학 경영을 위한 수익용 기본 재산 확보가 적절히 이루어졌는지에 대해 평가함.

#### 가. 평가표

등급	A (기준초과)	B (기준달성)	C (기준미달)
체크	◎		
평가기준 A. 기준액을 초과하는 수익용기본재산액 확보 B. 기준액에 해당하는 수익용기본재산액 확보 C. 기준액에 미달하는 수익용기본재산액 확보			

#### 나. 평가내용

❖ 대학 경영을 위한 수익용 기본 재산 확보의 적절성

수익용 기본재산 확보금액은 원격 대학 설립운영규정의 법정기준액의 초과여부에 따라 평가를 하였다. 우리 대학의 수익용 기본재산 확보금액은 아래 <표 5-21>과 같이 약 70억원을 확보하고 있으며, 법정기준 금액 대비 확보율은 102.6%로 나타났다. 수익용 기본재산의 역할은 교육환경이 급격히 변화하여 등록금이 감소되는 경우에도 학교 운영이 가능한 재산으로 활용되는 것이므로 우리 대학은 탄탄한 재정 상황을 확보하고 있다고 할 수 있다.

<표 5-21> 수익용재산 확보현황

(단위 : 백만원)

연도	구분	운영수 익총계 (A)	전입,기부,원조 보조수입(B)	기준액 (C=A-B)	보유액(D)	수익용기본재산확보 율(D/C)*100
2011	한국외대	179,919	8,828	171,096	130,297	76.2
	사이버외대	14,179	534	6,822	7,001	102.6
	외대부속외고	14,627	274	7,177	1,601	11.3
	합계	208,725	9,636	185,095	114,322,046	69

위의 내용을 통하여 볼 때 우리 대학의 수익용기본재산액은 원격대학 설립운영규정의 기준을 ‘초과’한다.

#### 다. 근거자료

법인 예결산서 / 학교 예결산서 등(대학운영경비 편성 서류)

### 5.1.7 법인회계의 건전성

#### 5.1.7.1 대학 소유 기본재산과 운영재산의 건전성[정보공시 8-마]

☑ 대학 소유의 기본 재산과 운영 재산이 어느 정도 건전하게 관리되고 있는지를 평가함

#### 가. 평가표

등급	A (매우 우수)	B (우수)	C (보통)	D (미흡)	E (매우 미흡)
체크	◎				
평가기준 A. 대학 소유 기본재산과 운영재산이 매우 건전하게 관리되고 있음 B. 대학 소유 기본재산과 운영재산이 건전하게 관리되고 있음 C. 대학 소유 기본재산과 운영재산이 보통수준으로 관리되고 있음 D. 대학 소유 기본재산과 운영재산이 건전하지 못하게 관리되고 있음 E. 대학 소유 기본재산과 운영재산이 매우 건전하지 못하게 관리되고 있음					

#### 나. 평가내용

- ❖ 대학 소유의 기본 재산이 어느 정도 건전하게 관리되고 있는가?
- ❖ 대학 소유의 운영 재산이 어느 정도 건전하게 관리되고 있는가?

우리 학교법인은 사립학교법 제19조 제4항 및 사학기관 재무·회계규칙 제41조 규정 등에 근거하여 재산 및 회계 등이 투명하게 운영되고 있다.

기본재산의 매도 및 매입을 포함한 관리는 법인의 이사 6인으로 구성된 시설소위원회에서 사전에 철저하게 분석하고 이사회 의결을 거쳐 결정을 하며, 관할청에 허가를 득한 후 교육용기본재산을 해당 대학교에 이관하고 있다. 수익용 기본재산은 목적에 부합되게 규정에 따라 사용하고 있다. 수익용 기본재산에서 발생하는 수익은 대학에 진출하여 학교 재산취득 또는 운영에 사용토록 하고 있다. 우리 대학은 운영재산 또한 관련 법령을 엄격히 준수하고 있어 매우 건전하게 관리되고 있다.

<표 5-22> 법인의 기본재산과 운영재산 목록

(단위 : 만원)

구분	종별(용도별)	수량	평가액	취득원인	소유권	연간 수익액
기본 재산	현금(예치금)	2	160,095			9,741
	주식	454,300	261,650			-
	사채(社債)	-	-			-

	건물	6	345,696		272,997
	토지	767,431	10,664,763		6,989
	전답	-	-		-
	대지	-	-		-
	임야	-	-		-
	기타	-	-		-
	계	-	11,432,204		289,727
운영 재산	현금	10	159,069		6,432
		-	-		-
합계		-	11,591,273		296,159

※ 한국의국어대학교, 용인의국어고등학교 및 사이버한국의국어대학교의 기본재산 및 운영재산 포함

<표 5-23> 법인의 2010학년도 세입·세출 자금결산 내역

(단위 : 천원)

수입구분		금액	비율	지출구분		금액	비율
운영 수입	전입금	-	-	운영 지출	보수	249,044	4.1
	기부금	300,000	4.9		관리운영비	1,215,821	19.8
	국고보조금	-	-		연구학생경비	-	-
	교육외수입	3,176,020	51.7		교육외비용	-	-
					전출금	350,000	5.7
				(예비비)	-	-	
자산 및 부채수입		840,200	13.7	자산 및 부채지출		2,113,207	34.4
미사용전기이월자금		1,823,001	29.7	미사용차기이월자금		2,211,149	36.0
합계		6,139,221	100.0	합계		6,139,221	100.0

위의 내용을 통해서 볼 때 대학소유 기본재산과 운영재산의 건전성은 ‘매우 우수한 편’이라고 할 수 있다.

**다. 근거자료**

각 재산에 대한 수량, 평가액, 취득원인, 소유권 등에 대한 입증서류 포함

### 5.1.7.2 대학 재산의 건전성

대학 재산이 어느 정도 건전하게 관리되고 있는지를 평가함.

#### 가. 평가표

등급	A (매우 우수)	B (우수)	C (보통)	D (미흡)	E (매우 미흡)
체크	◎				
평가기준 A. 대학재산이 매우 건전하게 관리되고 있음 B. 대학재산이 건전하게 관리되고 있음 C. 대학재산이 보통수준으로 관리되고 있음 D. 대학재산이 건전하지 못하게 관리되고 있음 E. 대학재산이 매우 건전하지 못하게 관리되고 있음					

#### 나. 평가내용

❖ 대학 재산이 어느 정도 건전하게 관리되고 있는가?

우리 대학은 사립학교법 및 동법시행령과 사학기관재무회계규칙에 대한 특례규칙을 엄격히 준수하여 재산을 관리하고 있다. 또한 운영재산 중 예금은 부실한 금융기관 예치나 안정성이 보장되지 않는 금융상품 매입으로 손실이 발생하지 않도록 안정성과 수익성을 동시에 고려하여 예치하고 있다. 특히 대학의 운영재산 중 가장 큰 비중을 차지하는 예금의 관리에 집중하고 있어, 그 결과로 예금이자가 전체 자금총액에서 차지하는 비율이 연도별로 지속적으로 증가하고 있다. 또한 콘텐츠도 높은 수준의 질을 유지하면서 제작비용을 절감하기 위해 지속적으로 노력하고 있다.

또한 우리 대학은 사학기관 재무회계규칙에 대한 특례 규칙 제41조에 의거 법인과 학교에 대하여 연 1회 이상 결산 이후 내부감사를 실시하고 있다. 법인 사무국 내부감사는 감사활동과 함께 감사관련 총평을 실시하고 감사보고서를 작성하여 감사위원회에 제출하며, 이를 통하여 심의·개선조치 및 건의사항을 확정한다. 우리 대학은 개교 첫 해인 2004학년도 결산부터 외부회계 법인으로부터 내부감사를 받고 있으며 현재까지 감사보고서는 ‘적정’ 의견을 받아왔다. 우리 대학은 결산서와 감사보고서를 매년 학교 홈페이지에 게재하여 결산의 투명성과 신뢰성을 인정받고 있다. 2009학년도부터 고등교육법 전환에 따라 외부회계법인의 감사를 수검 받고 있다. 관련 법령을 엄격히 준수하여 대학의 재산이 건전하게 운영·관리될 수 있도록 하고 있다.

위의 내용을 통해서 볼 때 우리 대학 재산 관리의 건전성은 ‘매우 우수한 편’ 이라고 할 수 있다.

#### 다. 근거자료

<표 5-24> 예금이자수입 현황

(단위 : 천원)

학년도	예금이자수입	자금수입총액	비율
2009 결산	380,811	14,535,039	2.62%
2010 결산	499,696	15,351,278	3.26%

### 5.1.7.3 세입·세출결산의 건전성

☑ 법인의 재산 관리에서 세입·세출결산 등이 어느 정도 건전하게 이루어지고 있는지를 평가함

#### 가. 평가표

등급	A (매우 우수)	B (우수)	C (보통)	D (미흡)	E (매우 미흡)
체크	◎				
평가기준 A. 세입·세출 결산이 매우 건전함 B. 세입·세출 결산이 건전함 C. 세입·세출 결산이 보통수준임 D. 세입·세출 결산이 건전하지 못함 E. 세입·세출 결산이 매우 건전하지 못함					

#### 나. 평가내용

❖ 법인의 재산 관리에서 세입·세출결산 등이 건전하게 이루어지고 있는가?

추경예산을 포함한 예산과 결산은 사립학교법과 사학기관 재무·회계규칙 및 특례규칙에 따라 엄격히 관리하고 있다.

세입·세출 예산은 본예산과 추경예산이 동일한 절차에 의해 업무가 진행되며 법인이사 4인으로 구성된 재정소위원회에서 사전에 검토 및 확인을 한 후 이사회에서 심도 있는 심의를 거쳐 이사회에 보고 및 의결한다. 그리고 이사회 의결 사항, 본예산 및 추경예산은 교육과학기술부에 제출하고 홈페이지에 공시하고 있다. 또한 1년에 1회에 걸쳐 세입·세출 결산을 법인이사회에 보고하고 있다. 법인이사 4인으로 구성된 재정소위원회에서 먼저 사전에 검토 및 확인을 한 후 이사회에서 심도 있는 심의를 거쳐 이사회에 보고 및 의결한다. 결산시에는 자체감사 와 외부회계법인의 결산감사를 실시하여 세입·세출 결산 관리의 투명성과 합리성을 공인받고 있다. 그리고 이사회 의결 사항, 내부감사인의 감사증명서와 외부회계법인의 감사증명서 및 결산서를 교육과학기술부에 제출하고 홈페이지에 공시하고 있다.

위의 내용을 통해서 볼 때 우리 대학의 세입·세출 결산은 ‘매우 건전’하다고 할 수 있다.

#### 다. 근거자료

외부 감사보고서

### 5.1.8 학교운영의 적절성

#### 5.1.8.1 대학적립금의 적절성[정보공시 8-사]

☑ 학교 운영을 위해 대학적립금이 적절히 관리되고 있는지를 평가함

#### 가. 평가표

등급	A (매우 우수)	B (우수)	C (보통)	D (미흡)	E (매우 미흡)
체크	◎				
평가기준 A. 적립금이 매우 적절하게 관리되고 있음 B. 적립금이 적절하게 관리되고 있음 C. 적립금이 보통수준으로 관리되고 있음 D. 적립금이 적절하지 못하게 관리되고 있음 E. 적립금이 매우 적절하지 못하게 관리되고 있음					

#### 나. 평가내용

❖ 학교 운영을 위한 대학적립금 관리의 적절성

우리 대학은 아래 <표 5-25> 와 같이 총 자금지출액 대비 34.5%인 53억을 대학 적립금으로 적립하였다. 현재 우리 대학의 목표사업중 하나가 건축신축 및 스튜디오 확충이므로, 이를 위해 건축적립금과 기타적립금으로 적립하고 있다.

적립금은 수익성과 안정성을 고려하여 원금손실이 없는 정기예금 및 CD예금으로 분산하여 투자하고 있다. 적립금에서 발생한 예금이자도 적립금에 전부 재예치하고 있고 수익률은 연평균 4% 정도이다. 또한 대학발전자문위원회 규정에 따라 대학발전자문위원회에서 적립금에 관한 총체적인 관리와 심의를 담당함으로써 우리 대학의 적립금을 적절히 관리하기 위하여 노력하고 있다.

<표 5-25> 적립금 현황

(단위:천원)

회계별	구분	전기말누계액 (A)	당기 인출액 (B)	당기 적립액 (C)	기타 증감 (D)	당기말 누계액 (E=A-B+C+D)	당기말비율
법인회 계	연구기금	.	.	.	.	0	.
	건축기금	1,349,136	.	448,623	.	1,797,759	43.9



회계별	구분	전기말누계액 (A)	당기 인출액 (B)	당기 적립액 (C)	기타 증감 (D)	당기말 누계액 (E=A-B+C+ D)	당기말비율
	장학기금	.	.	.	.	0	.
	퇴직기금	.	.	.	.	0	.
	기타기금	3,296,121	.	799,849	.	4,095,970	56.1
	계	4,645,257	.	1,248,472	.	5,893,729	100
교비회 계	연구기금	14,580	.	595	.	15,175	0.1
	건축기금	8,653,962	.	2,440,500	.	11,094,462	79.4
	장학기금	.	.	.	.	0	.
	퇴직기금	.	.	.	.	0	.
	기타기금	.	.	2,859,648	.	2,859,648	20.5
	계	8,668,542	.	5,300,743	.	13,969,285	100
법인·교 비회계	연구기금	14,580	.	595	.	15,175	0.1
	건축기금	10,003,098	.	2,889,123	.	12,892,221	64.9
	장학기금	.	.	.	.	0	.
	퇴직기금	.	.	.	.	0	.
	기타기금	3,296,121	.	3,659,497	.	6,955,618	35.0
	계	4,645,257	.	6,549,215	.	19,863,014	100

위의 내용을 통하여 볼 때 우리대학 적립금의 적절성은 ‘매우 우수한 편’이라고 할 수 있다.

#### 다. 근거자료

대학발전자문위원회 규정

### 5.1.8.2 기부금의 적절성[정보공시 8-아]

☑ 대학 운영을 위해 기부금이 적절히 관리되고 있는지를 평가함

#### 가. 평가표

등급	A (매우 우수)	B (우수)	C (보통)	D (미흡)	E (매우 미흡)
체크		◎			
평가기준 A. 기부금의 관리가 매우 적절함 B. 기부금의 관리가 적절함 C. 기부금의 관리가 보통수준임 D. 기부금의 관리가 적절하지 못함 E. 기부금의 관리가 매우 적절하지 못함					

#### 나. 평가내용

❖ 대학 운영을 위한 기부금의 적절성

우리 대학의 기부금은 아래 <표 5-26>과 같이 100%가 지정기부금으로 구성되어 있다. 우리 대학은 대학 운영을 위해 기부금의 목적과 성격에 따라 당해에 전액 사용하는 것을 원칙으로 하고 있다. 발전기금관리규정에 따른 발전기금운영위원회에서 관리와 심의를 담당하고 있다. 매년 기부금 사용 내역에 대한 출연재산 명세를 관할 세무서에 신고함으로써 기부금을 ‘적절히 관리’하고 있다.

<표 5-26> 기부금 현황

(단위:천원)

구분	법인회계(A)	교비회계(B)	산학협력회계(C)	당기말누계액(D=A+B+C)	전기말누계액(E)	당기증감액(F=D-E)
일반기부금	.	.	.	.	.	.
지정기부금	300,000	11,750	.	311,750	334,140	-22,390
연구기부금	.	.	.	.	.	.
합계	300,000	11,750	.	311,750	334,140	-22,390

위의 내용을 통하여 볼 때 우리 대학 기부금의 관리는 ‘우수한 편’ 이라고 할 수 있다.

#### 다. 근거자료

발전기금관리규정

## 5.1.8.3 산학협력단 회계의 적절성[정보공시 8-자]

산학협력단의 회계가 적절히 관리되고 있는지를 평가함

## 가. 평가표

등급	A (매우 우수)	B (우수)	C (보통)	D (미흡)	E (매우 미흡)
체크					
평가기준 A. 산학협력단 회계가 매우 적절히 관리되고 있음 B. 산학협력단 회계가 적절히 관리되고 있음 C. 산학협력단 회계가 보통수준으로 관리되고 있음 D. 산학협력단 회계가 적절히 관리되지 못하고 있음 E. 산학협력단 회계가 매우 적절히 관리되지 못하고 있음					

## 나. 평가내용

❖ 산학협력단의 회계가 적절히 관리되고 있는가?

현재 우리 대학은 외부연구과제를 대학내에서 관리하고 있으며 추후 연구규모가 증가할 경우 산학협력단을 별도로 설치하여 운영할 계획이다. 따라서 이 항목은 평가가 불가능하다.

### 5.1.9 학교회계 운영의 적절성

#### 5.1.9.1 자금집행의 합리성[정보공시 8-바]

☑ 학교 회계와 관련하여 자금의 집행이 어느 정도 합리적으로 이루어지고 있는지를 평가함

##### 가. 평가표

등급	A (매우 우수)	B (우수)	C (보통)	D (미흡)	E (매우 미흡)
체크	◎				
평가기준 A. 자금집행이 매우 합리적임 B. 자금집행이 합리적임. C. 자금집행이 보통수준임 D. 자금집행이 합리적이지 못함 E. 자금집행이 매우 합리적이지 못함					

##### 나. 평가내용

❖ 학교 회계와 관련하여 자금의 집행이 어느 정도 합리적인가?

우리 대학의 모든 자금 집행은 재무회계규정에 따라 원인행위, 결제, 예산심의, 지출의뢰, 지출, 월별 보고, 감사에 이르는 과정을 통해 투명하게 관리되고 있다.

기본적으로 예산에 편성되지 아니하였거나 기안에 최종결재권자의 결제가 있지 아니한 자금 집행은 하지 않는다. 또한 예금이자 수입의 극대화과 자금운영의 내실을 기하기 위하여 월별 또는 분기별 자금 운영계획에 따라 제 예금을 관리한다. 각 부서는 월별 지출계획을 경리과에 통보하여, 지출계획이 없는 자금은 고금리 상품으로 예치하여 관리한다. 자금 예치시에는 부실한 금융기관 예치나 안정성이 보장되지 않는 금융 상품 매입으로 자금의 손실 또는 운영자금이 부족하지 않도록 안정성과 수익성을 동시에 고려하여 예치한다.

자금집행의 세부 절차를 요약하면 다음과 같다.

각부서 담당자의 원인행위에 의한 기안 결제 시 예산심의담당자가 서류를 검토한 후 최종결재권자의 결재를 득한다. 발의한 부서는 사업을 추진하며 수취한 각종 증빙과 기안으로 지출결의서를 작성하여 지출담당자에게 제출한다. 지출담당자는 최종 결재권자의 결제여부, 증빙자료 등을 검토한다. 그리고 월별 자금집행계획의 범위내에서 우선순위를 부여하여 지출하며 1주일치 지출분에 대하여 전주에 미리 결재를 받는다. 총장 및 학장의 복수인감제도를 시행하여 자금집행을 엄격히 하고 있는 것이 우리 대학

의 자금집행의 특징이다. 또한 수입계좌와 지출계좌를 분리하여 지출 가능한 계좌를 주거래 계좌 및 연구비계좌로 제한하여 자금지출을 통제하고 있다. 지출이 완료된 계좌는 해당일의 현금시재를 확인하고 일계표 결재를 통하여 당일 지출된 전표와 금액을 확인 및 보고한다.

월별 결산을 통하여 세입·세출 자금 흐름 및 자산의 증감을 총장에게 보고하고 매달 말일 잔액증명서를 첨부하여 자금의 현황을 보고한다.

<표 5-27> 세입예/결산 총괄표

(단위:천원)

구 분		2010 결산		2011 예산	
		합 계		합 계	
		금 액	비율(%)	금 액	비율(%)
등록금 수입	등록금 수입	12,454,255	81.1	11,986,800	83.7
	수강료 수입	988,301	6.4	813,504	5.7
전입 및 기부 수입	전입금 수입	법인전입금	-	150,000	1.1
		기타 전입금	-	-	-
	기부금 수입	11,750	0.1	25,440	0.2
	국고보조금 수입	534,330	3.5	482,948	3.4
교육 부대 수입	입시수수료 수입	118,080	0.8	120,000	0.8
	증명·사용료 수입	5,671	-	4,870	-
	기타 교육부대 수입	-	-	-	-
교육외 수입	예금이자 수입	499,696	3.3	380,000	2.7
	기타 교육외 수입	362	-	300	-
투자외 기타 자산 수입	투자 자산 수입	-	-	-	-
	특정기금 인출 수입	-	-	-	-
	기타 자산 수입	-	-	-	-
고정자산 매각 수입	유형고정자산 매각 수입	-	-	-	-
	무형고정자산 매각 수입	-	-	-	-
유동부채 입금	단기 차입금	-	-	-	-
	장기 차입금	-	-	-	-
고정부채 입금	기타 고정부채	-	-	-	-
	기타 고정부채	-	-	-	-
기본금	설립자 기본금	-	-	-	-
	법인	150,000	1.0	-	-
미사용 전기 이월자금	전기 이월 자금	588,833	3.8	350,420	2.4
	기초 유동자산	6,773,849	-	7,268,482	-
	기초 유동부채	6,185,016	-	6,918,062	-
합 계		15,351,278	100.0	14,314,282	100.0

&lt;표 5-28&gt; 세출예/결산 총괄표

(단위 : 천원)

구 분		2010 결산		2011 예산		
		합 계		합 계		
		금 액	비율(%)	금 액	비율(%)	
보 수	교원보수	2,384,557	15.5	2,476,793	17.3	
	직원보수	1,177,843	7.7	1,445,194	10.1	
관리운영비	시설관리비	10,878	0.1	22,800	0.2	
	일반관리비	289,647	1.9	416,137	2.9	
	운영비	2,541,093	16.6	2,653,620	18.6	
연구·학생경비	연구비	120,695	0.8	232,113	1.6	
	학생경비	교외장학금	498,107	3.2	431,210	3.0
		교내장학금	1,230,643	8.0	1,176,148	8.2
		학생지원비	98,505	0.6	87,846	0.6
		기타 학생경비	109,957	0.7	49,100	0.4
입시관리비	89,525	0.6	120,000	0.8		
교육외 비용	지급이자	-	-	-	-	
	기타 교육외 비용	2,186	-	7,000	-	
전출금		-	-	-	-	
예비비		-	-	591,977	4.1	
투자외 기타자산 지출	투자자산 지출	-	-	-	-	
	특정기금 적립	5,300,743	34.5	3,657,322	25.6	
	기타 자산지출	5,000	-	-	-	
고정자산 매입 지출	유형고정자산 매입 지출	592,502	3.9	947,022	6.6	
	무형고정자산 취득비	-	-	-	-	
유동부채 상환	단기차입금 상환	-	-	-	-	
고정부채 상환	장기차입금 상환	-	-	-	-	
	기타 고정부채 상환	-	-	-	-	
미사용 차기 이월 자금	차기 이월 자금	899,397	5.9	-	-	
	기말 유동자산	6,857,945	-	-	-	
	기말 유동부채	5,958,548	-	-	-	
합 계		15,351,278	100.0	14,314,282	100.0	

위의 내용을 통하여 볼 때 우리 대학의 자금 집행의 합리성은 ‘매우 우수한 편’이라고 할 수 있다.

#### 다. 근거자료

재무회계규정

### 5.1.9.2 자체 및 외부 행·재정 감사기능의 적절성

적절한 학교 회계 운영을 위하여 행·재정에 관한 자체 및 외부의 감사 기능이 적절하게 수행되고 있는지를 평가함.

#### 가. 평가표

등급	A (매우 우수)	B (우수)	C (보통)	D (미흡)	E (매우 미흡)
체크	◎				
평가기준 A. 자체감사 및 외부감사 기능이 매우 적절히 수행되고 있음 B. 자체감사 및 외부감사 기능이 적절히 수행되고 있음 C. 자체감사 및 외부감사 기능이 보통수준으로 수행되고 있음 D. 자체감사 및 외부감사 기능이 적절하지 못하게 수행되고 있음 E. 자체감사 및 외부감사 기능이 매우 적절하지 못하게 수행되고 있음					

#### 나. 평가내용

- ❖ 학교 회계 운영을 위하여 행재정에 관한 자체 감사 기능이 적절히 수행되고 있는가?
- ❖ 학교 회계 운영을 위하여 행재정에 관한 외부의 감사 기능이 적절히 수행되고 있는가?

##### 1) 내부감사의 절차 및 합리성

우리 대학은 법인이사회의 내부감사를 시행하고 있다. 사학기관 재무회계규칙에 대한 특례 규칙 제41조에 의거 법인과 학교에 대하여 연 1회 이상 결산 이후 내부감사를 실시하고 있다. 법인 사무국 내부감사는 현지 감사활동과 함께 피감사부서장 입회 하에 감사관련 총평을 실시하고 감사보고서를 작성하여 감사위원회에 제출하며 이를 통하여 심의·개선조치 및 건의사항을 확정한다. 우리 대학은 개교 첫 해인 2004학년도 결산부터 내부감사를 받고 있으며 현재까지 내부감사보고서는 ‘적정 의견’을 받아왔다. 우리 대학은 결산서와 내부감사보고서를 매년 학교 홈페이지에 게재하여 결산의 투명성과 신뢰성을 인정 받고 있다.

##### 2) 자체 및 외부 행·재정 감사 활성화를 위한 노력

우리 대학은 사립학교법 시행령 제14조에 따라 2009학년도부터 외부감사증명서 제출대상에 해당됨에 따라 2009학년도부터 외부회계감사를 받고 있다. 외부 감사제도는 내부 감사 기능과 조화를 이루어 예·결산제도의 형식적·실질적 중립성과 투명성을 강화하는 데 기여한다.

또한 우리 대학은 내부감사규정에 따라 감사위원회에서 관리 및 통제를 담당하여 회계의 신뢰도 및 투명성 향상을 위해 노력하고 있다. 아울러 2010학년도 결산 시 정기 감사 외에 수시감사의 형태도 추진되었다. 이러한 감사 제도를 활성화하여 지적된 사항에 대해서는 지속적으로 개선해 나감으로써 우리 대학의 경영 및 행정을 합리적으로 수행하는 기반을 마련할 것이다.

위의 내용을 통해서 볼 때 우리 대학의 자체 및 외부 행·재정 감사기능은 ‘매우 적절한 편’이라고 할 수 있다.

#### **다. 근거자료**

내부감사규정



## 5.1.10 자체평가의 적절성

### 5.1.10.1 자체평가체제의 적절성

☑ 원활한 대학 경영을 평가하기 위한 자체 평가가 적절한 체제를 갖추어 이루어지는지를 평가함.

#### 가. 평가표

등급	A (매우 우수)	B (우수)	C (보통)	D (미흡)	E (매우 미흡)
체크	◎				
평가기준 A. 자체평가체제가 매우 적절한 경우 B. 자체평가체제가 대체로 적절한 경우 C. 자체평가가 보통수준인 경우 D. 자체평가체제가 대체로 적절하지 못한 경우 E. 자체평가체제가 매우 적절하지 못한 경우					

#### 나. 평가내용

##### ❖ 원활한 대학 경영 평가를 위한 자체 평가 체제의 적절성

‘고등교육기관의 자체평가에 관한 규칙’에 따르면 자체평가란 ‘고등교육법’ 제2조에 따른 학교가 해당 기관의 교육·연구, 조직·운영, 시설·설비 등 학교운영의 전반에 대하여 종합적으로 점검·분석·평정하는 것을 말한다. 대학 자체평가 정책의 기본 방향은 기존의 대학종합평가처럼 동일한 평가기준에 의하여 실시하는 평가가 아니라 각 대학별로 다양한 특성이 반영된 평가를 구현하는 데 초점을 맞추고 있으며 우리 대학도 이러한 관점에서 이번 평가를 진행하고 있다. 우리 대학은 이번 자체 평가를 통하여 우리 대학이 지향하는 발전목표 등을 객관적으로 분석할 수 있는 기회로 삼고 있으며 궁극적으로 우리 대학의 발전 목표를 효과적으로 성취하는 것을 목적으로 하고 있다. 우리 대학의 자체평가 방법은 기본적으로 우리 대학의 중장기 발전전략인 ‘사이버한국외국어대학교 중장기 발전계획서(이하 중장기 발전계획서)’에서 설정한 목표치를 기준으로 기준 연도의 도달 여부를 확인하고 평가하고자 하였다. ‘중장기 발전계획서’에 설정되어 있지 않은 평가항목의 경우, 별도의 목표치를 설정하였으며, 전략의 수정 등으로 계획이 변경된 경우 자체적으로 목표치를 설정하여 이를 기준으로 결과를 분석하였다. 정량을 지향하되 정성평가도 주요한 기준으로 정하여 평가하였다. 이러한 평가를 위하여 우리 대학은 아래 <표 5-30>과 같이 자체평가위원회를 구성하였으며 자체 평가위원회에 자체평가 모형 및 지표 개발, 평가기준 및 평가척도 개발, 등급 산정기준 개발을 담당하는 평가체계 연구분과를 두었다. 또한 지표별 평가실

행, 자체평가 결과 심의, 평가 대상별 개선사항 도출, 자체평가 활용방안 연구를 담당하는 성과관리분과를 두었으며, 결과를 심의 하고 성과를 측정하는 성과 심의분과를두어 과정의 효율성을 높였다.

<표 5-29> 평가위원회 구성 및 인원

구분		구성	주요 역할
자체평가 위원회	평가체계연구분과	김희진 처장 정현혁 처장 조기석 교수 윤호숙 교수 최문희 직원	· 자체 평가 모형 및 지표개발 · 평가기준 및 평가척도 개발 · 등급 산정기준 개발
	성과관리분과	김병진 직원 정송조 직원 유용일 직원 김주희 직원 김태균 직원 김중민 직원 김혜선 직원 김정환 직원 이화진 직원 신진아 직원 홍 준 직원 이행태 직원 김경래 직원 정균재 직원 최문희 직원	· 지표별 평가 실행 · 자체평가 결과 심의 · 평가 대상별 개선사항 도출 · 자체평가 활용방안 연구
	성과심의분과	정현혁 처장 김희진 처장 이선영 교수 원종민 교수 성은경 교수 조기석 교수 최서연 교수 임양환 교수 윤호숙 교수 진정란 교수 김병철 교수	· 자체평가 결과 심의 · 자체평가 심의 결과 정리보고 · 공시정보 관리 · 자체평가 지표별 자료 관리 · 지표별 성과 측정 · 자체평가결과 정리 보고

위와 같은 각 분과를 조화롭게 조율하고 효율적으로 지휘하기 위하여 위원장, 부위원장을 두고 있으며 우리 대학의 개교 당시부터 역임한 4명의 전임 학장을 자문위원으로 위촉하여 자체평가 전반에 관한 자문을 받고 있다. 이번 자체평가의 심도와 공정성을 높이기 위하여 2009년 기준 153개의 지표에서 100개 이상의 지표를 추가하여 평가하였다. 또한 객관적이고 공정한 평가를 위해 대부분의 교직원이 참여하여 각 영역을 중복 평가 하였다.

위의 내용을 통하여 볼 때 우리 대학의 자체평가 체제의 적절성은 ‘매우 우수한 편’ 이라고 할 수 있다.

**다. 근거자료**

대학 학칙 및 자체평가 결과 자료집

### 5.1.10.2 자체평가 조직의 체계성

☑ 대학 경영 평가를 위한 자체 평가의 조직이 체계적으로 구성되어 있는지를 평가함.

#### 가. 평가표

등급	A (매우 우수)	B (우수)	C (보통)	D (미흡)	E (매우 미흡)
체크	◎				
<p>평가기준</p> <p>A. 평가 조직의 체계가 매우 잘 되어 있는 경우</p> <p>B. 평가 조직의 체계가 대체적으로 잘 되어 있는 경우</p> <p>C. 평가 조직의 체계가 보통수준인 경우</p> <p>D. 평가 조직의 체계가 대체적으로 잘 되어 있지 않은 경우</p> <p>E. 평가 조직의 체계가 매우 잘 되어 있지 않은 경우</p>					

#### 나. 평가내용

❖ 대학 경영 평가를 위한 자체 평가의 조직의 체계성

우리 대학은 2011년 대학자체평가를 통하여 우리 대학이 지향하는 발전목표 등을 객관적으로 분석할 수 있는 기회로 삼고 있으며 궁극적으로 우리 대학의 발전 목표를 효과적으로 성취하는 것을 목적으로 하고 있다. 이를 위해 자체 평가 연구를 체계적이고 일관성 있게 추진하기 위하여 아래와 같이 조직을 구성하였다.

우리 대학 사업 현안에 대해 점검하고, 실행계획을 최종 점검하기 위하여 총장, 자체평가위원장, 부위원장 등을 두고 이를 지원하는 자문위원단을 구성하였다. 실무 담당 조직으로서, 자체평가위원회를 신설하고 아래에 평가체계 연구분과와 성과관리분과를 두어 자체평가 모형 및 지표개발, 평가기준 및 평가척도 개발, 지표별 평가 실행, 자체평가 결과 심의 등의 업무를 수행하게 하였다. 그리고 성과를 측정하는 성과 심의분과를 두어 자체평가 과정의 효율성을 높였다.

[그림 5-3] 자체 평가 조직

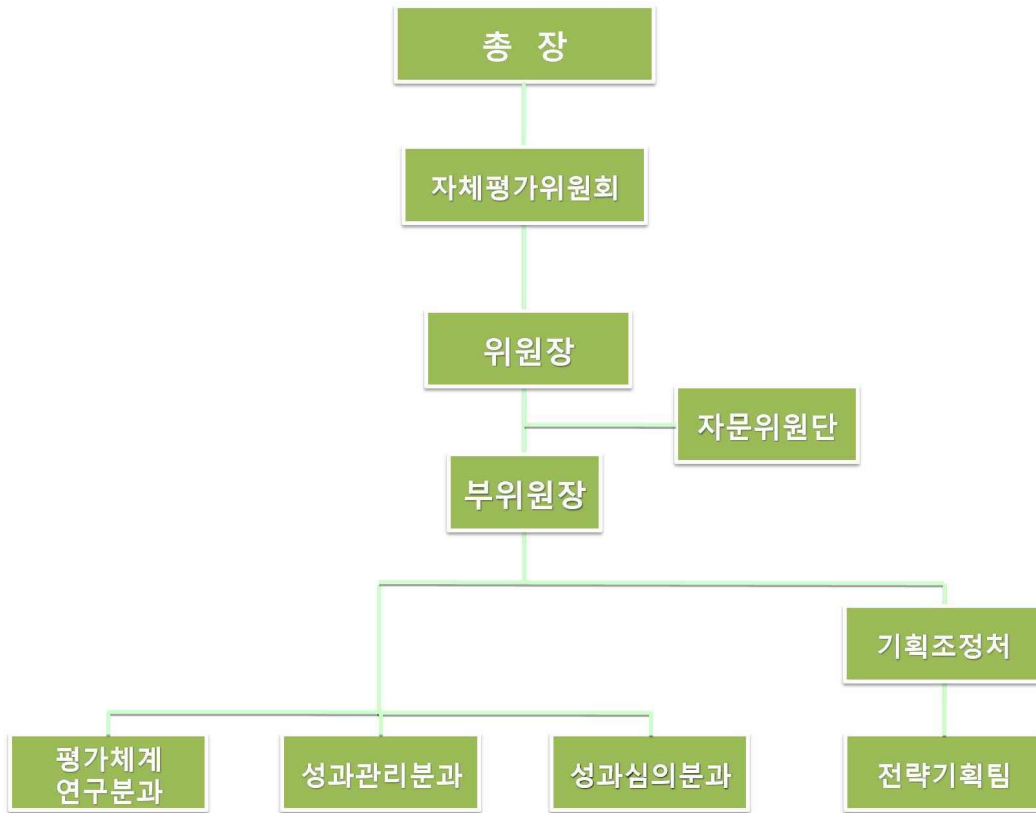

이러한 추진 기구별 역할과 구성은 <표 5-30>과 같다.

<표 5-30> 추진 기구별 역할 및 구성

구분	구성	역할
위원장	임우영 학장	· 자체평가 총괄관리
부위원장	정현혁 처장 김희진 처장	· 자체평가위원회 운영
자체평가 위원회	평가체계 연구분과 김희진 처장 정현혁 처장 조기석 교수 윤호숙 교수 최문희 직원	· 자체 평가 모형 및 지표개발 · 평가기준 및 평가척도 개발 · 등급 산정기준 개발
	성과관리분과 김병진 직원 정송조 직원 유용일 직원 김주희 직원 김태균 직원	· 지표별 평가 실행 · 자체평가 결과 심의 · 평가 대상별 개선사항 도출 · 자체평가 활용방안 연구

		김종민 직원 김혜선 직원 김정환 직원 이화진 직원 신진아 직원 홍 준 직원 이행태 직원 김경래 직원 정균재 직원 최문희 직원	
	성과심의분과	정현혁 처장 김희진 처장 이선영 교수 원종민 교수 성은경 교수 조기석 교수 최서연 교수 임양환 교수 윤호숙 교수 진정란 교수 김병철 교수	· 자체평가 결과 심의 · 자체평가 심의 결과 정리보고 · 공시정보 관리 · 자체평가 지표별 자료 관리 · 지표별 성과 측정 · 자체평가결과 정리 보고
기획조정처	전략기획팀	정현혁 처장 최문희 직원	· 자체평가 결과에 따른 대학운영 전략 기획 · 발전계획 수립/수정(자체평가위원회 성과관리분과와 협력)
기타	자문위원	최종찬 교수 최 영 교수 김현택 교수 김명진 교수	· 자체평가 운영 전반에 관한 자문

우리 대학의 자체평가 조직은 [지표개발(전 교직원의 공감대 형성) - 평가 - 심의 - 심의결과에 따른 전략 추진(전 교직원의 공감대 형성)과 수정보완 - 지속적 관리] 의 과정을 수행하기 위하여 각 분야가 효율적으로 구성되어 있다. 또한 자체평가 내용의 업무 중요도와 업무분량에 따라 적절하게 업무가 분장되어 있다.

위의 내용을 통하여 볼 때 우리 대학의 자체평가조직의 체계성은 ‘매우 우수한 편’ 이라고 할 수 있다.

#### 다. 근거자료

1. 대학 학칙
2. 자체평가 결과 자료집

### 5.1.10.3 자체평가체제 활용의 적절성

☑ 자체 평가 체제가 효율적인 대학 운영을 위해 적절히 활용되고 있는지를 평가함.

#### 가. 평가표

등급	A (매우 우수)	B (우수)	C (보통)	D (미흡)	E (매우 미흡)
체크		◎			
평가기준 A. 자체평가 체제 활용의 효율이 매우 높은 경우 B. 자체평가 체제 활용의 효율이 대체로 높은 경우 C. 자체평가 체제 활용이 보통 수준인 경우 D. 자체평가 체제 활용의 효율이 대체로 높지 않은 경우 E. 자체평가 체제 활용의 효율이 전혀 없는 경우					

#### 나. 평가내용

❖ 효율적인 대학 운영을 위한 자체평가 체제 활용의 적절성

우리 대학의 자체평가는 [지표개발(전 교직원의 공감대 형성) - 평가 - 심의 - 심의결과에 따른 전략 추진(전 교직원의 공감대 형성)과 수정보완 - 지속적 관리]로 이루어진다. 우리 대학은 위와 같은 평가 과정을 거쳐 나타난 결과를 통하여 자체평가위원회의 성과심의분과에서 자체평가 지표별 자료관리와 지표별 성과를 측정하게 된다. 그리고 전략기획팀에서는 자체평가 결과에 따른 대학운영 전략을 기획하고 발전계획을 수립, 수정하게 된다. 우리 대학은 자체평가 결과를 학교 평가의 가장 중요한 지표 중의 하나로 재인식하고 효율적인 학교 운영의 중요한 지침으로 활용하고 있다. 이러한 자체평가의 결과는 학교 홈페이지에 게재되어 누구나 볼 수 있도록 되어 있다. 전 학부 및 부서에서는 자체 평가 결과와 대학 중장기발전계획서와 비교하여 학교의 현 상황을 판단하고 목표에 따른 진행정도 파악과 필요 시 목표와 전략을 수정 할 수 있도록 하고 있다. 그러나, 각 지표의 성과에 대한 추적 관리제도 등이 확고하게 갖추어져 있지 않은 점이 다소 아쉽다.

위의 내용을 종합한 우리 대학의 평가체제 활용은 지금보다 활용이 요구되는 ‘우수한 편’이다

#### 다. 근거자료

자체평가 결과 자료집

## 5.2 행정

### 5.2.1 학생 장학지원의 우수성

#### 5.2.1.1 교육비 결산 총액 대비 장학금 비율의 우수성 [정보공시 11-다]

☑ 학생 장학 지원의 효율적인 실시를 위하여 교육비 결산 총액 대비 장학금의 비율이 어느 정도인지를 평가함.

#### 가. 평가표

등급	A (매우 우수)	B (우수)	C (보통)	D (미흡)	E (매우 미흡)
체크			◎		
평가기준 A. 교육비 결산 총액 대비 장학금 비율이 23% 이상 B. 교육비 결산 총액 대비 장학금 비율이 20% 이상 - 23% 미만 C. 교육비 결산 총액 대비 장학금 비율이 17% 이상 - 20% 미만 D. 교육비 결산 총액 대비 장학금 비율이 14% 이상 - 17% 미만 E. 교육비 결산 총액 대비 장학금 비율이 14% 미만					

#### 나. 평가내용

❖ 학생 장학 지원의 효율성 및 교육비 결산 총액 대비 장학금 비율의 정도

우리 대학은 학생들의 학습의욕을 고취시키고 학생들의 학업과 성공적인 대학생활을 돕기 위해 장학금을 적극 지원하고 있다. 교육비 결산 총액 대비 장학금 수혜 비율은 <표 5-31>에서 보여지는 바와 같이 2009학년도 18.79%, 2010학년도 20.22%로 매년 증가하고 있으며, 최근 2개년 평균 19.52%이다. 그러나 이는 2010학년도 9개 주요 사이버대학교 평균 23.48%에는 못미치는 수치로 앞으로 꾸준히 장학금 재원확충을 위한 노력을 기울여야 할 것이다.

<표 5-31> 교육비 결산 총액 대비 장학금 비율

학년도	장학금 지원액(만원)			교육비 총액(만원)	장학금 비율(%)
	장학금 지급	학비 감면	합 계		
2009	43,097	109,715	152,813	813,438	18.79
2010	49,810	123,064	172,874	855,144	20.22
합계	92,907	232,779	325,687	1,668,582	19.52

학년도	장학금 지원액(만원)			교육비 총액(만원)	장학금 비율(%)
	장학금 지급	학비 감면	합 계		
평균	46,454	116,390	162,844	834,291	19.52

장학 종류에 있어서는 <표 5-32>와 같이 입학장학 외 10종의 교내 장학제도를 효율적으로 운영하고 있다. 향후 폭넓은 장학제도를 신설하고 장학금 지급 비율을 지속적으로 높여 나갈 예정이다.

<표 5-32> 장학금 수혜기준

장학종류 (대구분)	장학종류(소구분)	수혜대상	장학금액	지급기간 (신입학기준)
입학 장학금	총장 장학금	전체수석	입학금 및 수업료 전액	1개년(2개 학기)
	학장 장학금	각 학부 수석	수업료 전액	1개 학기
	학부장 장학금	각 학부 차순위자	입학금 및 수업료 50%	1개 학기
	학부 장학금	각 학부 차차순위자	500,000원	1개 학기
성적 장학금	총장 장학금	학부 순번에 따른 해당학부 수석	수업료 전액	당해학기
	학장 장학금	각 학부 수석(총장장학금과 중복 시 차석)	120만 원	당해학기
	성적 '수' 장학금	각 학부 성적우수자	80만 원	당해학기
	성적 '우' 장학금	각 학부 성적우수자	70만 원	당해학기
	학부 장학금	성적이 양호하고 학부활동에 공로가 있는 자	50만 원	당해학기
외대복지 장학금		우리 대학교 또는 한국외대, 한국외대 부속외 교에 재직 중인 교직원 본인 또는 교직원의 배우자 및 자녀	교직원 본인 및 교직원의 자녀: 전액 교직원의 배우자: 수업료의 50%	4년간 (8개 학기)
보훈 장학금		국가유공자 본인 및 자녀, 북한이탈주민	전액/백분율 환산 70점 이상 * 국가 유공자 본인은 성적제한 없음	해당학기부터 입학금을 포함한 총 168학점 이내
Global Leader 장학금		학기 중 공인 어학 시험 자격증을 취득한 자	1급: 30만 원 2급: 20만 원	1개 학기
가족 장학금		2촌 이내 가족(부모, 조부모, 형제, 자매, 본인의 배우자)이 동시에 본교와 한국외대에 재학하고 있을 경우 본교 재학생 각자에게 지급	수업료의 25%	2개 학기 (학기당 신청자에 한함)
장애인 장학금		장애인 복지법에 의거 장애인으로 등록되어 있는 자	1~3급: 수업료의 50% 4~6급: 수업료의 30%	4년간 (8개 학기)



SK 장학금	SK C&C 임직원 및 직계가족, SK 그룹임직원인면서 재학중인 자	SK 그룹임직원: 수업료의 30% SK C&C 임직원 및 직계가족: 수업료의 40%	4년간 (8개 학기)	
기초생활수급자 장학금	본교 재학생 중 기초생활수급자(차상위계층 포함) 본인 및 자녀	수업료의 50%	4년간 (8개 학기)	
위탁교육 장학금	학교와 산업체간 위탁제휴에 의해 입학한 자	학교-산업체간 제휴 조건에 따름	협약내용에 따름	
졸업생 재입학 장학금	본교 졸업생 중 신입 또는 편입으로 재입학한 자	입학금 전액 (시간제로 등록할 경우 수업료의 40% 환급)	당해학기	
학생자치기구 장학금	총학생회장 총학생부회장 총학생회 국장 학부 학생회장 웹진 기자	수업료 전액 수업료의 50% 50만 원 100만 원 별도지정액	당해학기	
글로벌인재육성 장학금	해외연수 또는 문화탐방에 참가한 학생 중 현재 재학 중인 자	계절학기 수업료 및 경비 중 일부	장학금: 2개 학기(3학점 기준) 경비: 1회	
특별장학금	총장특별 장학금	총장이 특별히 필요하다고 인정한 자	등록금 전액	
	교직원추천 장학금	교직원(한국의대, 사이버한국의대)의 추천으로 입학한 자	입학금 전액	
	학생추천 장학금	재학생의 추천으로 입학한 자	입학금의 50%	
	145학점초과 취득자	본교 재학생 중 직전학기까지 145학점을 초과하여 이수한 자	수업료의 40%	145학점 초과 후 4개 학기에 한함
우리은행 장학금	해당 학부 추천자	25만 원	당해학기	
국가장학금	미래드림 장학금	본인 명의의 기초생활수급자 증명서를 발급 받은 자로서 대학에 재학 및 입학(복학)예정인 전학년(정규학기에 재학중인 자)	[1학기] 신입생: 130만 원 재학생: 230만 원 [2학기] 신입생: 120만 원 재학생: 220만 원	당해학기
	희망드림 장학금	대학에 재학중인 차상위계층 대상자로 증명된 학생	1학기: 115만 원 2학기: 110만 원	당해학기

위의 내용을 통하여 볼 때 우리 대학의 교육비 결산 총액 대비 장학금 비율의 우수성은 ‘보통인 편’으로 평가할 수 있다.

#### 다. 근거자료

장학규정



기준 년도	단과 대학	학과 (전공)	구분	학과 특성화	졸업자 (A)		진학자												진학률 (%) (B/A)*100
							계(B)		국내				국외				기타		
									대학		대학원		대학		대학원				
남	여	남	여	남	여	남	여	남	여	남	여	남	여	남	여				
		경영학부			42	25	7	3	0	1	7	2	0	0	0	0	0	14.9	
		언론홍보학부			22	20	2	0	0	0	2	0	0	0	0	0	0	4.8	
2010년 합계					287	543	30	33	4	5	24	27	1	0	1	1	0	7.6	
2011	단과대 구분 없음	영어학부	원격	일반 과정	99	360	1	4	0	0	1	4	0	0	0	0	0	1.1	
		중국어학부			31	59	1	1	0	0	1	1	0	0	0	0	0	0	2.2
		일본어학부			61	125	1	0	0	0	1	0	0	0	0	0	0	0	0.5
		한국어학부			14	77	0	1	0	0	0	0	0	0	0	0	1	0	1.1
		경영학부			51	33	1	1	0	0	1	1	0	0	0	0	0	0	2.4
		언론홍보학부			27	29	1	3	0	2	1	1	0	0	0	0	0	0	0
2011년 합계					283	683	5	10	0	2	5	7	0	0	0	1	0	1.6	

## ※ 참고

- 기준년도 2010년: 2009년 8월과 2010년 2월 졸업자 중 진학자 현황
- 기준년도 2011년: 2010년 8월과 2011년 2월 졸업자 중 진학자 현황

아울러 <표 5-34>에서 졸업 이후 취업과 진학이 함께 이루어진 진학자까지 포함하여 졸업생의 진학 현황을 살펴보면, 졸업생 1,796명 중 대학원으로의 진학자는 142명, 대학으로의 진학자는 19명으로 총 161명이 진학한 것으로 집계되었다.

&lt;표 5-34&gt; 졸업생 진학현황

2011. 11. 4 일자 기준

구분	졸업시기	졸업생	대학 진학자	대학원 진학자	비진학자	진학비율(B/A)
1	2009년 8월	224명	5명	23명	196명	12.5%
2	2010년 2월	606명	9명	53명	544명	10.2%
3	2010년 8월	255명	1명	16명	238명	6.7%
4	2011년 2월	711명	4명	50명	657명	7.6%
소계		1,796명	19명	142명	1,635명	9.0%

## 2) 진학을 제고를 위한 노력

우리 대학은 졸업 후 대학원으로의 진학을 희망하는 학생을 위하여 대학원 진학 시 고려하여야 할 기본사항인 대학원 진학과정, 대학원 유형 및 정보, 입학요건, 그리고 우리 대학 졸업생의 대학원 진학현황을 제공하고 있다. 특히, 영어학부와 언론홍보학부에서는 대학원 진학준비를 위한 별도의 게시판을 개설하고 이를 매개로 하여 각 학부의 재학생들이 주로 관심을 가지고 진학하고자 하는 대학원의 모집요강, 모집일정 등의 진학 정보를 신속하고 정확하게 취득·전파하고 있다.

또한 우리 대학은 한국외국어대학교와 협조하여 경영대학원 진학설명회를 진행한 바 있으며, 진학을 제고를 위하여 지속적으로 진학설명회를 진행할 예정이다.

위의 내용을 통하여 볼 때 우리 대학의 졸업생 진학률은 ‘보통’ 수준으로 평가할 수 있다.

#### **다. 근거자료**

졸업생의 대학 및 대학원 진학자 명단

### 5.2.2.2 졸업생 추수지도 체계의 우수성

☑ 졸업생들을 대상으로 한 추수지도가 얼마나 체계적으로 이루어지고 있는지를 평가함.

#### 가. 평가표

등급	A (매우 우수)	B (우수)	C (보통)	D (미흡)	E (매우 미흡)
체크		◎			
평가기준 A. 졸업생 추수지도 체계가 매우 우수한 경우 B. 졸업생 추수지도 체계가 대체로 우수한 경우 C. 졸업생 추수지도 체계가 보통인 경우 D. 졸업생 추수지도 체계가 대체로 미흡한 경우 E. 졸업생 추수지도 체계가 매우 미흡한 경우					

#### 나. 평가내용

❖ 졸업생을 대상으로 한 추수 지도의 체계성

##### 1) 경력개발센터

우리 대학은 재학생과 졸업생들의 취업경쟁력을 높이고자 취업포털 사이트 커리어와 연계하여 2009년 7월에 경력개발센터 홈페이지를 구축하여 각종 취업관련 콘텐츠를 제공하고, One-stop 취업지원 프로세스를 마련하였다.

##### 2) 졸업생 재입학 장학금

졸업생이 다시 우리 대학으로 입학할 경우 입학금 및 수업료의 40%를 장학금으로 지급하며, 시간제로 수업을 들으면 수업료의 40%를 장학금으로 지급한다.

<표 5-35> 졸업생 재입학 장학금 지급실적

장학명	2010-1학기		2010-2학기		2011-1학기	
	인원	금액	인원	금액	인원	금액
졸업생 재입학 장학금	6	1,552,000	6	3,084,000	16	7,140,000

## 3) 졸업생 청강제도

졸업생이 지속적으로 우리 대학의 강의를 통해 교육의 기회를 얻을 수 있도록 졸업생 청강제도를 운영하고 있다.

&lt;표 5-36&gt; 졸업생 청강제도 운영실적

학년도·학기	사업내용	학생참여 인원
2010-2	졸업생 청강제도	302
2011-1	졸업생 청강제도	574

## 4) TESOL 자격증 과정 운영

세계적으로 저명한 온라인대학교인 미국의 Anaheim University와 공동 자격증 과정을 운영하여 TESOL(일반테솔) 및 TEYL(어린이테솔) 자격증을 발급하고 있다. 이를 통해 졸업생들은 외국어 능력을 기본으로 하고 국제 자격증을 취득할 수 있는 실무교육을 통해 취업경쟁력을 높일 수 있다.

## 5) 취업경쟁력 제고를 위한 자격증 과정 운영

중국어학부와 일본어학부에서는 각각 어린이중국어지도사와 중국어의료관광코디네이터, 일본어지도사 양성과정을 운영하고 있으며, 본 과정을 마치면 본교에서 발급하는 자격증을 취득하여 취업 경쟁력을 높일 수 있다. 한국어학부에서는 문화체육관광부에서 발급하는 한국어교원 2급 자격증을 취득할 수 있다. 경영학부에서는 미국 회계사 자격증 취득을 위한 교육과정을 제공하고 있으며, 언론홍보학부에서는 PR 전문가 자격증(KAPR) 및 인증시험을 위한 실무적인 교육과정을 제공함과 동시에 본교에서 발급하는 PR 전문가 자격증, 사보 웹진 관리자 자격증을 새롭게 취득할 수 있다.

## 6) 우리 대학 TESOL대학원 진학 시 장학금 지급

우리 대학 및 한국외국어대학교 졸업생이 사이버한국외국어대학교 TESOL대학원 진학 시 외대가족 장학금(수업료의 30%, 1회)를 지급하고 있다.

&lt;표 5-37&gt; 졸업생 1인당 추수지도 수

졸업학년도	졸업생 총 수(A)	추수지도 수(B)	졸업생 1인당 추수지도 수(B/A)
2010	861	499	0.58
2011-1	711	610	0.86
합계	1,386	1109	0.8

또한 우리 대학은 한국외국어대학교와 협조하여 경영대학원 진학설명회를 진행한 바 있으며, 진학을

제고를 위하여 지속적으로 진학설명회를 진행할 예정이다.

위의 내용을 통하여 볼 때 우리 대학은 추수지도의 다양한 시스템을 갖추었으며, 이를 통하여 졸업생 추수지도 체계가 ‘우수’하다고 평가할 수 있다.

#### **다. 근거자료**

졸업생 추수지도 수혜자 명단

### 5.2.3 동문회 활성화를 위한 지원

#### 5.2.3.1 동문회 활성화를 위한 지원의 우수성

☑ 졸업생들을 대상으로 한 동문회의 조직과 활동이 활성화될 수 있도록 학교에서 적절한 지원을 실시하고 있는지를 평가함.

#### 가. 평가표

등급	A (매우 우수)	B (우수)	C (보통)	D (미흡)	E (매우 미흡)
체크				◎	
평가기준 A. 동문회 활성화를 위한 지원이 매우 우수한 경우 B. 동문회 활성화를 위한 지원이 대체로 우수한 경우 C. 동문회 활성화를 위한 지원이 보통인 경우 D. 동문회 활성화를 위한 지원이 대체로 미흡한 경우 E. 동문회 활성화를 위한 지원이 매우 미흡한 경우					

#### 나. 평가내용

- ❖ 졸업생을 대상으로 한 동문회의 조직이 활성화 되었는가?
- ❖ 동문회 조직을 학교에서 적절한 지원을 실시하는가?

우리 대학은 졸업생 대상의 공식적인 전체 동문회 조직이 형성되어 있지 않으나, 각 학부별로 다양한 동문회 모임을 가지고 있다. 일본어학부가 학부 동문회를 결성 진행 중에 있으며, 이를 시작으로 다른 학부들에서도 각각의 전체 동문회가 결성될 예정이다. 학부별 동문 모임을 살펴보면, 먼저 중국어학부는 학부 커뮤니티의 졸업생 게시판을 통해 중국어학부 동문의 밤, 졸업생 스터디 등을 운영하고 있다. 일본어학부는 서울·대전·인천·수원·성남·부산 등 지역모임을 활성화하여 스터디 및 친목 모임을 가지고 있으며, 중장년층의 재학게시판을 통해 정기적인 모임을 가지고 있다.

우리 대학은 학부별로 운영 중인 동문회 모임을 활성화하기 위해 다양한 전략을 수립할 계획이다. 각 학부 재학생 및 졸업생 친목 모임을 공식화하여 학교에서 지원하고 운영하는 동문회를 조직할 예정이다. 동문회의 활발한 운영을 위해 명사 강연이나 공연 등 학교 행사에 동문회원을 우선으로 초대하고 있다. 동문회 각종사업을 후원하는 등 동문 네트워크 조직을 강화하는 프로그램을 개발할 계획이며, 전 세계에 퍼져 있는 동문들의 글로벌 네트워킹을 통해 동문들의 힘을 결집하는 방안도 고려하고 있다. 또한 동문회 활성화를 위해 발전기금 모금활동을 활발하게 진행할 예정이다. 동문회 지정기부금을 신설,



---

동문회 활동을 지원하는 대책을 세우고 있다.

위의 내용을 통해 살펴본 우리 대학의 동문회 활성화를 위한 지원이 아직은 ‘미흡한 편’이라고 할 수 있다.

#### 다. 근거자료

사이버한국외대 홈페이지 각 학부별 community

### 5.2.3.2 발전기금 및 모금활동의 우수성[정보공시 8-아]

☑ 동문회 활성화를 위해 발전 기금과 기타 모금 활동이 원활하게 이루어지고 있는지를 평가함.

#### 가. 평가표

등급	A (매우 우수)	B (우수)	C (보통)	D (미흡)	E (매우 미흡)
체크				◎	
평가기준 A. 발전기금 및 기타 기금의 모금 활동이 매우 우수한 경우 B. 발전기금 및 기타 기금의 모금 활동이 대체로 우수한 경우 C. 발전기금 및 기타 기금의 모금 활동이 보통인 경우 D. 발전기금 및 기타 기금의 모금 활동이 대체로 미흡한 경우 E. 발전기금 및 기타 기금의 모금 활동이 매우 미흡한 경우					

#### 나. 평가내용

❖ 동문회 활성화를 위한 발전기금과 기타 모금활동이 구체적으로 수립되었는가?

2010년 우리 대학의 기부금은 1천1백75만원 확인된다. 졸업생이 배출된지 얼마 되지 않아 아직 공식 동문회가 형성되지 않았으며, 공식적으로 구성될 경우 기부금 사용에 대한 적절한 사용과 모금계획을 학교측의 지원을 받아 수립할 계획을 가지고 있다. 또한 동문회 공식 발족시, 동문회 활동 지원을 위한 모금활동을 체계적이고 조직적으로 정비하는 전략으로 기부자의 재기부 유도, 다수의 소액 기부 유치, 모금을 위한 셀(cell)조직 구성, 장학금을 비롯한 각종 지정기부금 유치, 모금시장의 해외로의 확대, 온라인 모금운동 실시 등의 다양한 모금방법을 마련할 계획이다.

<표 5-38> 2010년 기부금 현황

(단위:천원)

구분	교비회계	산학협력회계	당기말누계액	전기말누계액	당기증감액
일반기부금	.	.	.	.	.
지정기부금	11,750	.	11,750	84,140	-22,890
연구기부금	0	.	11,750	0	0
합계	11,750	.	11,750	84,140	-22,890

위의 내용을 통해 알아 본 우리 대학의 동문회 및 모금활동의 우수성은 ‘미흡한 편’이라고 할 수 있다.

#### 다. 근거자료

정보공시 8-아 기부금 현황

## 5.2.4 입학관리의 적절성

### 5.2.4.1 대학입학전형계획의 적절성[정보공시 3-가] : 정성(5등급안)

대학이 원하는 자격을 갖춘 학생을 선발할 수 있도록 입학생 전형을 위한 계획이 적절히 수립되어 있는지를 평가함.

#### 가. 평가표

등급	A (매우 우수)	B (우수)	C (보통)	D (미흡)	E (매우 미흡)
체크	◎				
평가기준 A. 전형계획이 매우 적절하게 수립되어 있는 경우 B. 전형계획이 평균 이상으로 수립되어 있는 경우 C. 전형계획이 보통 수준으로 수립되어 있는 경우 D. 전형계획이 평균 이하로 수립되어 있는 경우 E. 전형계획이 매우 미흡하게 수립되어 있는 경우					

#### 나. 평가내용

❖ 입학생 전형을 위한 계획이 적절히 수립되어 있는가?

우리 대학의 입학전형은 고등교육법 및 동법 시행령, 교육과학기술부의 ‘원격대학 학사운영관리지침’ 및 각종 지침에 따라 공정하고 합리적으로 진행되고 있다.

원격대학 학사운영관리지침은 입학정원을 지침 및 학칙에 따라 엄격히 관리하고 입학선발과정을 합리적으로 운영하며, 선착순 모집이나 대행업체를 통한 편법모집을 금지하고 있음을 명시하고 있다.

우리 대학은 원격대학 학사운영관리지침을 입학전형 선발기준에 반영하고 있으며 그 내용은 아래와 같다.

<표 5-39> 원격대학 학사운영관리지침에 따른 입학전형 선발기준 반영여부

구 분	내 용	반영여부	반영규정	비 고
학생정원 관리	입학정원	반영	학칙, 모집요강	
	편제정원	반영	학칙, 모집요강	
	설치의 제한	-		현재 해당없음
	입학정원학년도별 관리	반영	학칙	
	정원의 선발전형	반영	모집요강	

구 분	내 용	반영여부	반영규정	비 고
			위탁교육심의위원회 규정	
	신편입층원	반영	학칙	
	3학년 별도 정원	반영	학칙	
	진급탈락자	반영	학칙시행세칙, 교무처처무시행세칙	
학생선발	선착순 및 대행업체를 통한 모집금지	반영	모집요강, 입학처처무시행세칙	
	편입생의 학점인정기준	반영	학칙, 교무처처무시행세칙	

아울러 우리 대학은 개교 초기부터 오프라인 대학 못지않게 입학전형에 있어 공정성을 기함을 원칙으로 입학정책을 추진하여 왔다.

개교 이래 대입전형 계획에 따라 모집을 실시하여 왔다. 시간제등록생도 학사운영관리지침에 따라 학부로 지원함을 명시하고 등록 후 학부의 관리·감독을 받도록 하고 있다.

또한 우리 대학은 모든 국민에게 기회를 균등히 보장하며, 학습자의 자유로운 참여와 자발적인 학습이 가능하도록 공정하고 합리적인 입학의 기회를 제공하고 있다.

위의 내용을 통하여 볼 때 우리 대학의 입학전형계획의 적절성은 ‘매우 우수한 편’이라고 할 수 있다.

#### 다. 근거자료

모집요강

### 5.2.4.2 모집요강의 적절성[정보공시 3-나] : 정성(5등급안)

☑ 대학이 원하는 자격을 갖춘 학생을 선발할 수 있도록 모집 요강이 적절히 구성되었는지를 평가함.

#### 가. 평가표

등급	A (매우 우수)	B (우수)	C (보통)	D (미흡)	E (매우 미흡)
체크	◎				
평가기준 A. 모집요강 구성의 적절성이 매우 뛰어난 경우 B. 모집요강 구성의 적절성이 대체로 뛰어난 경우 C. 모집요강 구성의 적절성이 보통인 경우 D. 모집요강 구성의 적절성이 비교적 미흡한 경우 E. 모집요강 구성의 적절성이 매우 미흡한 경우					

#### 나. 평가내용

❖ 모집요강이 적절하게 구성 되어 있는가?

우리 대학은 2009학년도 입시모집부터 고등교육법의 적용을 받아, 정원내와 정원의 모집을 병행하여 학생을 선발하고 있다. 아울러 시간제등록생도 학칙에 명시된 범위 내에서 적절하게 선발하고 있다.

정원내 모집은 대학입학 및 편입자격을 갖춘 일반인을 대상으로 실시하고 있으며, 정원의 모집은 고등교육법 시행령에 따라 산업체위탁 및 군위탁, 학사편입, 특수교육대상자, 외국인, 기초생활수급권자 및 차상위계층 등을 대상으로 모집을 실시하고 있다. 우리 대학의 정원의 모집대상자 및 인원을 표로 나타내면 아래와 같다.

<표 5-40> 정원의 모집 대상자 및 인원 : 2011학년도 기준

대상자별(조항)	모집가능 인원	모집인원
산업체위탁생	입학정원의 20% 이내	입학정원의 20%
군위탁생		
3학년 편입학(제2항제3호)	입학정원의 20% 이내	입학정원의 20%
「장애인 등에 대한 특수교육법」 제10조의 규정에 의한 특수교육대상자(제2항제4호)	제한없음	입학정원의 10%
북한이탈주민 및 부모가 모두 외국인인 외국인(제2항제6호)	제한없음	입학정원의 20%

외국에서 우리나라 초·중등교육에 상응하는 교육과정을 전부 이수한 재외국민 및 외국인(제2항제7호)	입학정원의 20% 이내	
「국민기초생활 보장법」 제2조제1호에 따른 수급권자 (제2항제14호다목)	입학정원의 9% 이내	입학정원의 9%

입학 시에는 2011학년도에 자기소개서(80점) 및 학업소양검사(20점) 평가를 통해 학업에 대한 의지와 준비도를 평가하여 선발하고 있으며, 2012학년도 부터는 자기소개서(70점) 학업소양검사(30점)을 반영할 예정이다.

어학 및 기술가산점(최대 5점)으로 관심분야에 대한 노력 여부와 성실성에 대한 판단을 가미하고 있다. 이를 표로 나타내면 다음 참조표와 같다.

<표 5-41> 입학전형시 평가 항목 (2011학년도의 경우)

평가 항목	배 점
자기소개 및 학업계획서	80점
학업소양검사	20점
가산점 (어학 및 기술)	5점
총 점	100점 (+ 5점)

\* 가산점 적용 기준: 각종 자격증 보유 시 최고 5점을 추가 부여

아울러 우리 대학은 모집요강에 모집정원, 지원자격, 전형일정, 전형방법, 구비서류, 등록금, 입학특전, 지원자 유의사항과 같은 항목을 명시하여 예비지원자에게 정확한 입학의 요건을 전달하고 체계적인 입학지원을 하기 위해서 노력하고 있다.

위의 내용을 통하여 볼 때 우리 대학의 모집요강의 적절성은 ‘매우 우수한 편’이라고 할 수 있다.

#### 다. 근거자료

대입전형기본계획, 모집요강

### 5.2.4.3 대학 특성화 반영도 : 정성(5등급안)

☑ 학생 선발을 위한 입학 전형에 대학의 특성화 프로그램과 관련한 사항이 어느 정도 반영되었는지를 평가함.

#### 가. 평가표

등급	A (매우 우수)	B (우수)	C (보통)	D (미흡)	E (매우 미흡)
체크		◎			
<b>평가기준</b> A. 특성화 프로그램 반영이 매우 잘 되어 있는 경우 B. 특성화 프로그램 반영이 대체로 잘 되어 있는 경우 C. 특성화 프로그램 반영이 보통인 경우 D. 특성화 프로그램 반영이 대체로 미흡한 경우 E. 특성화 프로그램 반영이 매우 미흡한 경우					

#### 나. 평가내용

❖ 학생 선발을 위한 입학 전형에 대학의 특성화 프로그램은 적절히 반영되어 있는가?

우리 대학의 교육이념은 ‘진리·평화·창조의 건학정신으로 국가와 세계 발전에 공헌한다.’이다. 이와 같은 교육이념을 구현하기 위해 ‘문화 교류 및 발전에 기여하는 자주적·국제적·독창적 지성인 양성’을 교육목표로 삼고 있다. 이러한 교육목표 아래 우리 대학의 특성화 목표로 ‘외국어에 능통한 국제전문가 양성’을 설정하였다. 그리고 이러한 특성화 목표를 달성하기 위한 하위 목표로 ‘국제화 능력 배양을 극대화하는 외국어교육’, ‘다중 능력 향상 교육’을 설정하였다. 이러한 특성화목표 아래 입학전형에 가산점 제도를 적극 활용하고 있다. ‘국제화 능력 배양을 극대화하는 외국어교육’ 가능성의 입시 반영을 위해서 어학가산점을 최대 5점 까지 반영하고 있다. 어학가산점 반영 기준은 아래와 같다.

<표 5-42> 입시모집 어학가산점 반영기준 : 2011학년도 기준

등급	점수	영 어				중국어		일본어		
		FLEX	TOEIC	TOEFL		구HSK	신HSK	JPT	JLPT	Jtra
				IBT	CBT					
1등급	5점	780~	860~	98~	247~	9급~11급	6급	880~	1급	830~
2등급	3점	680~779	730~859	79~97	213~246	7급~8급	5급	740~879	2급	650~829
3등급	1점	430~679	470~729	48~78	140~212	5급~6급	4급	460~739	3급	460~649

아울러 외국어에 한정되지 않은 학부간 연계교육, 학문간 융합연구, 학부간 연계교육, 학문간 융합연구 활성화, 통합형 인재 양성을 위하여 우리 대학은 기술가산점을 입시선발기준에 반영하고 있다.

<표 5-43> 입시모집 기술가산점 반영기준 : 2011학년도 기준

등급	점수	기술자격증	비고
1등급	5점	기사	국가기술자격법 제35조에 의한 자격증에 한함 자격증의 종류는 <a href="http://www.hrdkorea.or.kr">www.hrdkorea.or.kr</a> 참고
2등급	3점	산업기사	
3등급	1점	기능사	

또한 학업소양검사를 입시평가에 도입하여 통합형 인재 양성을 위해 노력하고 있다.

위의 내용을 통하여 볼 때 우리 대학 입시전형의 특성화 목표 반영정도는 ‘우수한 편’이라고 할 수 있다.

#### 다. 근거자료

모집요강, 대입전형 기본계획



#### 5.2.4.4 입시 진행 프로세스의 적절성 : 정성(5등급안)

☑ 학생 선발을 위해 진행되는 입시의 모든 진행과정이 적절하게 마련되고 관리되는 지에 대해 평가함.

##### 가. 평가표

등급	A (매우 우수)	B (우수)	C (보통)	D (미흡)	E (매우 미흡)
체크	◎				
평가기준 A. 입시 과정이 매우 적절한 경우 B. 입시 과정이 대체로 적절한 경우 C. 입시 과정이 적절한 경우 D. 입시 과정이 대체로 적절하지 못한 경우 E. 입시 과정이 매우 적절하지 못한 경우					

##### 나. 평가내용

❖ 학생 선발을 위해 진행되는 입시의 모든 진행과정이 적절하게 관리되는가?

우리 대학의 입학전형 프로세스는 입학처의 입학관리팀, 각 학부, 지원자의 유기적 의사소통과 입학전형관리위원회의 공정한 관리를 통해 진행된다.

우리 대학의 입시관리업무의 프로세스는 ① 입시전략의 수립 → ② 입학전형의 진행 → ③ 입학전형 및 입학생 분석 → ④ 기존 입시전략과 입학전형에 대한 평가 → ⑤ 새로운 입시전략의 수립 및 진행이라고 할 수 있다.

우리 대학의 입학전형을 위한 기본계획은 입학전형관리위원회를 통해 수립되고, 대입전형기본계획을 홈페이지에 게시함으로써 공시된다.

우리 대학의 잠재지원자는 홈페이지 및 각종 자료를 통해 모집요강을 확인한다.

모집요강을 확인한 지원자는 각 단계별로 입학관리팀과 각 학부에서 수시로 입학 및 대학생활에 필요한 정보를 제공받아 지원 및 입학에 필요한 의사결정을 하게 된다.

지원자는 입학관리팀에 원서를 제출하며, 입학관리팀은 작성된 입학원서의 내용을 점수화한다. 이 과정에서 자기소개 및 학업계획서의 평가와 학업소양검사로 지원자의 입학사정자료를 점수화 한다. 자기소개 및 학업계획서는 각 학부에서 심사를 하여 입학관리팀에 제출하여 온라인 입시관리시스템에 기재된다. 이를 도식화하면 아래와 같다.

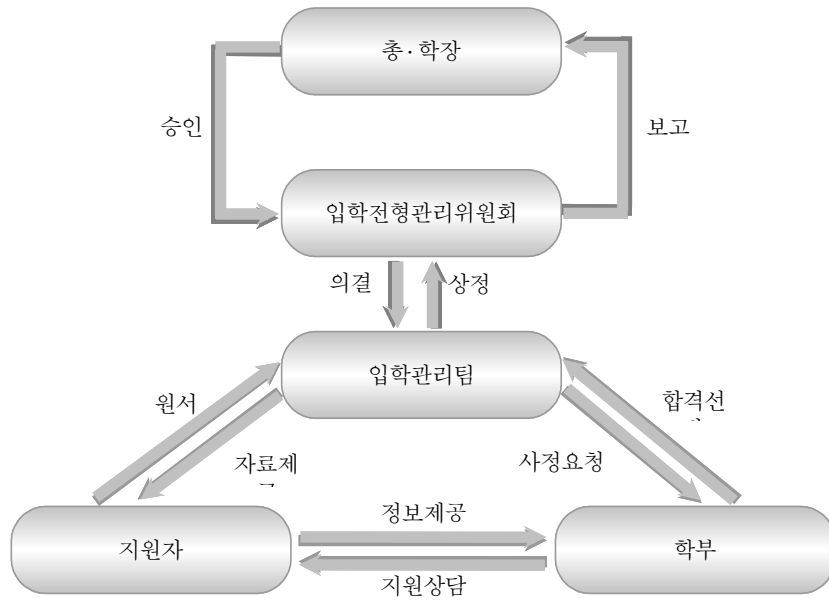

[그림 5-4] 입시진행 프로세스

이렇게 결정된 지원자의 입학사정내용은 입학전형관리위원회에서 정한 합격기준과 점수에 따라 최종 합격여부를 결정하게 된다. 입학전형관리위원회는 총·학장에게 지원결과 및 입학사정 결과를 보고하고 최종 합격자를 발표 하게 된다.

위의 내용을 통하여 볼 때 우리 대학의 입시진행프로세스의 적절성은 ‘매우 우수한 편’이라고 할 수 있다.

**다. 근거자료**

1. 모집요강
2. 입학전형관리위원회 규정

### 5.2.4.5 입시 전형 선발 기준 준수 여부 : 정량(유무(여부)만 판단)

☑ 입시 전형의 모든 과정에서 학교에서 마련한 학생 선발 기준이 준수되고 있는지의 여부를 평가함.

#### 가. 평가표

등급	A (선발기준 준수)	B (선발기준 미준수)
체크	◎	
평가기준 A. 선발기준을 준수한 경우 B. 선발기준을 미준수 한 경우		

#### 나. 평가내용

❖ 입시 전형의 모든 과정에서 학생 선발 기준이 준수되고 있는가?

우리 대학은 입시전형의 과정에서 학생선발 기준을 준수하고 있다.

우리 대학의 대입전형 기본계획과 학생모집요강을 통해 공표된 학생 선발 기준은 입시 모집일 이전에 잠재지원자 및 일반인에게 공지된다. 입학전형관리위원회는 입학관리 계획을 수립하고 입학사정위원회 등 소위원회를 구성하여 공정한 입시전형이 이루어지도록 운영하는 역할을 한다.

입시전형과정에서 발생할 수 있는 인적오류는 수시확인과 점검을 통해 최소화하도록 노력한다. 특히 지원자가 작성한 입학관계서류 및 답안은 온라인과 오프라인으로 각각 보관되고, 전산운영 정책에 따라 정기적으로 백업됨으로써 추후에라도 대조 확인이 가능하도록 운영하고 있다. 입학전형에서 이루어지는 성적평가, 채점, 가산점 제도 운영 과정에서 입학전형업무가 이상 없이 이루어지는지를 관리하고 통제하고 있으며, 지원자들은 우리 대학 홈페이지 상에 있는 민원창구(게시판, 메일)를 이용하여 이의를 제기하거나 민원을 자유롭게 제기 할 수 있다. 논의 된 민원에 대한 결정사항은 수험생에게 직접 또는 홈페이지에 고지하고 그 내용을 입학전형관리위원회에 보고한다.

위의 내용을 통하여 볼 때 우리 대학은 입시전형 선발기준을 준수하고 있다.

#### 다. 근거자료

입학전형관리위원회 규정

### 5.2.5 수강 및 학적 관리의 적절성

#### 5.2.5.1 학적관리 지침의 적절성[정보공시 1-나]

☑ 학생들의 정보를 담고 있는 학적 관리가 효율적으로 이루어질 수 있도록 적절한 지침이 마련되어 있는지를 평가함.

#### 가. 평가표

등급	A (매우 우수)	B (우수)	C (보통)	D (미흡)	E (매우 미흡)
체크	◎				
평가기준 A. 학적관리가 효율적으로 이루어지고 해당지침이 매우 적절한 경우 B. 학적관리가 효율적으로 이루어지고 해당지침이 어느 정도 적절한 경우 C. 학적관리가 효율적으로 이루어지고 해당지침이 보통 수준으로 적절한 경우 D. 학적관리가 효율적으로 이루어지고 해당지침이 다소 부적절한 경우 E. 학적관리가 효율적으로 이루어지고 해당지침이 매우 부적절한 경우					

#### 나. 평가내용

❖ 학적 관리가 효율적으로 이루어지기 위한 적절한 지침의 확보 여부

우리 대학은 학칙과 학칙시행세칙 그리고, 교무처처무시행세칙 등 각종 학칙 및 학사운영 규정을 통하여 수강계획, 강의, 출석관리, 시험관리, 성적관리, 수업연한 및 재학연한, 전과(부), 휴학 및 복학, 제적 및 재입학, 복수전공, 부전공 및 연계전공, 취득학점 및 졸업 등의 학사 및 학적관리를 공정히 하고자 해당 내용을 명료하게 규정해 놓고 이를 엄격히 적용하고 있다.

엄정한 학사관리는 수업 및 학습평가 관리의 엄정성과 함께 졸업생의 성취수준을 일정수준 이상으로 유지하고 대학교육의 질적 수월성을 확보하는데 큰 영향을 미친다. 우리 대학의 학칙 및 학사관련 규정은 원격대학 학사운영관리지침을 준수하고 있으며, 이중 수강 및 학적관리와 관련된 규정의 주요사항을 발췌하여 정리하면 <표 5-44>과 같다.

<표 5-44> 학사관련 규정

구분	관련규정	내용
강의	학칙 제37조	• 수업은 인터넷을 이용한 원격강의 형태를 원칙으로 함. 다만, 원격수업의 보조방법으로 20% 이내의 출석수업을 실시할 수 있음.
시험 관리	학칙 제38조, 제39조	• 매 학기 중간시험과 기말시험을 실시함을 원칙으로 함.

구분	관련규정	내용
	학칙시행세칙 제15조, 제19조 교무처처무시행세칙 제24조~제26조	<ul style="list-style-type: none"> <li>• 기타 담당교수가 필요하다고 판단하는 경우 수시시험을 치를 수 있음</li> <li>• 시험 실시 방법과 시험 시간에 대하여는 담당교수가 별도로 정함.</li> <li>• 유고 사유로 정기시험에 응시치 못한 자는 담당교수의 재량에 따라 과제물을 제출하거나, 추가시험에 응시할 수 있음</li> </ul>
수업연한 및 재학연한	학칙 제8조, 제9조	<ul style="list-style-type: none"> <li>• 본 대학교의 수업연한은 4년(8학기)으로 함.</li> <li>• 재학 중 학업성적이 우수한 자는 조기 졸업을 할 수 있음.</li> <li>• 재학연한은 제한을 두지 않음.</li> </ul>
전과(부)	학칙 제22조 전과시행규정	<ul style="list-style-type: none"> <li>• 신입생은 제2학년 진급대상자(35학점 이상 70학점 미만 이수한 자)에 한하며, 제2학년 편입생은 재학학년이 2학년 1학기, 제3학년 편입생은 재학학년이 3학년 1학기 진급대상자에 한하여 전과(부)를 신청할 수 있음.</li> <li>• 인원은 신청 학생이 입학할 당시 개설된 모집단위별 입학정원의 여석 범위 내에서 허용함.</li> </ul>
휴학 및 복학	학칙 제28조~제30조 학칙시행세칙 제21조~제24조 교무처처무시행세칙 제38조~제41조	<ul style="list-style-type: none"> <li>• 휴학하고자 하는 자는 소정의 기간 내에 휴학을 신청하여 총장의 허가를 받아야 함. 일반휴학 기간은 1회에 1년간을 원칙으로 하고, 재학 중 통산하여 3년(3회)을 초과할 수 없으며, 1회에 한하여 연속하여 휴학할 수 있음.</li> <li>• 질병, 군 입영 외의 기타 부득이한 사유로 4주 이상 수강을 할 수 없을 때에는 총장의 허가를 받아 휴학할 수 있음.</li> <li>• 휴학한 자는 휴학기간 만료 전 소정의 기간 내 복학을 허용함.</li> <li>• 휴학사유가 끝난 후 총장의 허가를 받아 복학할 수 있음.</li> </ul>
제적 및 재입학	학칙 제18조, 제32조 학칙시행세칙 제5조 교무처처무시행세칙 제36조 재입학시행규정	<ul style="list-style-type: none"> <li>• 제적 : 일반제적과 학사제적 <ol style="list-style-type: none"> <li>1. 일반제적 <ul style="list-style-type: none"> <li>가. 휴학기간 경과 후 소정의 기간 내 복학을 아니한 자</li> <li>나. 소정의 기간 내 등록을 완료하지 않은 자</li> <li>다. 타교에 입학한 자</li> </ul> </li> <li>2. 학사제적 <ul style="list-style-type: none"> <li>가. 학업성적 평균평점 1.0 미만으로 학사경고를 3회 연속하여 받은 자</li> <li>나. 학업성적 평균평점 1.5 미만으로 학사경고를 4회 연속하여 받은 자</li> <li>다. 제적에 해당하는 징계처분을 받은 자</li> </ul> </li> </ol> </li> <li>• 재입학 : 재입학은 제적생 중 1학기 이상 수학한 학생에 대하여 1회에 한하며 재입학대상자의 자격은 다음의 각 호와 같음. <ol style="list-style-type: none"> <li>1. 미등록, 휴학기간초과, 자퇴로 제적된 날로부터 6개월 이상 경과된 자. 다만, 재적학기가 1학기인 경우 해당학기의 모든 성적이 F학점을 취득한 경우도 1학기를 수학한 것으로 간주하나 입학학년도와 제적학년도 학기가 동일한 미등록제적의 경우에는 1학기 이상 수학하지 않은 것으로 간주함.</li> <li>2. 학업성적불량, 징계로 제적된 경우에는 제적된 날로부터 1년 이상 경과된 자</li> <li>3. 징계 제적자는 입학사정위원회에서 그 자격을 심사할 수 있음.</li> </ol> </li> </ul>
복수전공 및 부전공	학칙 제33조 복수전공시행규정 부전공시행규정 연계전공시행규정	<ul style="list-style-type: none"> <li>• 각 학부의 전공 이외에 부전공, 복수전공 및 연계전공제도를 둠.</li> <li>• 복수전공 과정을 이수하고자 하는 자는 해당학과(부)의 전공학점을 반드시 다음과 같이 취득하여야 함. <ol style="list-style-type: none"> <li>1. 외국어계열 : 54학점 이상</li> <li>2. 사회계열 : 42학점 이상</li> </ol> </li> <li>• 복수전공 과정 이수자는 “졸업논문 및 졸업종합시험 시행규정”에 따라 졸업논문 및 졸업시험에 통과하여야 하며, 졸업사정 회의에서 통과된 자에 한해서 주전공과 복수전공의 학위를 동시에 수여함.</li> <li>• 복수전공 신청 후 복수전공 이수요건을 충족하지 못할 경우 주전공의 졸업요건을 충족하였다하더라도 졸업이 연기됨. 반대로 복수전공 신청 후 이수요건을 충족하였다하더라도 주전공의 졸업요건을 충족하지 못할 경우 졸업이 연기됨.</li> </ul>

구분	관련규정	내용
		<ul style="list-style-type: none"> <li>• 부전공 과정을 이수하고자 하는 자는 해당학과(부)의 전공학점 21학점 이상을 반드시 다음과 같이 취득하여야 함.</li> <li>• 각 연계전공의 참여학부에 소속한 재학생만 연계전공을 이수 할 수 있음을 원칙으로 함. 단, 필요에 따라 연계전공협의회를 통하여 지원범위를 조정할 수 있음.</li> <li>• 연계전공 이수자는 해당 전공에서 정한 연계전공 필수과목을 이수하여야 하며, 연계전공 이수학점은 최소 42학점으로 함.</li> <li>• 복수전공, 부전공, 연계전공은 신청 직전학기까지의 누계성적 평균평점이 3.00 이상이고 116학점 이상을 취득한 졸업예정자에 한한다.</li> </ul>
취득학점 및 졸업	학칙 제44조~제46조 졸업사정규정 조기졸업제운영규정 졸업논문및졸업시험시행규정 학위수여규정	<ul style="list-style-type: none"> <li>• 학점이수: 매 학기 기준 취득학점은 18학점이며, 학생은 매 학기 최저 12학점에서 최고 21학점까지 이수할 수 있다. 다만 최종학기의 경우 최저학점 제한을 받지 않음.</li> <li>• 계절학기를 포함한 학기별 최대인정학점은 24학점임.</li> <li>• 학위수여를 위하여 필요한 취득학점은 140학점이상이며, 졸업에 필요한 총성적의 평균평점은 1.50 이상으로 함.</li> <li>• 학사학위 취득을 위한 교육과정의 이수는 본 대학 교육과정 및 학과(부)별 최저 이수요구학점 기준에 의함.</li> <li>• 학사학위 취득에 필요한 각종 시험 또는 논문 제출에 관하여는 이를 별도로 정하여 시행함.</li> <li>• 조기졸업제: 조기졸업을 신청한 자는 졸업시험, 논문 등 학부에서 정한 평가기준에 통과를 하여야 하며, 졸업사정시 총 성적 평균평점이 3.50 이상이어야 1~2개 학기를 단축하여 졸업할 수 있음.</li> </ul>

위의 내용을 통하여 볼 때 우리 대학의 학적관리가 효율적으로 이루어지고 지침이 ‘매우 우수’하다고 평가할 수 있다.

#### 다. 근거자료

1. 대학 학칙
2. 졸업사정규정
3. 조기졸업제운영규정
4. 졸업논문 및 졸업시험 시행규정
5. 학위수여규정

### 5.2.5.2 수강 및 학적 관리의 엄정성

☑ 엄격한 학사관리를 위하여 필수적인 학생들의 수강 내역과 학적에 관한 관리가 엄정하게 이루어지고 있는지를 평가함.

#### 가. 평가표

등급	A (매우 우수)	B (우수)	C (보통)	D (미흡)	E (매우 미흡)
체크	◎				
평가기준 A. 엄격한 학사관리를 위하여 수강 및 학적관리가 매우 엄정한 경우 B. 엄격한 학사관리를 위하여 수강 및 학적관리가 어느 정도 엄정한 경우 C. 엄격한 학사관리를 위하여 수강 및 학적관리가 보통 수준으로 엄정한 경우 D. 엄격한 학사관리를 위하여 수강 및 학적관리가 다소 엄정하지 못한 경우 E. 엄격한 학사관리를 위하여 수강 및 학적관리가 매우 엄정하지 못한 경우					

#### 나. 평가내용

##### ❖ 엄격한 학사관리를 위한 수강 내역 관리 및 학적관리의 엄정성

##### 1) 수강관리의 엄정성

우리 대학은 학칙, 학칙 시행세칙, 교무처처무시행세칙 등 각종 학사 관련 규정을 통하여 출석관리, 시험관리, 성적관리 등 수강관리를 엄정하게 하고 있다. 한 예로 평가의 공정한 관리를 위하여 우리 대학은 개강 둘째 주부터는 수업계획서를 교수가 온라인상으로 변경할 수 없도록 교무처처무시행세칙을 통해 엄정하게 관리하고 있다.

아울러 보다 엄격한 출석관리를 위해 출석인정 기준 및 유고 결석 기준, 출미자 처리(수업일수의 4분의 1이상 결석 시 낙제 처리됨) 등을 학칙시행세칙에 반영하여 관리하고 있다. 또한 우리 대학은 시험 시간 및 종류, 시험 일시 및 결시자 처리 등에 대해 학칙과 학칙 시행세칙, 교무처처무시행세칙을 통해 엄정하게 관리하고 있다. 성적평가의 타당성과 신뢰도를 확보하기 위해 상대 평가 비율을 학칙, 학칙 시행세칙, 교무처처무시행세칙에 반영하고 모든 강좌의 상대평가를 의무적으로 실시하고 있다.

##### 2) 학적관리의 엄정성

우리 대학은 수강관리의 엄정성과 함께 학적관리에 대해서도 졸업생의 학업성취도를 일정수준 이상으로 유지하고 대학교육의 질적 수월성을 확보하는데 기반을 다지기 위하여 엄정성을 기하고 있다. 특히

졸업요건을 마련하여 요건 중 하나라도 충족하지 못할 시에는 졸업이 불가능하다. 우리 대학의 졸업요건은 다음과 같다.

- 취득학점 140학점 이상으로 소속학부의 교과영영별[전공, 교양] 최소 기준학점을 이수
- 총 성적 평균평점 1.50 이상(단, 조기졸업신청자는 총 성적 평균평점 3.50 이상)
- 소속학부의 졸업평가(졸업논문 또는 졸업시험 등) 통과
- 8학기 이상 이수(단, 조기졸업신청자는 1~2학기 단축 가능)

<표 5-45> 최근 2년간 졸업사정 탈락 현황

구분	졸업시기	졸업사정대상자(A)	졸업확정자	졸업유예자(B)	졸업사정 탈락율(B/A)
1	2009년 8월	282	224	58	20.6%
2	2010년 2월	690	606	84	12.2%
3	2010년 8월	318	255	63	19.8%
4	2011년 2월	842	711	131	15.6%
소계		2,132	1,796	336	15.8%

졸업요건 이 외에도 학생의 휴학 및 복학, 제적(자퇴) 및 재입학, 전과(부) 등은 학적관리를 학칙에 의거하여 정해진 학사일정에 따라 엄격하게 시행하고 있으며 <표 5-47>는 우리 대학의 수강 및 학적관리 현황을 일목요연하게 보여주고 있는 2011학년도 학사일정이다.

<표 5-46> 2011학년도 학사일정

구분	시기	학사 내용
2011. 3	3. 2(수)	제1학기 개강
	3. 2(수) ~ 3. 7(월)	제1학기 수강신청 변경 기간
	3. 4(금)	제1학기 추가 복학신청 마감
	3. 18(금)	제1학기 추가 휴학신청 마감
	3. 21(월) ~ 3. 25(금)	취득학점 학점포기
	3. 27(일)	제1학기 수업일수 1/4선
	3. 31(목)	제1학기 학기개시일 30일(자퇴시 수업료 5/6 환불)
2011. 4	4. 4(월) ~ 4. 15(금)	2010학년도 후기 졸업/전공 신청기간
	4. 18(월) ~ 4. 28(목)	제1학기 중간고사 기간
	4. 23(토)	제1학기 수업일수 2/4선
	4. 25(월) ~ 4. 27(수)	2010학년도 후기 졸업/전공 신청 변경기간
	4. 30(토)	제1학기 학기개시일 60일(자퇴시 수업료 2/3 환불)
2011. 5	5. 2(월) ~ 5. 6(금)	제1학기 수강철회 신청 기간
	5. 9(월) ~ 5. 22(일)	2010학년도 후기 졸업평가 시행기간
	5. 19(목)	제1학기 수업일수 3/4선
	5. 23(월) ~ 5. 27(금)	하계 계절학기 수강신청 및 등록기간
	5. 30(월)	제1학기 학기개시일 90일(자퇴시 수업료 1/2 환불)
2011. 6	6. 7(화) ~ 6. 17(금)	제1학기 기말고사 기간
	6. 18(토)	하계방학 시작



시 기	학사 내용
	6. 20(월) ~ 7. 15(금) 6. 27(월) ~ 7. 1(금) 하계 계절학기 기간 제1학기 강의평가 및 성적조회 기간
2011. 7	7. 4(월) ~ 7. 15(금) 7. 4(월) ~ 7. 8(금) 7. 19(화) ~ 7. 20(수) 7. 19(화) ~ 7. 21(목) 7. 25(월) ~ 8. 5(금) 제2학기 재입학 및 전과 신청기간 제1학기 취득학점 학점포기 신청시간 하계 강의평가 및 성적조회기간 2010학년도 후기 졸업취소 신청기간 제2학기 복학 및 휴학 신청기간
2011. 8	8. 8(월) ~ 8. 12(금) 8. 16(화) ~ 8. 23(화) 8. 27(토) 8. 29(월) 8. 29(월) ~ 9. 2(금) 제2학기 수강신청 및 등록기간 제2학기 학적유지등록 신청기간 2011학년도 제2학기 산편입생 오리엔테이션 2010학년도 후기 학위수여식 제2학기 개강 제2학기 수강신청 변경 기간
2011. 9	9. 2(금) 9. 16(금) 9. 19(월) ~ 9. 23(금) 9. 23(금) 9. 30(금) 제2학기 추가 복학신청 최종마감 제2학기 추가 휴학신청 최종마감 취득학점 학점포기 기간 제2학기 수업일수 1/4선 제2학기 학기개시일 30일(자퇴시 수업료 5/6 환불)
2011. 10	10. 4(화) ~ 10. 14(금) 10. 17(월) ~ 10. 27(목) 10. 20(목) 10. 24(월) ~ 10. 26(수) 10. 30(일) 2011학년도 전기 졸업/전공 신청기간 제2학기 중간고사 기간 제2학기 수업일수 2/4선 2011학년도 전기 졸업/전공 신청 변경기간 제2학기 학기개시일 60일(자퇴시 수업료 2/3 환불)
2011. 11	10. 31(월) ~ 11. 4(금) 11. 7(월) ~ 11. 20(일) 11. 14(월) 11. 21(월) ~ 11. 25(금) 11. 29(화) 제2학기 수강철회 신청 기간 2011학년도 전기 졸업평가 시행기간 제2학기 수업일수 3/4선 동계 계절학기 수강신청 및 등록 기간 제2학기 학기개시일 90일(자퇴시 수업료 1/2 환불)
2011. 12	12. 5(월) ~ 12. 15(목) 12. 16(금) 12. 19(월) ~ 1. 13(금) 12. 26(월) ~ 12. 30(금) 제2학기 기말고사 기간 동계방학 시작 동계 계절학기 기간 제2학기 강의평가 및 성적조회 기간
2012. 1	1. 2(월) ~ 1. 13(금) 1. 17(화) ~ 1. 18(수) 1. 17(화) ~ 1. 19(수) 1. 25(수) ~ 2. 3(금) 2012학년도 제1학기 재입학 및 전과 신청기간 동계 강의평가 및 성적조회 2011학년도 전기 졸업취소 신청기간 2012학년도 제1학기 복학 및 휴학 신청기간
2012. 2	2. 6(월) ~ 2. 10(금) 2. 14(화) ~ 2. 21(화) 2. 25(토) 2011학년도 제1학기 재학생 수강신청 및 등록 기간 2011학년도 제1학기 학적유지등록 신청기간 2011학년도 제1학기 산편입생 입학식 및 오리엔테이션 2011학년도 전기 학위수여식

위의 내용을 통하여 볼 때 우리 대학의 수강 및 학적관리는 ‘매우 우수한 편’이라 할 수 있다.

#### 다. 근거자료

1. 교무처무시행규칙
2. 학사일정

### 5.2.6 학사관련 문서 관리의 적절성

#### 5.2.6.1 학사관련 문서 관리의 충실성

☑ 학사관련 문서 관리를 철저히 하고, 관련 문서와 기록 등을 효율적으로 관리 운영하고 있는지를 평가함.

#### 가. 평가표

등급	A (매우 우수)	B (우수)	C (보통)	D (미흡)	E (매우 미흡)
체크	◎				
평가기준 A. 학사관련 문서 관리가 매우 충실한 경우 B. 학사관련 문서 관리가 어느 정도 충실한 경우 C. 학사관련 문서 관리가 보통 수준으로 충실한 경우 D. 학사관련 문서 관리가 다소 충실하지 못한 경우 E. 학사관련 문서 관리가 매우 충실하지 못한 경우					

#### 나. 평가내용

❖ 학사관련 문서 관리의 충실성

우리 대학은 공문서와 관련하여 공문서처리규정과 문서보관보존규정을 마련하고 있으며, 특히 학사와 관련하여 교무처에서 사용하는 제반문서는 교무처처무시행세칙을 통하여 더욱 세분화된 규정을 마련하여 엄격히 관리하고 있다.

이와 같은 학사관련 문서 관리 지침을 통해 우리 대학은 수업 및 출석, 평가 관련 자료는 해당 학생의 졸업 후 4년 이상 보존하며 학생의 학적관련 자료는 영구보존한다.

특히 문서 유출을 방지하기 위해 우리 대학의 자료실 관리책임을 사무처에서 관장하되 책임자를 정·부로 지정하여 관리하고 있으며 자료실의 이용 시에는 보관문서의 관리대장 및 출입기록대장을 작성하도록 하여 엄정하게 하고 있다.

위의 내용을 통하여 볼 때 우리 대학의 학사관련 문서 관리는 ‘매우 충실’한 것으로 평가 할 수 있다.

#### 다. 근거자료

공문서처리규정, 보관규정

### 5.2.6.2 학사관련 문서 보안의 우수성

☑ 학사관련 문서는 보안 및 관리가 철저하여야 하므로 학사관련 문서 관리 지침, 학사관련 문서 보안 등 관리의 우수성을 평가함.

#### 가. 평가표

등급	A (매우 우수)	B (우수)	C (보통)	D (미흡)	E (매우 미흡)
체크	◎				
<b>평가기준</b> A. 학사관련 문서 보안이 매우 우수한 경우 B. 학사관련 문서 보안이 어느 정도 우수한 경우 C. 학사관련 문서 보안이 보통 수준으로 우수한 경우 D. 학사관련 문서 보안이 다소 우수하지 못한 경우 E. 학사관련 문서 보안이 매우 우수하지 못한 경우					

#### 나. 평가내용

❖ 학사관련 문서 보안의 우수성

우리 대학은 교무처처무시행세칙에 따라 아래의 <참조표 5-48>와 같이 공문서 등의 처리 및 절차, 보안등급에 따른 문서분류, 보관기한, 비상반출표시(문서에 대한 식별)에 대한 규정을 마련해 학사관련 문서의 보안을 유지하고 있다.

<표 5-47> 학사관련 문서 관리 및 보안에 관한 규정

관련규정	내 용
교무처처무시행세칙 제7조, 제50조	<ul style="list-style-type: none"> <li>• 공문서 등 처리 및 절차</li> <li>• 공문서의 문서분류 및 보관기한</li> <li>• 공문서 비상반출표시</li> <li>• 학사관련 전산처리자료의 주기별 백업</li> <li>• 학사관련 문서자료의 보존</li> </ul>

첫째, 제반 공문서의 처리는 담당자의 기안으로부터 팀장, 처장 경우 학장 또는 총장의 결재를 받아 시행 후 종결, 보관 처리함으로써 완결하되 그 간의 관리책임은 각 담당자에게 있다.

둘째, 보안등급에 따른 문서분류 및 보관기한은 아래와 같이 분류하며, 기한이 지난 문서는 문서인계부에 기재하여 사무처에 인계한다.

- 갑류 : 학생의 학사관련 자료 및 총장 결재를 필요로 하는 문서(영구 보관)
- 을류 : 처장전결 문서(10년 보관)
- 병류 : 재학생 성적보고 관계서류(3년 보관)
- 정류 : 제증명서 부분, 시험답안지 및 출석부(1년 보관)

셋째, 갑류·을류 문서 관계철에는 비상 시 피난에 대비하여 붉은 글씨로 「비상반출」이라 표시한다. 아울러 우리 대학은 2004년 개교 시부터 전산 처리된 학사관련 정보를 간편하고 안전하게 관리하기 위하여 주기별로 백업을 실시하여 각종 장애복구 시 신속한 시스템 복구 체계를 구축하였으며, 백업된 데이터는 안정성 확보를 위하여 이중으로 별도의 공간을 이용하여 관리 운영된다.

위의 내용을 통해 알아본 우리 대학의 학사관련 문서 보안은 ‘매우 우수’한 것으로 평가 할 수 있다.

#### 다. 근거자료

교무처처무시행세칙

### 5.2.7 학칙 및 학교운영 규정에 대한 적절성

#### 5.2.7.1 학칙의 체계성 및 적절성[정보공시 1-가]

☑ 학교 운영의 기본이 되는 학칙의 내용이 체계적이고 적절하게 구성되어 있는지를 평가함.

#### 가. 평가표

등급	A (매우 우수)	B (우수)	C (보통)	D (미흡)	E (매우 미흡)
체크		◎			
평가기준 A. 학칙의 내용이 매우 체계적이고 적절하게 구성되어 있는 경우 B. 학칙의 내용이 대체로 체계적이고 적절하게 구성되어 있는 경우 C. 학칙의 내용이 보통수준으로 구성되어 있는 경우 D. 학칙의 내용이 다소 미흡하게 구성되어 있는 경우 E. 학칙의 내용이 매우 미흡하게 구성되어 있는 경우					

#### 나. 평가내용

❖ 학칙 내용의 체계성 및 구성의 적절성

우리 대학의 학칙은 아래와 같은 합리적인 체계를 거쳐 신설·개정·폐지되고 있다.

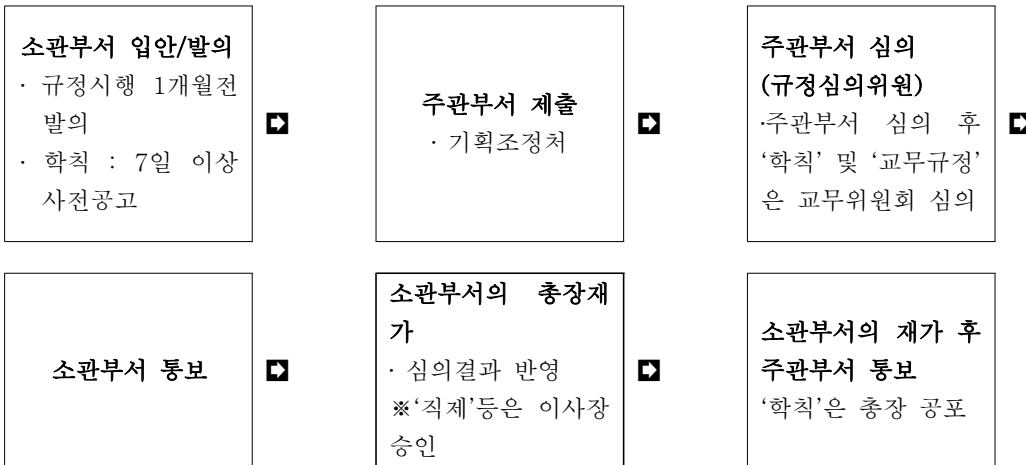

[그림 5-5] 학칙 신설·개정·폐지 과정

이 중 ‘학칙’ 및 ‘교무에 관한 제규정의 제정 및 폐지에 관한 사항’은 주관부서 심의 후 교무위원회의 심의를 거치게 된다.

이러한 과정을 거친 현재의 학칙은 총18개장 66개조로 구성되어 있으며 18개 조의 내용은 아래 <표 5-48>과 같다.

<표 5-48> 학칙 구성

장	내용	장	내용
1장	총칙	10장	학생 활동
2장	수업연한 및 재학연한	11장	포상 및 상벌
3장	학년도, 학기, 수업일수 및 휴업일	12장	장학금
4장	입학, 재입학, 편입학 및 전과	13장	교무위원회
5장	입학금, 수업료의 납부, 등록 및 수강신청	14장	위원회
6장	휴학, 복학, 자퇴 및 제적	15장	공개강좌, 위탁교육, 시간제 등록생 등
7장	교육과정 및 이수	16장	자체평가
8장	수업 및 성적평가	17장	학칙개정
9장	수료 및 졸업	18장	보칙

학칙 및 규정의 변동사항은 전 구성원에게 그 내용을 메일 등을 통해 알리고 있으며, 학칙의 경우는 사전 공지를 통하여 변경 사항에 대한 의견을 수렴하고 있다. 또한 학교 홈페이지에 전자규정집을 게재하여 언제든지 학칙 등 학교 운영지침에 대해서 확인할 수 있도록 해 놓았다. 이처럼 주무부서는 대학운영에 적합한 학칙 구성을 통해서 학교 구성원이 만족할 수 있는 수준 높은 대학운영을 위한 체계적인 노력을 하고 있다. 다만, 현재까지 대학평위원회의 구성이 지연되어, 자문의 기능이 다소 약한 점이 있어 이 점이 보완되어야 할 것이다.

위의 내용을 통하여 볼 때, 우리 대학의 학칙의 체계 및 적절성은 ‘우수’한 것으로 평가할 수 있다.

#### 다. 근거자료

대학 학칙

5.2.7.2 학칙 외 학교 운영에 관한 규정의 적절성[정보공시 1-나]

☑ 학칙 이외에 학교 운영에 관한 기타 규정이 적절한 내용으로 구성되어 있는지를 평가함.

가. 평가표

등급	A (매우 우수)	B (우수)	C (보통)	D (미흡)	E (매우 미흡)
체크		◎			
평가기준 A. 기타 규정이 매우 우수하게 구성되어 있는 경우 B. 기타 규정이 평균 수준 이상으로 구성되어 있는 경우 C. 기타 규정이 보통 수준으로 구성되어 있는 경우 D. 기타 규정이 평균 수준 이하로 구성되어 있는 경우 E. 기타 규정이 매우 미흡하게 구성되어 있는 경우					

나. 평가내용

❖ 학교 운영에 관한 기타 규정의 적절한 구성 여부

우리 대학의 규정은 아래와 같은 합리적인 체계를 거쳐 신설·개정·폐지되고 있다.

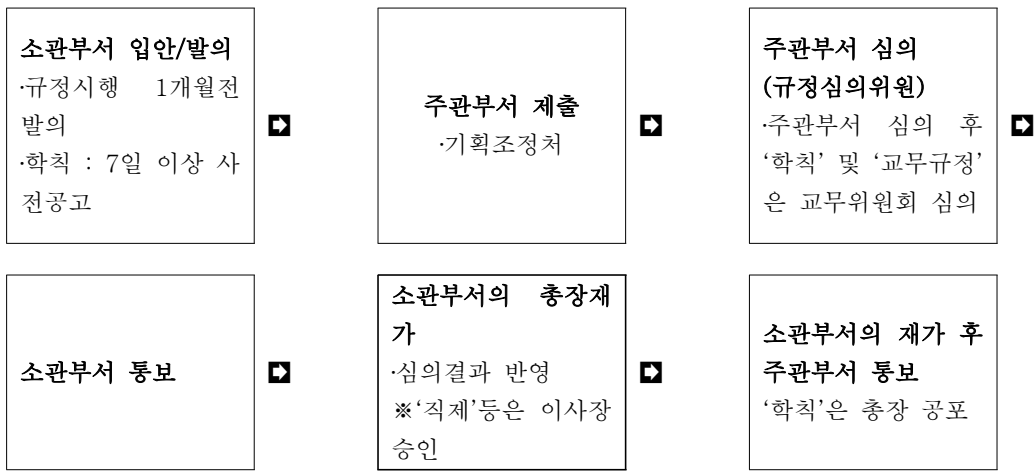

[그림 5-6] 규정 신설·개정·폐지 과정

이러한 과정을 거친 현재의 규정은 크게 4개로 구분되어 구성되어 있으며 총 96개의 규정이 구성되어

있다. 항목별 규정의 수는 아패 <표 5-49>과 같다.

<표 5-49> 규정 구분

연번	구분	관련규정 수
1	위원회	19
2	일반행정	46
3	학사행정	24
4	학생행정	7

규정의 개정은 해당 담당자에게 개정 사실을 즉시 알리고 있으며, 필요시 홈페이지에 공지를 하도록 하고 있다. 또한 개정 및 신설 내용을 포함한 규정의 모든 내용을 홈페이지에 게재하고 있다. 이처럼 주무부서는 대학운영과 적합한 규정 마련을 통해서 학교 구성원이 만족할 수 있는 수준 높은 대학운영을 위한 체계적인 노력을 하고 있다.

위의 내용을 통하여 볼 때 우리 대학 규정의 체계 및 적절성은 ‘우수’한 것으로 평가한다.

#### 다. 근거자료

대학 규정



## 5.2.8 교원인사의 합리성

### 5.2.8.1 교원 채용 및 재임용 프로세스의 공정성

☑ 교원채용 및 재임용 프로세스의 공정성을 평가함

#### 가. 평가표

등급	A (매우 우수)	B (우수)	C (보통)	D (미흡)	E (매우 미흡)
체크	◎				
<p>평가기준</p> <p>A. 교원채용 및 재임용 프로세스가 공정하고 모두 지켜지고 있음</p> <p>B. 교원채용 및 재임용 프로세스를 대부분 지키고 있음</p> <p>C. 교원채용 및 재임용 프로세스가 비교적 잘 지켜지고 있음</p> <p>D. 교원채용 및 재임용 프로세스중 일부를 지키지 않고 있음</p> <p>E. 교원채용 및 재임용 프로세스가 잘 지켜지지 않음</p>					

#### 나. 평가내용

❖ 교원채용 및 재임용 프로세스가 공정하게 이루어지고 있는가?

##### 1) 교원채용절차 및 절차의 합리성과 엄정성

우리 대학은 교원임용에 관한 공정성과 객관성을 최대한 보장하고 교원 인사제도 운영의 합리성을 고도화하기 위하여 교원인사행정의 신뢰성 확보의 기본이 되는 규정과 지침을 제정하여 운영하고 있다.

또한, 우리 대학은 신규교원 채용을 위해 2회에 걸친 학부 심사위원회, 그리고 대학의 교원인사위원회 등 3단계의 심사위원회를 구성하고 있다. 각 단계별로 신입교원채용제도 등 교수 채용에 관한 각종 규정 및 내규에 따라 합리적이고 엄정한 평가를 수행하고, 해당 위원회는 맡겨진 기능을 독립적으로 수행함으로써 객관성과 투명성을 확보하고 있다. 교육공무원임용령에 의거하여 특정대학의 동일학과 학사학위소지자가 모집단위별 채용인원의 2/3를 초과하지 않도록 특정대학 출신비율을 엄격히 제한하고 있다. 채용의 공정성 확보를 위해 초빙분야 학부장회의를 거쳐 채용 접수 이전에 심사기준을 확정하고, 학부심사 단계에서 외부 심사위원의 심사점수를 반영한다. 또한 임용 지원자의 정보 공개 요구가 있을 경우 심사 기준, 절차 및 결과를 공개하고 있다.

## 2) 교원 재임용 절차

교원 재임용 절차는 ‘교원승진승급및재임용규정’ 제3조 승진 및 재임용 절차에 의해 엄정하게 수행되고 있다.

- ▶ 승진 및 재임용 예정교원은 계약기간만료 2개월전까지 승진 및 재임용심사를 받아야 한다.
- ▶ 승진 및 재임용 대상교원은 연구실적관련 심사자료를 소정 기일 내에 교무처에 제출하여야한다.
- ▶ 교원인사위원회는 규정 ‘교원승진승급및재임용규정’ 의 <별표 1>및 <별표 2>의 심사기준에 의거하여 교원의 업적을 평가하고 학교발전 기여도 등을 고려하여 승진 및 재임용 심사한다.

위의 내용을 통하여 볼 때 우리 대학은 교원 채용 및 재임용 프로세스의 공정성 및 운영의 합리성이 ‘매우 우수한 편’이라고 할 수 있다.

## 다. 근거자료

교원인사규정

### 5.2.8.2 교원 채용 공고 방법의 적절성

교원 채용 공고 방법의 적절성을 평가함

#### 가. 평가표

등급	A (매우 우수)	B (우수)	C (보통)	D (미흡)	E (매우 미흡)
체크	◎				
평가기준 A. 교원 채용 공고 방법이 매우 적절한 경우 B. 교원 채용 공고 방법이 전반적으로 적절한 경우 C. 교원 채용 공고 방법이 보통인 경우 D. 교원 채용 공고 방법이 전반적으로 적절하지 않은 경우 E. 교원 채용 공고 방법이 매우 적절하지 않은 경우					

#### 나. 평가내용

❖ 교원 채용 공고 방법이 공정하게 이루어지고 있는가?

##### 1) 교원 채용 공고 방법의 공정성

우리 대학은 교원채용공고에 관해 공정성과 객관성을 최대한 보장하고 교원 인사제도 운영의 합리성을 고도화하기 위하여 교원인사행정의 신뢰성 확보의 기본이 되는 규정과 지침을 제정하여 운영하고 있다.

##### 2) 교원채용공고 방법의 공정성

교원채용 절차는 교원신규임용시행세칙 제 2조 1항에 의해 ‘교원신규임용은 공개채용을 원칙으로 하며, 채용분야, 채용인원, 지원자격등에 관한 사항을 일간신문 또는 정보통신망에 공고 한다. 단, 교원인사규정 제9조에 의한 특별채용의 경우에는 예외로 한다.’로 되어 있으며 이에 따라 신규 임용시에는 공정하고 투명하게 이루어지고 있다.

위의 내용을 통하여 볼 때 우리 대학 교원 채용 공고 방법의 적절성은 ‘매우 우수한 편’이라고 할 수 있다.

#### 다. 근거자료

교원인사규정

### 5.2.8.3 교원 인사 규정 및 보직교수 선발 기준의 합리성

☑ 교원 인사 규정 및 보직교수 선발기준의 공정성 및 운영의 합리성을 평가함

#### 가. 평가표

등급	A (매우 우수)	B (우수)	C (보통)	D (미흡)	E (매우 미흡)
체크	◎				
<p>평가기준</p> <p>A. 교원 인사 규정 및 보직교수 선발기준이 공정하고 선발기준을 잘 지키고 있음</p> <p>B. 교원 인사 규정 및 보직교수 선발기준이 비교적 잘 지키고 있음</p> <p>C. 교원 인사 규정 및 보직교수 선발기준이 비교적 잘 지켜지고 있음</p> <p>D. 교원 인사 규정 및 보직교수 선발기준의 일부를 지키지 않고 있음</p> <p>E. 교원 인사 규정 및 보직교수 선발기준을 지키지 않고 있음</p>					

#### 나. 평가내용

- ❖ 교원인사제도가 공정하게 이루어지고 있는가?
- ❖ 보직교수의 선발기준이 공정하고 합리적으로 운영되는가?

##### 1) 교원 인사 제도 및 보직교수 선발기준의 합리성과 엄정성

우리 대학은 교원 인사 제도 및 보직교수 선발기준에 관한 공정성과 객관성을 최대한 보장하고 교원 인사제도 운영의 합리성을 고도화하기 위하여 교원인사행정의 신뢰성 확보의 기본이 되는 규정과 지침을 제정하여 운영하고 있다.

##### 2) 교원인사제도의 합리성

우리 대학은 합리적인 교원 인사제도를 시행하기 위해 교원인사규정을 두고 있다. 교원인사규정 제 1 장 총칙에는 교원 인사에 관한 중요한 사항을 심의하기 위해 교원인사위원회를 둔다고 명시되어 있다. 또한 제 3장과 4장에서 교원의 자격과 임용 및 승진에 대한 내용, 제 5장에서 승진, 승급 및 재임용의 내용을 규정하여 인사제도의 공정성을 최대한 보장하고 있다.

### 3) 교수 승진 제도, 절차 및 운영의 합리성

우리 대학은 교수의 직급을 전임강사, 조교수, 부교수, 교수로 구분하며, 직급별 최소 승진소요 연수는 전임강사에서 조교수 승진은 2년, 조교수에서 부교수 승진은 4년, 부교수에서 교수 승진은 5년 이상을 현 직위에서 재직하여야 승진 대상이 될 수 있다.

위의 내용을 통하여 볼 때 우리 대학 교원인사제도의 공정성 및 보직교수 선발 기준의 합리성 ‘매우 우수한 편’이라고 할 수 있다.

## 다. 근거자료

교원인사규정

### 5.2.9 예산 편성과 집행의 적절성

#### 5.2.9.1 예산 편성 및 심의 프로세스의 적절성

☑ 예산 편성 및 심의 프로세스의 적절성을 평가함

#### 가. 평가표

등급	A (매우 우수)	B (우수)	C (보통)	D (미흡)	E (매우 미흡)
체크	◎				
평가기준 A. 예산 편성 및 심의 프로세스가 매우 적절함 B. 예산 편성 및 심의 프로세스가 적절함 C. 예산 편성 및 심의 프로세스가 보통수준임 D. 예산 편성 및 심의 프로세스가 적절하지 못함 E. 예산 편성 및 심의 프로세스가 매우 적절하지 못함					

#### 나. 평가내용

❖ 예산 편성 및 심의 프로세스가 적절한가?

##### 1) 예산편성의 절차

우리 대학은 사립학교법 및 동 시행령, 사학기관 재무회계규칙 및 동 규칙에 대한 특례규칙 등을 준수하여 자체적으로 계획된 예산편성지침서에 의거 예산을 편성하고 있다. 구체적으로 예산편성의 기본목표 및 방향을 설정하고 재정운영 방향을 제시한 예산편성지침을 11월 중순 경에 각 부서에 전달한다. 각 부서에서는 이 지침서에 의거, 12월 초까지 예산요구안을 접수시킨다.

취합된 예산요구서를 검토한 후 각 부서와 1차 모임을 통하여 사업의 중요성과 필요성, 우선순위를 정하고 몇 차례의 재조정을 한 후 예산규모를 확정하여 예산(안)을 작성한다. 이 협의과정에서는 지난 년도의 예산편성내역과 집행실적 및 신규사업 여부 등을 다양하게 검토하고 구성원의 의견을 충분히 반영한다. 이후 대학평의위원회의 자문을 거쳐 2월초 법인이사회의 승인을 얻음으로써 예산은 확정된다.

##### 2) 예산편성의 일정

우리 대학의 예산편성 일정은 사학기관 재무회계규칙에 대한 특례규칙 제4조 및 제6조를 준용하여 편성하고 있다. 예산편성은 회계년도 전년도 10월에 시작하여 회계 연도 시작 직전에 공개된다. 우선

11월 중순 경에 예산부서에서 예산편성의 기본 목표와 기본 방향을 제시한 예산편성지침서를 배부한다. 각 부서에서는 지침서를 참고로 사업계획서를 작성한 후 12월 초까지 예산부서로 제출한다. 취합된 예산요구서를 토대로 12월 말까지 각 부서와 협의과정을 거친다.

12월 말까지 예산안을 마련하여 1월 말에 대학평의원회의 자문을 거쳐 2월 초에 법인이사회에 상정한다. 법인이사회의 심의를 거쳐 최종적으로 확정·승인된 예산은 교육인적자원부의 지침에 따라 2월 23일 이전에 우리 대학 홈페이지에 공개하여 투명성과 신뢰성을 확보하고 있다.

예산 편성의 프로세스를 도식화하면 다음 [그림 5-7]과 같다.

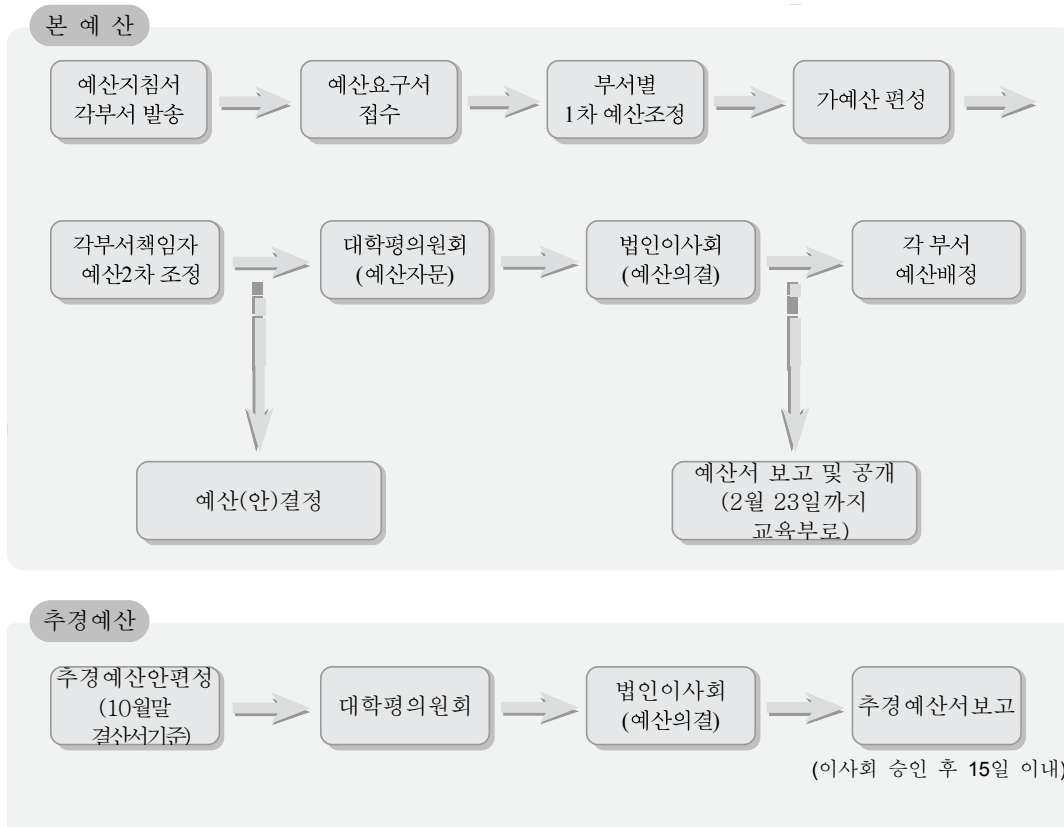

[그림 5-7] 예산 편성 프로세스

위의 내용을 통하여 볼 때 우리 대학의 예산 편성 및 심의프로세스의 적절성은 ‘매우 우수한 편’ 이라고 할 수 있다.

#### 다. 근거자료

1. 사립학교법 및 동 시행령
2. 사학기관 재무회계규칙 및 동 규칙에 대한 특례규칙 및 예산편성 지침서

### 5.2.9.2 예산 편성 및 집행 실적의 적절성

☑ 예산 편성 및 집행 실적의 적절성을 평가함

#### 가. 평가표

등급	A (매우 우수)	B (우수)	C (보통)	D (미흡)	E (매우 미흡)
체크	◎				
평가기준 A. 예산 편성 및 집행 실적이 매우 적절함 B. 예산 편성 및 집행 실적이 적절함 C. 예산 편성 및 집행 실적이 보통수준임 D. 예산 편성 및 집행 실적이 적절하지 못함 E. 예산 편성 및 집행 실적이 매우 적절하지 못함					

#### 나. 평가내용

❖ 예산편성 및 집행 실적이 적절한가?

##### 1) 사업계획과 예산의 연계성

우리 대학은 개방화·국제화·전문화라는 발전목표를 최대한 효과적으로 달성하기 위하여 사업계획과 예산을 연계하여 합리적으로 예산을 편성·관리하고 있다. 이를 위하여 매년 예산편성의 기본 목표와 방향을 제시하고 있다. 국내 최고 원격대학으로의 도약을 위한 단계적 재원 조성을 위하여 한정된 자원의 효율성을 극대화하고 있다. 예산 낭비를 줄이기 위하여 불요불급한 경상비를 최대한 억제하고 비효율적인 요소를 과감히 삭감하는 내용의 예산집행지침을 마련하여 각 부서에 전달한다. 또한 예산의 투명성과 신뢰성 확보를 위한 예산 공개 및 효율적인 집행을 위한 통제 및 견제기능을 강화하고 있다.

##### 2) 구성원들의 의견수렴 정도

우리 대학은 매년 예산편성지침을 각 부서에 전달하여 예산편성의 기본목표와 기본방향을 각 부서가 인지하고 예산을 요구하도록 하고 있다. 요구된 사업내용에 대해서는 충분한 협의와 논의과정을 거쳐 예산(안)을 마련한다. 그 다음 대학평의원회에서 사업의 타당성과 당위성에 관한 자문을 얻는다. 이와 같은 의견수렴 과정을 통하여 교수, 직원들의 의견이 반영되며 이는 예산집행의 효율성을 높이는 데 큰 역할을 하고 있다. 이런 과정을 거친 예산은 회계년도 개시 5일 전까지 비치 및 공개를 통해 항상 열람



할 수 있도록 하고 있으며 이로써 예산의 투명성과 신뢰성을 확보하고 있다.

### 3) 예산집행 실적의 적절성

우리 대학은 예산편성지침에 의거하여 편성된 예산안을 사업계획과 연계하여 당해연도에 적절하게 집행하고 있다.

사업예산심의를 담당하는 예산부서에서는 총장의 경영방침과 예산의 기본목표와 사업의 연계성 등을 고려하여 전체적인 예산을 조정하며, 여기서 결정된 사업은 대학평의위원회를 거치면서 재검토, 재조정된다. 대학평의위원회의 검토와 조정을 거친 예산안은 법인이사회의 심의를 거쳐 최종적으로 확정된다. 추경 예산안은 적정성과 타당성을 검토한 후 대학평의위원회의 자문과정과 법인이사회의 심의를 거쳐 확정된다. 이러한 단계를 거치면서 확정된 예산은 교육과학기술부의 지침에 따라 공개한다.

2010년도 예산집행 내용을 살펴보면, 세입예산은 집행결과와 큰 차이를 보이지 않으나 수강료 수입 및 국고보조금은 초과달성 되고 있다. 세출예산은 집행 결과, 교직원 인건비, 관리운영비 등 절감을 하고 있음을 알 수 있다. 특히나 관리운영비는 업무추진비, 행사비 등 소모성 경비를 최대한 억제하여 집행하였으며, 절감을 통해 임의기금 적립금이 보다 높게 집행되었다. 따라서 세출예산은 차기이월자금을 제외한 94%가 집행되었다.

<표 5-50> 2010학년도 세입 예산/집행 (단위:천원)

구 분		합 계	
		예산	결산
등록금 수입	등록금 수입	12,437,920	12,454,255
	수강료 수입	922,780	988,301
전입 및 기부 수입	전입금 수입	법인전입금	-
		기타 전입금	150,000
	기부금 수입	10,000	11,750
	국고보조금 수입	523,403	534,330
교육 부대 수입	입시수수료 수입	120,000	118,080
	증명·사용료 수입	4,550	5,671
	기타 교육부대 수입	-	-
교육외 수입	예금이자 수입	500,000	499,696
	기타 교육외 수입	300	362
투자외 기타 자산 수입	투자 자산 수입	-	-
	특정기금 인출 수입	-	-
	기타 자산 수입	-	-

구 분		합 계	
		예산	결산
고정자산 매각 수입	유형고정자산 매각 수입	-	-
	무형고정자산 매각 수입	-	-
유동부채 입금	단기 차입금	-	-
고정부채 입금	장기 차입금	-	-
	기타 고정부채	-	-
미사용 전기 이월자금	전기 이월 자금	588,833	588,833
	기초 유동자산	6,773,849	6,773,849
	기초 유동부채	6,185,016	6,185,016
합 계		15,257,786	15,351,278

<표 5-51> 세출 예산 총괄표(2011학년도) (단위:만원)

구 분		합 계		
		예산	결산	
보 수	교원보수	2,590,868	2,384,557	
	직원보수	1,585,516	1,177,843	
관리운영비	시설관리비	22,967	10,877	
	일반관리비	330,682	289,647	
	운영비	2,947,160	2,541,093	
연구·학생경비	연구비	129,788	120,695	
	학생경비	교외장학금	522,680	498,107
		교내장학금	1,359,328	1,230,643
		실험실습비	83,100	75,851
		학생지원비	118,489	98,505
		기타 학생경비	36,980	34,106
입시관리비	120,000	89,525		
교육외 비용	지급이자	-	-	
	기타 교육 외 비용	4,680	2,187	
전출금		-	-	
예비비		281,650	-	

구 분		합 계	
		예산	결산
투자외 기타자산 지출	기타 자산지출	5,000	5,000
	임의기금 적립	3,840,500	5,300,743
고정자산 매입 지출	유형고정자산 매입 지출	1,278,398	592,502
	무형고정자산 취득비	-	-
유동부채 상환	단기차입금 상환	-	-
고정부채 상환	장기차입금 상환	-	-
	기타 고정부채 상환	-	-
미사용 차기 이월 자금	차기 이월 자금	-	899,397
	기말 유동자산	-	6,857,946
	기말 유동부채	-	5,958,549
합 계		15,257,786	15,351,278

위의 내용을 통해서 볼 때 우리 대학의 예산편성 및 집행 실적의 적절성은 ‘매우 우수한 편’이라고 할 수 있다.

#### 다. 근거자료

1. 예산서
2. 결산서

## 6 교육성과 영역

### 6.1 학교 만족도

#### 6.1.1 재학생의 교육서비스 만족도

☑ 학교에서 제공하는 교육서비스의 내용과 질에 대한 학생의 만족도를 평가함.

##### 가. 평가표

등급	A (매우 우수)	B (우수)	C (보통)	D (미흡)	E (매우 미흡)
체크		◎			
평가기준 A. 재학생의 교육서비스 만족도가 매우 높음 B. 재학생의 교육서비스 만족도가 비교적 높음 C. 재학생의 교육서비스 만족도가 보통임 D. 재학생의 교육서비스 만족도가 비교적 낮음 E. 재학생의 교육서비스 만족도가 매우 낮음					

##### 나. 평가내용

❖ 재학생의 교육 서비스 만족도

##### 1) 재학생의 교육 서비스 만족도

우리 대학은 2011년 11월에 재학생들의 ‘재학생에 대한 교육서비스 만족도’ 조사 설문을 시행하였다. 이번 조사에서는 2011학년도 2학기 재학생 4,525명 중 1,517명이 참여하여 33.5%의 설문 참여율을 보였다. 설문 조사 주요 항목 및 결과는 아래의 <표 6-1> 과 같다.

<표 6-1> 재학생에 대한 교육서비스 만족도 조사 결과

연번	설문내용	응답자수				
		A	B	C	D	E
1	교육내용이 전문적 지식 습득에 유용하고, 현 업무수행에 도움이 되고 있다.	364	790	330	27	6

연번	설문내용	응답자수				
		A	B	C	D	E
2	교육내용이 체계적으로 구성되어 있어 학습에 도움이 되었다.	351	803	316	42	5
3	수업에서 우수한 콘텐츠가 활용되었다.	339	761	376	39	2
4	실생활 또는 업무에 실질적으로 도움이 되는 교육과정으로 구성되어 있다.	300	756	411	42	8
5	교육과정은 학습단계에 따라 체계적으로 구성되어 있다.	283	817	370	38	9
6	우리 대학의 교육과정은 학생들의 자기개발과 성장을 촉진하도록 운영되고 있다.	293	720	436	57	11
7	학습동기를 효과적으로 유발하는 전략이 지속적으로 이루어지고 있다.	240	628	536	99	14
8	다양한 교수 학습 방법을 적용한 수업을 받고 있다.	258	682	463	96	18
9	내가 수강중인 수업은 우수한 콘텐츠로 구성되어 있다.	309	734	417	45	12
10	상호 작용이 다양하게 이루어지고 있다.(교수자↔학생, 학습자↔학습자, 학습자↔내용)	250	613	532	102	20
11	내가 수강한 강의의 내용은 과목명과 강의 목표에 잘 부합되었다.	345	833	307	26	6
12	내가 수강한 강의의 교수는 성실성과 열의를 가지고 강의를 준비하였다.	458	725	297	29	8
13	교수는 해당 내용에 대한 전문성을 갖추고 있다.	520	775	200	13	9
14	교수의 강의 진행 능력이 우수하다.	384	754	334	36	9
15	나는 강의를 통해 교수의 전문지식을 전수받고 있다.	309	788	369	40	11
16	우리 대학의 튜터 제도는 강의를 수강 하는 데 있어 유용하다.	422	704	324	50	17
17	내가 수강한 과목에서 튜터의 도움을 잘 받을 수 있었다.	371	670	403	59	14
18	적극적인 학습 참여를 유도하기 위해 적절한 서비스를 제공한다.	227	694	518	66	12
19	우리 대학은 등록, 수강신청, 각종 서류 발급 등 행정 서비스가 신속하게 처리되고 있다.	335	814	330	29	9
20	우리 대학의 교육지원 행정 서비스는 적절한 수준이다.	249	776	444	36	12
21	우리 대학은 적절한 학생 활동 지원을 하고 있다.	181	594	612	108	22
22	우리 대학은 학생들을 위해 오프라인 특강을 제공하고 있다.	357	831	295	24	10
23	우리 대학은 학생들에게 도서관 등 다양한 오프라인 시설을 이용할 수 있게 배려하고 있다.	285	749	406	66	11
24	우리 대학은 학생들에게 종강 이후에도 내가 수강한 과목을 반복 학습할 수 있도록 해 주고 있다.	280	620	380	160	77
	계	7,710	17,631	9,406	1,329	332

\* 응답내용 중 'A'는 '매우 그렇다'이며, 'E'는 '매우 그렇지 않음'을 나타낸다.

위의 설문 결과를 종합하자면, 우리 대학에서 제공하는 대부분의 교육서비스에 '매우 만족' 하고 있는 비율이 21%이며, '대체로 만족'하고 있는 비율이 48.4%이며, '보통이다'는 비율이 25.8%이다. 재학생에게 제공되는 교육서비스가 보통 이상이라고 응답한 학생의 비율은 전체 95.2%이다.

위의 내용을 통하여 볼 때 우리 대학의 재학생 교육 서비스 만족도는 '우수한 편'이라고 할 수 있다.

#### **다. 근거자료**

설문지 및 결과표

### 6.1.2 재학생의 학교위상 만족도

☑ 대학의 위상과 경영에 대한 재학생의 만족도를 평가함.

#### 가. 평가표

등급	A (매우 우수)	B (우수)	C (보통)	D (미흡)	E (매우 미흡)
체크		◎			
평가기준 A. 재학생의 학교 위상 만족도가 매우 높음 B. 재학생의 학교 위상 만족도가 비교적 높음 C. 재학생의 학교 위상 만족도가 보통임 D. 재학생의 학교 위상 만족도가 비교적 낮음 E. 재학생의 학교 위상 만족도가 매우 낮음					

#### 나. 평가내용

❖ 재학생의 대학위상 만족도

##### 1) 재학생의 대학 위상 만족도

우리 대학은 2011년 11월에 재학생들의 ‘우리 대학 위상 만족도’ 조사 설문을 시행하였다. 이번 조사에서는 2011학년도 2학기 재학생 4,525명 중 1,517명이 참여하여 33.5%의 설문 참여율을 보였다.

설문 조사 주요 항목 및 결과는 아래의 <표 6-2> 과 같다.

<표 6-2> 우리 대학 위상 만족도 설문 조사 결과

연번	설문내용	응답자수				
		A	B	C	D	E
1	나는 내가 우리 대학에 다니고 있는 것이 자랑스럽다.	422	677	358	41	19
2	타인에게 우리 대학 진학을 권하고 싶다.	436	706	318	37	20
3	우리 대학은 특성화를 추구하는 대학이라고 생각한다.	415	751	308	33	10
4	우리 대학은 수준 높은 교육 서비스를 제공하고 있다고 생각한다.	378	703	384	43	9
5	우리 대학은 일반인에게 긍정적으로 인식되어 있다.	256	637	502	97	25

연번	설문내용	응답자수				
		A	B	C	D	E
6	타인에게 우리 대학을 다닌다고 이야기하면 인정해 준다.	173	488	592	209	55
7	우리 대학에서 받는 학위는 자기계발과 성장에 도움을 줄 것이다.	336	789	360	23	9
8	우리 대학은 일반 대학에 비해 많은 장점이 있다.	317	685	440	62	13
9	우리 대학은 시간을 가치 있게 활용할 수 있게 해준다.	385	774	319	34	5
10	우리 대학은 원활하게 운영되고 있다.	272	836	382	21	6
11	우리 대학은 지속적으로 발전하고 있다.	352	822	307	28	8
12	우리 대학의 경영은 투명하고 합리적으로 이루어지고 있다.	182	583	669	66	17
13	우리 대학의 경영진들은 학교 발전에 비전을 세워 추진하고 있다.	198	662	595	51	11
14	우리 대학의 구성원들은 대학 성장을 위해 다양한 노력을 기울이고 있다.	242	774	464	27	10
	계	4,364	9,887	5,998	772	217

\* 응답내용 중 'A'는 '매우 그렇다'이며, 'E'는 '매우 그렇지 않음'을 나타낸다.

위의 설문 결과를 종합하자면, 우리 대학의 위상에 '매우 만족'이라고 응답한 비율이 20.5%이며, '대체로 만족'이라고 응답한 비율이 46.5%이며, '보통'이라고 응답한 비율이 28.2%이다. 재학생이 우리 대학의 위상에 대한 만족도에 보통이상으로 평가한 학생의 비율은 전체 95.2%이다.

위 내용을 종합해 보면아래 표<표 6-3> 과 같다.

<표 6-3> 우리 대학 위상 만족도 설문 조사 결과 종합

연번	설문내용	응답자수				
		A	B	C	D	E
1	대학에 대한 일반 인식	1,665	3,211	2,154	427	128
2	대학의 특징점	2,285	5,121	2,862	282	69
3	대학의 비전	792	2,258	1,366	106	10
	계	4,742	10,590	6,382	815	207

위의 내용을 통하여 볼 때 우리 대학의 위상에 대한 재학생의 만족도는 '우수한 편'이라고 할 수 있다.

#### 다. 근거자료

설문지 및 결과표



## 6.2 사회적 인정

### 6.2.1 기관평가 결과 반영의 적절성

#### 6.2.1.1 사이버대학 학사편람 등 관련 규정 준수 여부

학교운영과정에서 사이버대학 학사편람 등 관련 규정을 준수하고 있는지에 대해 평가함

#### 가. 평가표

등급	P(준수)	F(미준수)
체크	◎	
P. 사이버대학 학사 편람 등 관련 규정을 준수함 F. 사이버대학 학사 편람 등 관련 규정을 준수하지 않음		

#### 나. 평가내용

❖ 학교운영과정에서 사이버대학 학사편람 등 관련 규정을 준수하고 있는가?

우리 대학은 교육과학기술부의 ‘사이버대학 학사편람’에 따라 엄격한 학사관리 체계를 운영하고 있다. 또한, 우리 대학은 동일재단인 한국외국어대학교를 기반으로 하여 설립된 관계로 4년제 오프라인 대학인 한국외국어대학교의 안정된 학사 운영 체계를 십분 벤치마킹하여 일반 학사운영에 반영하고 있다. 교육과학기술부의 ‘사이버대학 학사편람’에 대한 우리 대학의 반영 사항은 다음과 같다.

##### ① 학생정원 관리

학생정원관리에 관한 사항은 학칙 제19조 (편입학), 학칙 별표 1 (입학정원)에 명시되어 있다. 매년 ‘사이버대학 학사편람’에 따라 결원을 산정하여 ‘대입전형기본계획’ 및 ‘모집요강’에 명시하여 지원자들이 열람할 수 있도록 하고 있다.

##### ② 학생선발

학생선발과 관련한 사항은 학칙 제4장 입학, 재입학, 편입학 및 전과에 명시되어 있다. ‘입학전형관리위원회’ 규정은 위원회가 대입전형계획 및 모집요강에 관한 사항을 심의하도록 하고 있다. 아울러 ‘대입전형기본계획’ 및 ‘모집요강’에도 학생선발과 관련한 사항을 명시하고 있다. ‘입학처처무시행세칙’ 제2장 각칙에는 입학전형계획, 입학생 선발 절차 및 공정성 관리 등과 관련한 사항을 명시

하고 있다.

### ③ 산업체 및 군 위탁교육

산업체 및 군위탁교육과 관련한 사항은 학칙 제15장 공개강좌, 위탁교육, 시간제등록생 등 관련장에 명시되어 있다. 위탁교육심의위원회 규정에는 위원회가 위탁의뢰 산업체의 적정 여부, 선발기준, 경비부담 및 납부방법 등 위탁교육과 관련된 사항을 심의하게 되어 있다.

‘대입전형기본계획’ 및 ‘모집요강’에도 위탁교육과 관련된 사항을 명시하고 있다.

### ④ 학칙 등 학사규정 운영

학칙 및 관련 규정의 경우 그 근간을 사이버대학 학사편람으로 하고 있으며, 학사편람의 변경 시 이를 매번 관련 규정에 반영하여 교과부의 지침에 따라 대학이 운영될 수 있도록 하고 있다. 그리고 이렇게 신설·개정·이의 적용을 통하여 학사편람에 따른 학사관리가 이루어지도록 하고 있다.

### ⑤ 학사관리

사이버대학 과정 운영에 대한 사항은 각 내용에 따라, 학칙, 학칙 시행세칙, 교무처처무시행세칙, 교육과정심의위원회규정, 교양과정심의위원회규정, 복수전공시행규정, 부전공시행규정, 연계전공시행규정, 학위수여규정에 각각 반영하여 시행하고 있다.

사이버대학의 수업 및 평가에 관한 사항은 학칙, 학칙 시행세칙, 교무처처무시행세칙에 반영되어 있으며, 기타 학사관리에 관한 사항은 학칙, 학칙 시행세칙, 전과시행규정, 재입학 시행규정, 콘텐츠제작및 관리규정, 콘텐츠제작및관리시행세칙에 각각 반영되어 시행되고 있다.

사이버대학의 시스템은 '교무처처무시행세칙' 및 교육과학기술부 고시 제2008-93호 원격교육설비기준 '[표7] 학습관리시스템(LMS 및 LCMS) 주요 기능' 항목에 따라 반영 및 운영되고 있다.

### ⑥ 조직 및 교직원

우리 대학의 조직은 법인의 정관 및 학칙, 그리고 규정 중 업무분장 규정을 통해 명시되어 있다. 이 내용 역시 학사편람을 근간으로 하고 있다. 또한, 교직원의 경우 학사편람에 따른 모집 및 교원정원을 확보하고 있으며 이 내용들은 대부분 우리 대학의 학칙과 규정 등에 명시되어 있다. 교원의 임용은 교원 인사규정과 교원신규임용 시행세칙 그리고 외국인교원 인사규정에 반영하여 시행하고 있다. 변경된 공고 기간 및 교원 임면 보고는 전임교원 확보계획에 반영하여 시행하고 있다. 교원확보기준은 편제정원을 기준으로 ‘전임확보계획’을 수립한 후 ‘재단이사회의 승인’을 얻어 시행하고 있다.

### ⑦ 시간제 등록·공개강좌

시간제등록 및 공개강좌에 관해서는 학칙 제15장 공개강좌, 위탁교육, 시간제등록생 등 관련장에 명시되어 있다. 아울러 ‘시간제운영규정’에는 시간제등록생 운영에 관한 세부사항을 규정하고 있다.

‘대입전형기본계획’ 및 ‘모집요강’에도 시간제등록과 관련된 사항을 명시하고 있다.

#### ⑧ 개인정보보호 및 전산보호

우리 대학의 개인정보 및 정보보호관리체계 지침은 2008년 정보보호진흥원의 정보보호인증을 획득 (ISMS) (인증번호 ISMS 09-004)하여 전체적인 관리체계를 제도화하여 정책에 근거하는 정보시스템을 확보 및 운영하고 있으며 (주)인포섹의 종합보안관제 서비스를 통하여 전문화된 보안서비스로 정보보호 시스템을 보호하고 있다. 그 결과 2011년에 ISMS 재인증을 받았다.

<표 6-4> 원격대학 학사운영관리지침의 주요 내용 및 반영사항

구분	내 용	반영여부	반영규정	비 고
학생정원관리	용어의 정리	반영	입학처처무시행세칙	
	모집단위의 유형	반영	학칙 제4장, 입학처처무시행세칙	
	입학정원 관리	반영	학칙 제4장, 학칙 부칙 대입전형기본계획	
	정원의 선발 정원	반영	학칙 제15장 정원의입학시행세칙	
학생선발	사이버대학 입학전형제도의 기본 방향	반영	대입전형기본계획	
	신입학	반영	학칙 제4장, 대입전형기본계획, 모집요강	
	전형유형 및 방법	반영	대입전형기본계획, 모집요강	
	모집시기지원 및 등록	반영	대입전형기본계획, 모집요강	
	입학전형의 공정성 확보	반영	학칙제4장, 입학전형관리위원회 규정	
	편입학	반영	학칙 제4장, 대입전형기본계획, 모집요강	
산업체 군위탁교육	학점의 인정	반영	학칙 제4장, 입학처처무시행세칙	
	산업체 위탁생	반영	학칙제15장, 대입전형기본계획 정원의입학시행세칙	
	군 위탁생	반영	학칙제15장, 대입전형기본계획 정원의입학시행세칙	
학칙 등 학사규정운영	학교현장의 제정	반영	대학현장	
	학칙의 제정	반영	학칙	
	학칙의 개정	반영	학칙	
	학칙의 적용	반영	학칙	

구분	내 용	반영여부	반영규정	비 고
학사관리	사이버대학의 과정 운영	반영	<ul style="list-style-type: none"> <li>• 학칙</li> <li>• 학칙 시행세칙</li> <li>• 교무처 처무시행세칙</li> <li>• 계절학기 운영규정</li> <li>• 교육과정심의위원회규정</li> <li>• 교양과정심의위원회규정</li> <li>• 복수전공시행규정</li> <li>• 부전공시행규정</li> <li>• 연계전공시행규정</li> <li>• 학위수여규정</li> </ul>	
	사이버대학의 수업 및 평가	반영	<ul style="list-style-type: none"> <li>• 학칙</li> <li>• 학칙 시행세칙</li> <li>• 교무처처무시행세칙</li> </ul>	
	기타 학사관리	반영	<ul style="list-style-type: none"> <li>• 학칙</li> <li>• 학칙 시행세칙</li> <li>• 전과시행규정</li> <li>• 재입학 시행규정</li> <li>• 콘텐츠제작및관리규정</li> <li>• 콘텐츠제작및관리시행세칙</li> </ul>	
	사이버대학의 시스템	반영	<ul style="list-style-type: none"> <li>• 교무처처무시행세칙</li> <li>• 고시 제2008-93호 원격교육설비기준</li> </ul>	
조직 및 교직원	사이버대학의 조직	반영	<ul style="list-style-type: none"> <li>• 업무분장규정</li> </ul>	
	교원의 임용	반영	<ul style="list-style-type: none"> <li>• 교원인사규정</li> <li>• 교원신규임용시행세칙</li> <li>• 외국인교원인사규정</li> </ul>	
	교원 확보 기준	반영	<ul style="list-style-type: none"> <li>• 이사회 승인</li> <li>• (전임교원 확보계획)</li> </ul>	
시간제등록 공개강좌	시간제등록	반영	<ul style="list-style-type: none"> <li>• 학칙제15장,</li> <li>• 대입전형기본계획</li> <li>• 시간제운영규정</li> </ul>	
	공개강좌	반영	<ul style="list-style-type: none"> <li>• 학칙제15장,</li> <li>• 대입전형기본계획</li> </ul>	
개인정보보호 및 전산보호	정보보호체계 구축	반영	<ul style="list-style-type: none"> <li>• ISMS 09-004</li> </ul>	
	보안전문인력 확보 등	미반영		외부 전문업체를 통한 관리

위의 내용을 통하여 볼 때 우리 대학은 사이버대학 학사편람 등 관련 규정을 ‘준수’하고 있다.

#### 다. 근거자료

1. 사이버한국외국어대학교 일람
2. 사이버한국외국어대학교 규정집

### 6.2.1.2 교내 민원발생 건수 및 조치 결과

☑ 교내 민원의 발생 정도와 그에 대한 적절한 조치가 이루어졌는지를 평가함.

#### 가. 평가표

등급	A (매우 우수)	B (우수)	C (보통)	D (미흡)	E (매우 미흡)
체크		◎			
평가기준 A. 교내 민원에 대한 조치가 매우 적절함 B. 교내 민원에 대한 조치가 적절한 편임 C. 교내 민원에 대한 조치 적절성 보통 수준임 D. 교내 민원에 대한 조치가 적절하지 못함 E. 교내 민원에 대한 조치가 전혀 적절하지 못하거나 조치사항 없음					

#### 나. 평가내용

##### ❖ 교내 민원의 접수 및 처리의 적절성

온라인을 중심으로 이루어지는 원격 교육의 특성상 학습 장애, 교수와 학생 간의 의사소통, 튜터와 학생 간의 의사소통, 또는 학교 행정단위와 학생 간의 의사소통 등 여러 방면에서 민원이 발생할 수 있다.

우리 대학에서는 이러한 민원 발생 가능성에 대처하기 위하여 학습장애 방면, 학사 및 행정 방면, 학생생활지도 방면 및 기타 일반 민원 등 다각도로 민원처리 방안을 강구하여 학생들의 민원요구에 신속히 응대하고 있다. 또한 열린 학부장실, 열린 학장실을 개설하여 학생들이 학교 현안에 관한 문제, 학교 운영시스템에 대한 개선 사항 등 학교 발전에 필요하다고 생각되는 의견을 직접 학부장 또는 학장에게 건의할 수 있는 시스템을 운영하고 있다. 각 학부의 학부장과 학장 역시 신속하고 구체적인 답변을 주어 학생들이 학교에 대한 높은 신뢰감을 계속 가질 수 있도록 노력하고 있다.

##### ① 학습장애 방면

학생들의 민원 중 비교적 많은 부분을 차지하고 있는 부분이 바로 학습장애에 관한 부분이다. 이러한 현상은 매년 1, 2학기 초와 시험기간에 집중적으로 나타나고 있다. (<표6-4 > HELP DESK 접수 횟수 참고) 학습장애의 민원을 제기하는 학생들의 유형은 대체로 다음과 같이 구분된다.

첫째, 정상적인 학습 활동이 불가능한 개인 PC의 사양문제

둘째, 콘텐츠를 통한 학습 경험의 부족

셋째, 최적의 학습 환경을 위한 소프트웨어의 기본 설치 방법 미숙

이런 경우에 있어 대부분의 학생들은 개인의 PC운영 미숙이 학습장애의 원인이라는 사실을 인지하기 보다는 우선 학교에 대한 불만감을 표출함으로써 그 원인을 해결하고자 한다. 우리 대학은 이에 신속히 대처하기 위해서 2004학년도 2학기부터 HELP DESK라는 ‘원격 점검 시스템 제도’를 365일 24시간 운영하고 있다. HELP DESK에서는 원격 접속을 통하여 학생 개인의 PC 환경을 점검하고, 필요한 경우에는 학습에 필요한 소프트웨어 프로그램을 설치해 주어 학생들이 항상 최적의 학습 환경을 유지할 수 있도록 서비스하고 있다. 특히 중간고사나 기말고사 전에 테스트시험을 시행하여 문제점을 사전에 해결하도록 하고 있으며, 시험기간 중에는 각 학부의 학부장과 담당 과목 교수 및 튜터, 학교 학사담당 직원 및 전산실, HELP DESK가 실시간으로 대기하며 순간적으로 발생할 수 있는 모든 문제에 신속하게 대응하고 있다.

<표 6-5> HELP DESK 접속 횟수

구 분	3월	4월	5월	6월	7월	8월	9월	10월	11월	총계
영어학부	465	752	217	453	71	106	372	576	97	3109
중국어학부	116	243	58	136	28	28	64	125	21	819
일본어학부	152	331	75	196	12	39	164	224	14	1207
한국어학부	66	201	57	102	22	22	53	78	21	622
경영학부	28	37	10	26	0	10	20	20	9	160
언론홍보학부	15	34	5	17	1	6	26	21	3	128
총계	503	108	28	88	31	59	112	118	11	1058

\* 2011.11.14 현재

## ② 학사 및 행정 방면

우리 대학에서는 학사 및 행정 방면에서 발생할 수 있는 민원에 적극 대처하기 위해 ‘학사 도우미’게시판과 ‘불편불만접수 센터’를 운영하고 있다. 학사 및 행정 방면의 주요 민원으로는 학생증 발급, 수강신청, 개인 PC 환경 및 소프트웨어, 장학, 교재 및 강의록 문의 등이 있다. 학사 및 행정 방면에 관한 민원 사항을 분석해 보면 역시 매년 1학기에 많이 발생하고 있다. 이 부분 역시 신입생들이 원격대학이라는 새로운 학습 환경에 적응하기 위한 과정의 결과라고 할 수 있다. 이에 우리 대학에서는 불편불만접수 센터에 접수된 사소한 민원 사항 하나라도 학부 사무실, 학사담당 직원 및 콘텐츠 관리실, 전산운영실 등이 상호유기적인 협조관계를 통해 해결해 줌으로써 학생들의 학교 학사 행정 서비스에 대한 만족도를 높여가고 있다. 또 우리 대학에서는 신학기마다 신입입생을 대상으로 컴퓨터 활용방법, 소프트웨어 설치 방법, 콘텐츠 구성의 이해 등 원격대학 수학에 필요한 각종 기초지식정보를 온라인과 오프라인

강의 형식으로 제공하고 있어 좋은 반응을 얻고 있다.

<표 6-6> 불편불만접수센터 의견접수 및 조치결과 수

2011학년도	3월	4월	5월	6월	7월	8월	9월	10월	11월
접수	69	27	18	19	8	31	53	19	13
답변완료	67	24	16	18	8	26	46	18	13
응답률	97.10%	88.89%	88.89%	94.74%	100.00%	83.87%	86.79%	94.74%	100.00%

\* 2011. 11. 14 현재

\*접수 현황과 응답완료의 차이는 동일 민원이 복수로 접수되는 경우이며, 대부분 답변처리가 되고 있다.

### ③ 학생 생활지도 방면

각 학부에서는 학부 공식메일을 통해 학생들의 생활에서 발생하는 민원을 접수처리하고 있다. 또한 학부장의 개인 메일을 통해서도 1:1로 이루어지는 비공개 민원을 처리하고 있다. 학생들의 주요 상담 내용으로는 학위에 대한 사회적 인정 여부에 관한 문의, 해외 어학연수 시의 학점 인정 여부 문제, 대학원 진학문제, 전과 문제, 일반대학으로의 편입 문제, 학비조달의 어려움으로 인한 장학금 문제, 연령에 따른 학습의 어려움 등 개인적인 문제가 주가 되고 있다.

### ④ 열린 학부장실

우리 대학에서는 열린 학부장실을 개설하여 학생들의 학부에 대한 의견 건의, 학부 행정 처리에 대한 불만 및 문의, 학부장과의 개인적인 교류, 학교생활에 대한 지침 및 안내 등 다양한 방면으로 운영하고 있다.

### ⑤ 열린 학장실

우리 대학에서는 열린 학장실을 개설하여 학생들의 학교 행정 및 교육 시스템에 대한 불만 요소 등을 접수하여 처리하고 있다. 열린 학장실에 접수되고 있는 주요 민원 사항에는 전공과목 개설에 대한 요청, 교환학생 제도 및 해외어학연수, 대학 위상 제고를 위한 건의, 장학생 선발에 관한 의견, 교직 이수 과목 개설요청, 교재출판 및 강의록에 관한 건의, 신설 학부 설치에 관한 건의, 학교홍보를 위한 제언 등이 있다.

위와 같은 내용을 통하여 볼 때 우리 대학의 교내 민원에 대한 접수 및 처리의 적절성은 ‘우수한 편’이라고 할 수 있다.

## 다. 근거자료

헬프데스크 월별보고서 및 불편불만접수 데이터

**6.2.1.3 [고등교육법]제 60조부터 제 62조까지의 시정 명령 등에 관한 위반 내용 및 조치 결과[정보공시 9]**

- ☑ 고등교육법 제60조부터 제62조까지의 시정 명령에 대해 위반한 사항을 파악하고 그에 따른 조치가 적절하게 이루어졌는지를 평가함.

**가. 평가표**

등급	P(위반사항 없음)	F(위반사항 있음)
체크	◎	
P. 고등교육법의 시정명령에 대한 위반사항 없음 F. 고등교육법의 시정명령에 대한 위반사항 있음		

**나. 평가내용**

- ❖ [고등교육법] 제 60조부터 제 62조까지의 시정 명령 등에 관한 위반 사항에 대한 시정조치의 적절성[정보공시-9]

우리 대학은 고등교육법 제60조부터 제62조까지의 시정 명령 등에 관한 위반 사항이 없다.

**다. 근거자료**

정보공시-9. 고등교육법 제60조부터 제62조까지의 시정 명령 등에 관한 사항



## 6.3 연구성과

### 6.3.1 외국대학과의 교류 적절성 [정보공시 11-리]

외국대학과의 학점교류, 공동학위, 복수학위 등 외국대학과의 교류 현황에 대하여 평가함.

#### 가. 평가표

등급	A (매우 우수)	B (우수)	C (보통)	D (미흡)	E (매우 미흡)
체크			◎		
<p>평가기준</p> <p>A. 외국대학과의 교류 현황이 매우 우수한 경우</p> <p>B. 외국대학과의 교류 현황이 어느 정도 우수한 경우</p> <p>C. 외국대학과의 교류 전략을 수립하였으나 추진가능성이 보통 수준인 경우</p> <p>D. 외국대학과의 교류 전략을 수립하였으나 추진가능성이 미흡한 경우</p> <p>E. 외국대학과의 교류 전략을 수립하였으나 추진가능성이 매우 미흡하거나 전혀 없는 경우</p>					

#### 나. 평가내용

- ❖ 외국대학과의 협력은 활발하게 이루어지고 있는가?
- ❖ 외국대학과의 교류 전략은 실현가능한가?

우리 대학은 국제화와 개방화 시대에 부응하기 위해 외국대학과의 상호 협력을 통하여 학문과 지식, 기술발전을 도모하고자 노력하고 있다. 외국어 능력과 현장 실무능력을 갖춘 글로벌 리더 육성을 목표로, 국제 학술교류 및 학점교류에 관한 발전 계획을 수립하고 추진 중에 있다. 외국대학과의 학술교류는 우리 대학의 특징적인 외국어 교육을 바탕으로 지역별 문화교류 및 언어연수에 초점을 두어 진행되고 있다.

우리 대학은 2005년부터 방학 기간 동안 미국·일본·중국 등의 해외 자매대학과 공동으로 장·단기 언어 연수 프로그램을 운영하고 있다. 미국 하와이대, 중국 옌타이대·남경대, 일본 벳푸대·히로시마대·오사카교육대 등 해외 대학의 언어 연수 프로그램을 진행해왔다. 2009년 원격대학의 고등교육법 전환 이후에는 외국대학과의 학점 교류 제도를 신설하여 활발한 교류를 진행해왔다. 2010년 하계방학에는 중국 남경대에서 언어 연수 프로그램을 진행하고, 연수에 참가한 학생들은 해외연수 학점인정 제도에 따라 일정 학점을 취득했다. 특히 한국어학부는 중국 천진사범대학교와 미국 잭슨학교에서 학점이 인정되는 해외 한국어 교육실습 과정을 마련, 학생들이 해외에서 현지인들에게 한국어를 교육하는 기회를 제공했

고, 해외 한국어 교육실습 학점인정 제도에 따라 일정 학점을 취득했다.

<표 6-7> 2010-2011 학부별 해외연수 현황

연도	해외연수			
	학부	장소	기간	비고
2010	영어학부	미국 하와이주립대학	10. 8. 2 ~ 10. 8. 14	하계 단기어학연수
2010	중국어학부	중국 남경대학	10. 8. 7 ~ 10. 8. 14	하계 단기어학연수
2010	한국어학부	미국 잭슨학교	10. 7. 4 ~ 10. 7. 9	하계 한국어교육실습
2011	영어학부	미국 하와이주립대학	11. 7. 31 ~ 11. 8. 14	하계 단기어학연수
2011	일본어학부	일본 베타대학	11. 7. 26 ~ 11. 8. 8	하계 단기어학연수
2011	중국어학부	중국 남경대학	11. 8. 6 ~ 11. 8. 13	하계 단기어학연수
2011	한국어학부	미국 잭슨학교	11. 6. 30 ~ 11. 7. 10	하계 한국어교육실습

우리 대학은 외국어 특성화 원경대학이라는 특성에 걸맞게 해외 유수의 대학과 교육콘텐츠를 공유하는 공동 과정을 운영하고 있다. 2010년 8월부터 미국 애너하임대와 TESOL(Teaching English to Speakers of Other Language) 및 TEYL(Teaching English to Young Learners) 자격증 과정을 운영, 이수 시 우리 대학과 공동 명의의 자격증을 발급하고 있다.

현재 일본 베타대학과 자매결연 협정 체결을 진행 중에 있는 우리 대학은 앞으로 해외대학과 우리 대학 간의 콘텐츠 공유, 교수와 연구원의 교류, 공동 연구 실시 및 공동 학술발표회 개최 등을 포함하는 학술교류협정을 적극적으로 추진할 예정이다. 특히 협정 관계에 있는 해외대학의 학생들이 방학기간에 한국에 방문하여 우리 대학의 예비 한국어교원 학생들로부터 한국어 교육을 받을 수 있는 연수 프로그램을 준비하고 있다.

위의 내용을 통하여 볼 때, 우리 대학의 해외 대학 교류 현황은 ‘보통’이라고 할 수 있다.

#### 다. 근거자료

1. 중국어학부 2010년 하계 언어 연수 및 한국어 실습 계획 일정 공문
2. 단기 해외어학연수 학점인정에 관한 시행세칙
3. 한국어학부 ‘해외 한국어교육실습’에 관한 세칙
4. 영어학부 애너하임 공동 자격증 운영 공문

## 6.4 산학협력

### 6.4.1 산학협력의 적절성 [정보공시 11-가]

전임교원 또는 대학 부설 기관 등에서 수행한 전년도 연구비 수혜실적에 대해 평가함.

#### 가. 평가표

등급	A (매우 우수)	B (우수)	C (보통)	D (미흡)	E (매우 미흡)
체크		◎			
평가기준 A. 연구비 수혜실적이 매우 우수한 경우 B. 연구비 수혜실적이 우수한 경우 C. 연구비 수혜실적이 보통 수준인 경우 D. 연구비 수혜실적이 미흡한 경우 E. 연구비 수혜실적이 매우 미흡한 경우					

#### 나. 평가내용

❖ 전임교원의 연구비 수혜실적은 우수한가?

<표 6-8> 내국인 전임교원의 연구비 수혜실적

(단위 : 천원)

연구비 지원														전임교원 1인당 연구비	
연도	전임 교원	계		교내		교외									
						중앙정부		지자체		민간		외국			
		과제	연구비	과제	연구비	과제수	연구비	과제수	연구비	과제수	연구비	과제수	연구비	교내	교외
2010	10	13	105,248	14	56,000	3	49,248	.	.	.	.	.	.	4,302	3,788
2011	14	16	89,398	16	59,400	1	29,998	.	.	.	.	.	.	4,243	2,143

내국인 전임교원의 2010년 연구비 실적은 총 105,248,000원이며 1인당 평균 연구비는 8,090,000원이며, 2011년 연구비 실적은 총 89,398,000원이며 1인당 평균 연구비는 6,386,000원이다. 이중 교외 중앙 정부로부터 받은 연구비는 총 79,246,000원이다. 앞으로 지속적인 인센티브 지급 등의 방법으로 전임교원의 연구를 장려하여 연구비 수혜실적을 향상시킬 예정이다.

위의 내용을 통하여 볼 때 우리 대학은 전임교원의 연구비 수혜실적이 ‘우수’하다고 할 수 있다.

#### **다. 근거자료**

정보공시 11-가. 전임교원 연구비 수혜실적

## 6.4.2 산학협력의 우수성

### 6.4.2.1 산학협력 실적

☑ 위탁교육, 인턴쉽 등, 산업체 위탁, 군 위탁 등 산학협력실적에 대해 평가함.

#### 가. 평가표

등급	A (매우 우수)	B (우수)	C (보통)	D (미흡)	E (매우 미흡)
체크		◎			
평가기준 A. 산학협력 실적이 매우 우수한 경우 B. 산학협력 실적이 우수한 경우 C. 산학협력 실적이 보통 수준인 경우 D. 산학협력 실적이 미흡한 경우 E. 산학협력 실적이 매우 미흡한 경우					

#### 나. 평가내용

❖ 대학의 산학연 협동은 활발하게 이루어지고 있는가?

우리 대학의 산학협력은 삼성전자 등을 비롯한 민간기업과 서울특별시청 등을 비롯한 공공기관에 걸쳐 폭넓게 진행되고 있다. 산학협력의 주요 내용으로는 산업체 위탁생학협육, 산업체에 필요한 콘텐츠의 공동개발, 회사학임직원의 특강으로는 협육요원 활용, 산업체 재직자를 위한 협육과정 개발 등이 있다. 2005학년도부터 진행된 산업체 위탁협육생은 2010학년도 기준 139명에 이르고 있다. 우리 대학은 앞서가는 전문인 육성을 위해 변화하는 사회요구에 적응하는 실용협육을 목표로 내실 있는 산학협력을 추진하고 있다. 우리 대학은 최근 3년간 활발한 산학협력 및 학술 문화 교류활동을 벌여 왔으며 2010-2011학년도 산학협력 교류 현황은 <표 6-9>에서 보여주는 바와 같다.

<표 6-9> 2010-2011학년도 산학 협력 현황

시기	교류유형	교류 내용	주관부서	비고
2010.11	산학협력	경기도청	대외협력처	
2010.12	산학협력	GES	대외협력처	
2010.12	산학협력	벤처기업협회	대외협력처	

시기	교류유형	교류 내용	주관부서	비고
2010.12	산학협력	대한상공회의소	대외협력처	
2010.12	산학협력	스타벅스코리아	대외협력처	
2010.12	산학협력	서울특별시청	대외협력처	
2010.12	산학협력	동작구청	대외협력처	
2010.12	산학협력	롯데쇼핑	대외협력처	
2010.12	산학협력	김포시청	대외협력처	
2010.12	산학협력	광주시청	대외협력처	
2011.1	산학협력	삼양웰푸드	대외협력처	
2011.6	산학협력	CJ엔시티	대외협력처	
2011.6	산학협력	대한적십자사	대외협력처	
2011.10	산학협력	서울커뮤니케이션	대외협력처	

위의 내용을 통하여 볼 때 우리 대학은 위탁교육, 인턴쉽 등, 산업체 위탁, 군 위탁 등 산학협력실적이 ‘우수한 편’이라고 할 수 있다.

#### 다. 근거자료

1. 2010년 위탁교육 계약서
2. 2011년 위탁교육 계약서

### III. 자체평가 지표별 총괄표

1. 자체평가 항목별 평가결과(종합)
2. 자체평가 영역별 평가결과(요약)
3. 자체평가 영역별 결과 평가

### 1. 자체평가 지표 및 지표별 평가결과

※ 참고 : ‘ \* ’ 는 2011년도 신규 추가된 지표임

평가 영역	항 목	지 표	평 가 내 용	평가 방법	평가 등급
1. 교육계획	1.1 교육목표	*1. 교육이념과 목적 및 비전의 적절성	1. 고등교육기관으로서 평생교육의 이념과 목적이 내포된 사이버대학의 특성을 잘 나타내고 있는지 여부 2. 교육이념 및 목적이 중, 장기 발전 계획에 연계되어 있는지 여부	정성	A
		*2. 교육목표의 적절성	1. 교육목적과 교육목표의 연계성 및 구체성 2. 교육목표의 실현 가능성 3. 사이버교육의 특성 반영도	정성	A
		3. 특성화 목표 및 전략	1.특성화 목표 및 전략의 구체성 및 추진 가능성[정보공시 10-가-2, 10-가-3]	정성	B
		*4. 교육목표 설정 과정의 합리성	1. 교육목표 채택을 위한 의사결정의 합리성 2. 의견수렴 과정의 민주성	정성	A
		*5. 교육목표 반영 실적	1.대학 교육목표의 적극적 반영도(홈페이지, 편람, 홍보자료 등)	정성	A
		*6. 교육목표의 인지도	1.학생 및 교직원 교육목표에 대한 인식 정보(설문조사 및 면담)	정성	B
	1.2 교육과정	*1. 교육목표와 교육과정의 체계성	1. 대학의 교육목표와 교육과정의 연계성 2. 교육목표에 입각한 교육과정의 학문적, 사회적 적절성	정성	A A
		2. 교육과정 편제의 적절성	1. 교육과정 구성의 체계화(전공 및 교양과목 적절성, 교육과정 로드맵, 복수전공 및 부전공 운영, 교과목 해설 구체성 등)[정보공시 2.-가] 2. 교과과정 편성의 전공특성 적합성	정성	A A
		3. 교육과정의 개발과 특성화	1. 교육목표에 부합한 교육과정개발 연구실적 2. 학생의 개별적 요구반영 및 산업체와 사회의 요구반영(연계 교육과정 개설)[정보공시 11-마]	정성	A C
		4. 교육과정 운영 규정과	1. 교과 운영규정과 지침의 체계성	정성	A



평가 영역	항 목	지 표	평 가 내 용	평가 방법	평가 등급
		지침의 적절성	2. 과목 개설 및 개정 원칙과 절차의 적절성[정보공시 2.-가]		A
		5. 교육과정 운영실적의 적절성	1. 학과별 개설실적, 이수실적 2. 교육과정위원회 운영실적	정성	A A
2. 수업	2.1 수업설계	*1. 수업설계과정의 적절성 및 구체성	1. 수업 설계과정과 절차의 적절성과 구체성 2. 교과목 기획서, 수업 계획서, 수업 콘텐츠 개발계획서 구성 항목의 적절성과 구체성	정성	A A
		*2. 교과목 기획서의 충실성	1. 교과목 기획서의 구성항목의 체계성 2. 교과목 기획서 문서화의 충실성	정성	A A
		3. 수업계획서의 충실성	1. 수업 계획서의 구성 항목 2. 수업 계획서 작성의 충실성	정성	A A
		*4. 콘텐츠 개발 계획서의 충실성	1. 콘텐츠 개발계획서 구성 항목 2. 콘텐츠 개발계획서 작성의 충실성	정성	A A
		*5. 수업설계 관리체제의 적절성	1. 수업 설계 관리 조직 및 인력의 적절성 2. 수업 설계 관리 모형 및 절차의 적절성 3. 수업 설계 문서화 정도의 적절성	정성	A A A
	2.2 콘텐츠개발	*1. 콘텐츠 개발 절차의 적절성	1. 콘텐츠 개발 모형의 적절성 2. 콘텐츠 개발 절차의 적절성	정성	A A
		2. 콘텐츠의 학습 효과성	1. 콘텐츠 개발 계획의 반영정도, 내용 충실성, 활용 편의성, 학습 효과성 2. 학습자 만족도 설문조사 결과	정성 정량	A B
		*3. 콘텐츠 유형의 적절성	1. 학습목표에 부합하는 콘텐츠 유형 선정 근거 2. 콘텐츠 유형별 강좌 수	정성	A B
		*4. 콘텐츠 학습시간의 적절성	1. 콘텐츠의 러닝 타임 정책 2. 각 학년도에 개설된 강좌의 평균 러닝 타임 3. 콘텐츠 학습에 대한 LMS 상의 기록	정량	B A B
		*5. 콘텐츠 개발 관리 체제의 적절성	1. 콘텐츠 개발 관리 조직 및 인력 현황 2. 콘텐츠 개발 관리 모형 및 절차 3. 콘텐츠 개발 관리의 문서화 정도 4. 평균 콘텐츠 개발 기간	정성	B A A A

평가 영역	항 목	지 표	평 가 내 용	평가 방법	평가 등급
2.3 수업운영		*6. 품질관리의 적절성	1. 콘텐츠 품질관리의 문서화 정도 2. 품질관리 과정 절차서	정성	A A
		*7. 콘텐츠 품질의 우수성	1. 사용자 인터페이스, 화면 구성 전략의 체계성 2. 학습 내용의 설계 및 구조화 3. 교수 자료의 다양성	정성	A A B
		8. 콘텐츠 개발 실적	1. 콘텐츠 개발 현황[정보공시] 2. 각 연도별 새로운 콘텐츠 개발 건 수 3. 콘텐츠 유지 보수 비율 4. 콘텐츠 개선 요구 및 반영 정도	정량	A A C B
		9. 저작권 관리의 적절성	1. 저작권 관리 문서 2. 저작권 관리를 위한 규정 보유 여부 3. 저작권 관리체계의 적절성	P/F 정성	P P C
		1. 출석관리의 엄정성	1. 과목별 LMS 출석 기능 관리 체계 2. 대리출석 방지 전략 3. 출석관리에 학습시간 반영 현황	정성 정량 P/F	A A P
		*2. 학습 안내 및 촉진활동의 적절성	1. 대학의 학습 안내 및 촉진 활동 전략 및 실적 2. 대학의 학습 안내 및 촉진 활동 전략의 실행 정도 3. 학습 안내 매뉴얼의 적절성	정성 정량	A A A
		*3. 과제 관리의 적절성	1. 대학의 과제 관리 전략 2. 대학의 과제 유형 및 분량 3. 대학의 과제 제출 방법 및 처리 현황	정성	A A A
		*4. 수업운영 질 관리의 충실성 및 적절성	1. 수업 운영 관리 모형 및 절차 2. 수업 운영 관리 조직 및 인력 현황	정성	A B
		5. 강좌 당 학생 수의 적절성	1. 한 강좌 당 학생 수[정보공시 6-나-1] 2. 한 강좌를 운영하는 운영 인력 현황	정성	A A
		*6. 교수·학습전략에서 상호작용의 적절성	1. 수업 계획서의 상호작용 전략의 부합성 2. 교수·학습 전략에 따른 상호작용 전략 3. LMS 상호작용 기능과의 부합성	정성	B A A
		7. 교원-학생	1. 교수-학생간의 상호작용 방법의 다양성	정성	A

평가 영역	항 목	지 표	평 가 내 용	평가 방법	평가 등급
		상호작용의 충실성	2. 상호작용 유형별 교수-학생 상호작용 평균 빈도 수(과목별) 3. 질의에 대한 응답 처리 현황		B B
		*8. 학생-학생 상호작용의 충실성	1. 학생-학생간의 상호작용 방법의 다양성 2. 상호작용 유형별 학생-학생 상호작용 평균 빈도 수 3. 학습자간 상호작용 촉진을 위한 전략 4. 수업 전략 속에서 상호작용의 촉진 정도	정성	A A A A
		9. 교수 활동 지원의 적절성	1. 교수 활동 지원체제 여부 2. 교수 활동 지원 조직 및 인력 현황 3. 자료, 운영, 관리, 평가 등 제반 수업 관련 지원 활동 현황	정성	B A A
		10. 학습활동 지원의 적절성	1. 학습 활동 지원 체제 2. 학습 활동 지원 조직과 인력 3. 각 학년도 학습활동 지원 실적 4. 학생 기초 학력 관리 및 유지 활동 현황	정성	A A A B
		*11. 교수·학습 지원 자료의 충실성	1. 교수자 및 학습자가 수업을 위하여 별도 제작·활용한 교수·학습 자료 2. 전자도서관 활용 실적	정성	A B
		12. 장애인의 웹 접근성에 대한 적절성	1. 장애학생을 위한 장기발전계획 수립 및 위원회 운영 여부 2. 장애학생을 위한 교수 학습지원 체제 및 운영의 적절성 3. 장애인을 위한 콘텐츠 구성의 적절성(인터페이스 등) 4. 장애인을 위한 수강 지원 적절성 5. 장애인을 위한 수업 운영의 적절성 6. 장애학생을 위한 시설·설비의 적절성	정성	B B B B B B
2.4 교수·학습 평가	1. 학습평가의 합리성	1. 교과 목표 및 내용에 따른 평가 전략의 합리성 2. 상대평가 적용 비율 3. 평가 정책 결정 및 평가 절차 4. 평가자료 관리 및 보관의 우수성	정성	B A A A	
	2. 학습평가의 공정성	1. 학습 평가를 위한 체계 및 절차 2. 학습 평가의 부정행위 방지를 위한 제도 및 시스템 3. 성적평가 조건의 학사시스템 반영 여부	정성	A B A	

평가 영역	항 목	지 표	평 가 내 용	평가 방법	평가 등급
		3. 학습평가의 적절성	1. 성적 분포의 타당성 2. 전공과목 성적분포[정보공시 2-나-1] 3. 교양과목 성적분포[정보공시 2-나-2]	정량	A A A
3. 인적자원	3.1 학생	*1. 학생관리 및 학생 지도 관련 상담 체제 현황	1. 대학생활 오리엔테이션 및 상담활동의 적절성 2. 학습관리 상담 및 지도의 충실성 3. 학생서비스 지원의 우수성	정성	A B B
		2. 학생 일반 현황	1. 재학생 충원율[정보공시 4-라-1] 2. 재학률[정보공시 4-마] 3. 외국인 학생 비율(외국 거주 한국학생 포함)[정보공시 4-바] 4. 중도탈락률[정보공시 4-사] 5. 졸업생 현황[정보공시 5-가]	정량	B C B B A
		3. 학생충원현황	1. 신입생 충원율, 경쟁률[정보공시 4-다-1] 2. 기회균형 학생선발 비율[정보공시 4-나] 3. 편입학 선발결과[정보공시 4-라-2] 4. 정원 외 학생 비율 5. 시간제학생 모집 현황		B A B B C
		*4. 학생회 운영실적	1. 학생회 조직 및 운영실적 2. 학생회 지원 실적	정성	B A
		*5. 학생자치활동 현황	1. 동아리 및 스터디 그룹 활동의 충실성 2. 동아리 및 스터디 그룹 지원 실적	정성	B B
		6. 장학금 수혜현황	1. 장학제도 및 운영의 적절성 2. 장학금 수혜기준[정보공시 11-다-1] 3. 구분별 장학금 지급 현황(성적, 특별, 외부 등)[정보공시 11-다-2] 4. 학자금 대출 현황[정보공시 11-다-3]	정량	B B C B
	3.2 교 원	1. 전임교원 확보현황	1. 전체 교원 대비 전임교원 비율 2. 전임교수 1인당 재학생 수 3. 전임교원 확보율 4. 외국인 전임교원 비율 5. 교수인사제도의 공정성 및 운영의 합리성	정량	A A A A A

평가 영역	항 목	지 표	평 가 내 용	평가 방법	평가 등급	
		2. 학과 조교 및 튜터 확보 현황	1. 조교 확보현황 2. 학부 조교 1인당 학생관리 수 3. 튜터 활용의 적절성	정량	A A B	
		*3. 강의담당교원의 전문성	1. 강의담당 교원(내국인 및 외국인)의 박사학위 소지율 2. 담당교과목별 교원의 적합성	정량 정성	B A	
		4. 전임교원의 연구 실적	1. 국내외 학술지 게재 논문 실적 2. 저, 역서 실적	정량	B C	
		*5. 전임교원의 사회봉사 실적	1. 전임교원의 교내, 외 봉사활동	정량	A	
		6. 전임교원의 수업 부담	1. 전임교원 1인당 주당 수업부담시간	정량	B	
		7. 전임교원의 연구비 수혜 실적	1. 연구비 수혜 실적	정량	C	
	3.3 직원	1. 일반행정 직원 수의 적절성	1. 행정직원 현황[정보공시 13-4] 2. 학생 1인당 직원 수 3. 교원 1인당 직원 수	정량	C C B	
		2. 콘텐츠 개발 운영 및 품질 관리 인력의 적절성	1. 개설 교과목 수에 따른 콘텐츠 개발 인력 현황 2. 직원 1인당 담당과목 수 3. 콘텐츠 개발 직원 전문성	정량 정성	A B A	
	4. 물적자원	4.1 시설	1. 교사확보의 적절성	1. 교사 확보율[정보공시 13-라]	P/F	P
			2. 도서관 및 전자도서관의 적절성	1. 장서보유현황 및 교육지원시설로서의 적합성[정보공시 12-가] 2. 도서관예산현황 및 이에 대한 적절성 [정보공시 12-나]	정량	B 해당 없음
			3. 연구소 설치의 적절성	1. 연구소 설치의 적절성 2. 연구소 운영의 적절성[정보공시 12-다]	정량 정성	A B
		4.2 설비	1. 설비 양적 확보의 충분성	1. 서버 및 통신 하드웨어의 충분성 2. 매체제작실 관련 하드웨어의 충분성 3. 기타 시설 양적 확보의 충분성 4. 교육·연구용 시설·설비의 충분성	P/F 정성	P P P B
2. 소프트웨어 양적			1. 사용목적별 충분한 수량 확보 실적	정량	A	

평가 영역	항 목	지 표	평 가 내 용	평가 방법	평가 등급
4.3 시스템		확보실적	2. 서버 및 통신관련 소프트웨어 확보의 적절성 3. 매체제작실 관련 소프트웨어 확보의 적절성	P/F	P P
		1. 학습활동 지원 기능의 우수성	1. 학습 활동 지원 기능의 적절성	P/F	P
		2. 교수활동 지원 기능의 우수성	1. 교수 활동 지원 기능의 적절성	P/F	P
		3. 학습관리시스템 운영자 지원 기능의 우수성	1. 운영자 활동 지원 기능의 적절성	P/F	P
		4. 학사업무 관리 시스템의 우수성	1. 학사업무 관리시스템의 기능 적절성 2. 학사업무 관리 지침과의 연계성	정성	A A
		5. 데이터저장 및 관리의 적합성	1. 데이터 관리의 적절성 및 효율성 2. 데이터 관리 계획의 적절성 3. 주요 항목별 데이터 관리 실적	정량	A A A
		6. 시스템의 안정성과 보안성	1. 학습학사관리 시스템 안정성 확보 노력 2. 재난 발생시 대처 방안의 적절성 3. 정보 보호 관리 계획 및 실적의 우수성 4. 보안 관련 인력 및 교육 실적의 우수성 5. 개인정보 보호의 적절성	정량 정성	A A A B A
	*7. 시스템 유지보수 체계의 적절성	1. 시스템 유지보수 체계의 적절성	정성	B	
5. 경영 및 행정	5.1 대학경영	*1. 대학 총(학)장의 리더십	1. 총(학)장의 경영 실적 2. 총(학)장의 리더십	정성	A A
		2. 대학 발전계획의 우수성	1. 발전계획 수립 및 절차의 적절성 [정보공시 10-가-1] 2. 발전계획의 구체성 및 실현 가능성	정성	A A
		3. 대학 특성화 계획의 우수성	1. 특성화 계획 수립 및 절차의 적절성 [정보공시 10-가-2] 2. 특성화 계획의 구체성 및 실현 가능성	정성	A A
		4. 발전사업의 추진 및 평가실적	1. 발전계획에 의한 사업의 추진 실적 [정보공시 10-가-3]	정량	A B

평가 영역	항 목	지 표	평 가 내 용	평가 방법	평가 등급
			2. 발전계획 추진 상황 평가 노력 및 결과 피드백 정도		
		5. 학생단위 교육비의 적절성	1. 학생 단위 교육비의 적절성[정보공시 8-바] 2. 학생 등록금 의존성의 적절성 3. 교육비환원율의 우수성	정량	B B A
		6. 수익용 기본재산의 적절성	1. 수익용 기본재산 확보금액의 적절성 [정보공시 13-바]	정량	A
		7. 법인회계의 건전성	1. 대학 소유 기본재산과 운영재산의 건전성[정보공시 8-마] 2. 대학 재산의 건전성 3. 세입·세출결산의 건전성	정량 정성	A A A
		8. 학교운영의 적절성	1. 대학적립금의 적절성[정보공시 8-사] 2. 기부금의 적절성[정보공시 8-아] 3. 산학협력단 회계의 적절성[정보공시 8-자]	정성 정량	A B 해당 없음
		9. 학교회계 운영의 적절성	1. 자금집행의 합리성[정보공시 8-바] 2. 자체 및 외부 행·재정 감사기능의 적절성	정성	A A
		10. 자체평가체제의 적절성	1. 자체평가체제의 적절성[정보공시 13-자] 2. 자체평가 조직의 체계성 3. 자체평가체제 활용의 적절성	정성	A A B
	5.2 행정	1. 학생 장학지원의 우수성	1. 교육비 결산 총액 대비 장학금 비율의 우수성[정보공시 11-다]	정량	C
		2. 졸업생의 우수성 및 학생 졸업 후 추수지도 체계의 우수성	1. 졸업생 진학률의 우수성[정보공시 5-나] 2. 졸업생 추수지도 체계의 우수성	정량 정성	C B
		3. 동문회 활성화를 위한 지원	1. 동문회 활성화를 위한 지원의 우수성 2. 발전기금 및 모금활동의 우수성[정보공시 8-아]	정성 정량	D D
		4. 입학관리의 적절성	1. 대학입학전형계획의 적절성[정보공시 3-가) 2. 모집요강의 적절성[정보공시 3-나] 3. 대학 특성화 반영도	정성 P/F	A A B A

평가 영역	항 목	지 표	평 가 내 용	평가 방법	평가 등급
			4. 입시 진행 프로세스의 적절성 5. 입시 전형 선발 기준 준수 여부		P
		5. 수강 및 학적 관리의 적절성	1. 학적관리 지침의 적절성[정보공시 1-나] 2. 수강 및 학적관리의 엄정성	정성	A A
		*6. 학사관련 문서 관리의 적절성	1. 학사관련 문서 관리의 충실성 2. 학사관련 문서 보안의 우수성	정성	A A
		7. 학칙 및 학교운영 규정에 대한 적절성	1. 학칙의 체계성 및 적절성[정보공시 1-가] 2. 학칙 외 학교운영에 관한 규정의 적절성[정보공시 1-나]	정성	B B
		*8. 교원 인사의 합리성	1. 교원 채용 및 재임용 프로세스의 공정성 2. 교원 채용 공고 방법의 적절성 3. 교원 인사 규정 및 보직교수 선발 기준의 합리성	정성	A A A
		9. 예산편성과 집행의 적절성	1. 예산 편성 및 심의 프로세스의 적절성 2. 예산편성 및 집행 실적의 적절성	정성	A A
6. 교육성과	6.1 학교 만족도	1. 재학생의 교육 서비스 만족도	1. 교육내용, 수업의 질, 교원의 전문성, 교육지원 행정 등 측정 2. 재학생의 설문조사 응답률 제시 3. 재학생의 교육서비스 만족도 설문조사 결과 현황 제시	정량	B
		*2. 재학생의 학교위상 만족도	1. 대학에 대한 긍지, 대학 위상 인식, 대학경영 등에 대한 조사 2. 재학생의 설문조사 응답률 3. 재학생의 교육서비스 만족도 설문조사 결과 현황 제시	정량	B
	6.2 사회적 인정	1. 기관 평가 결과 반영의 적절성	1. 사이버대학 학사편람 등 관련 규정 준수 여부 2. 교내 민원발생 건수 및 조치 결과 3. [고등교육법] 제 60조부터 제 62조까지의 시정 명령 등에 관한 위반 내용 및 조치 결과[정보공시 9]	P/F 정성	P B P



평가 영역	항 목	지 표	평 가 내 용	평가 방법	평가 등급
	6.3 연구성과	1. 외국대학과의 교류 적절성	외국대학과의 학점교류, 공동학위, 복수 학위 등 외국대학과의 교류 관련 현황 [정보공시 11-라]	정성	C
	6.4 산학협력	1. 산학협력의 적절성	전임교원 또는 대학 부설 기관 등에서 수행한 전년도 연구비 수혜실적[정보공시 11-가]	정성	B
		2. 산학협력의 우수성	1. 산학협력 실적(위탁교육, 인턴쉽 등, 산업체 위탁, 군 위탁 등)	정성	B

※ 참고 : P는 'pass'

## 2. 자체평가 영역별 평가 결과(요약)

	1영역	2영역	3영역	4영역	5영역	6영역	계	주요 평가 지표
A등급	13	57	15	11	29	0	125	교육이념 및 비전 적절성, 교육과정 구성 체계화, 콘텐츠 내용 및 설계 구조화, 학습상담관리, 연구소 설치, 시스템 안정성, 예산편성 및 심의과정 등
B등급	2	22	20	5	8	5	62	특성화 전략 및 구체성, 콘텐츠 유형별 강좌 수, 수업운영관리조직, 장애학생 수강지원, 재학생 충원율, 학생회 조직 및 운영, 전임교원 주당수업시간 등
C등급	1	2	7	0	2	1	13	저작권 관리, 재학률, 시간제모집 등
D등급	0	0	0	0	2	1	3	동문회 활성화 지원, 발전기금 모금 활동
E등급	0	0	0	0	0	0	0	-
P(pass)	0	3	0	9	1	2	15	저작권 관리 규정, 교사확보, 서버 및 통신 소프트웨어확보, 교수활동 지원, 입시전형 선발 기준 준수, 학사편람 규정 준수 등
F(Fail)	0	0	0	0	0	0	0	-
계	16	84	42	25	42	9	218	-

※ 도서관예산현황 및 이에 대한 적절성(4.1.2.1)부분과 산학협력단 회계의 적절성(5.1.8.3)은 평가하였으나 해당없음 처리함.

### 3. 자체평가 영역별 결과 평가

#### 7

#### 교육계획 영역

##### 가. 평가결과 요약

우리 대학은 2004년 ‘사이버외국어대학교 설립준비위원회’를 구성해 산하 교육 연구 분과에서 평생 교육이념과 원격교육에 적합한 교육목표 설정 연구를 통해 교육목적과 목표를 체계화하였다. 특히 교육목표의 설정 시 외부 리서치 전문기관에 의뢰해 실시하였는데 원격대학에 대한 사회적 기대감과 교육내용에 대한 조사결과가 바탕이 되었다. 2008년에는 교육과학기술부로부터 기존의 평생교육법상의 사이버대학에서 고등교육법상의 원격대학으로 전환인가를 받음으로 인해 고등교육법상의 원격대학에 맞도록 교육목적과 목표는 더욱 구체화되고 체계화되었다.

우리 대학과 각 학부별 교육목적과 목표는 체계적인 연계성을 가지고 있으며 이는 대학일람과 홈페이지를 포함한 각종 학교간행물에 잘 명시되어 있다. 우리 대학은 신문, 방송, 홍보책자, 대학홈페이지, 교외행사 등 다양한 매체와 방법을 통해 교육목적과 목표를 대내외적으로 적극 홍보하고 있다. 아울러 우리 대학의 교육과정은 교육목표와 체계적으로 연계되어 개발 운영되고 있다. 특히 우리 대학의 교육과정은 사회의 기대, 학생들의 의견 수렴 절차와 학부별 교수회의, 교무위원회 등의 승인, 적절한 규정과 지침에 의거하여 합리적으로 운영되고 있다.

##### 나. 강점 및 문제점

- 우리 대학의 교육목표는 중장기 발전계획과 연계된 교육이념 및 교육목적에 부합되며 사회적 요구와 대내외의 전문기관의 의견을 수렴하여 특화된 형태로 성립되었다.
- 우리 대학의 교육과정은 교육목표와 사회적 요구에 부합되도록 하고 있으며 외국어 교육과 국제화 교육을 강화하여 국가와 세계 발전에 기여하고 국제 전문가를 양성하기 위한 특성화 목표에 맞는 정책을 잘 반영하고 있다.
- 우리 대학의 교육과정 운영은 체계적인 운영규정과 지침에 따라 이루어지고 있으며 세부적인 교과목 개설 및 개정원칙의 절차도 적절하게 이루어지고 있다.
- ◆ 교육과정 개발과 특성화를 위해 학생의 개별적 요구 및 산업체와 사회의 요구를 반영하고는 있으나 제한적인 면이 있어 앞으로 더욱 체계적이고 적극적인 자세가 요구된다.

##### 다. 발전방향

- 우리 대학 구성원에게 지속적으로 교육목적과 교육계획을 홍보하도록 하며, 이에 따른 조직 및 예산확보가 요청된다.

- 교육과정 개발과 특성화를 위해 그동안의 교육성과를 분석하며, 대학 구성원 및 산업체, 사회의 다양한 요구와 의견을 수렴하여 온라인 학습 환경 및 원격대학 환경변화에 맞는 교육과정의 점진적인 연구와 이에 따르는 대책이 요구된다.

## 2 수업 영역

### 가. 평가결과 요약

우리 대학은 수업설계과정부터 교육목표와 교육과정이 유기적으로 연관될 수 있도록 교과목 기획, 수업 계획, 콘텐츠 개발 계획을 구체적이고 적절하게 구성하고 있다. 예를 들면 모든 수업관련 계획서는 통합적이고 적절한 절차에 따라 구체적으로 작성되고 있으며, 교과목 기획서 또한 교과목 관련 내용을 명시하고 학습자 분석내용을 추가하여 교수·학습목표에 적합하게 작성되고 있다. 수업계획서와 콘텐츠 개발계획서는 교수·학습 정보 및 운영에 관련된 모든 사항이 교육목표와 연관되어 구체적으로 명시되도록 하고 있다.

우리 대학의 콘텐츠 개발은 재학생을 대상으로 한 학습자 콘텐츠 만족도 조사 결과, 절차, 유형, 학습 시간, 관리체제, 품질관리, 학습 효과성, 품질 등은 모두 우수하며 적절한 것으로 나타났다. 하지만 콘텐츠의 개발실적 및 저작권 관리에 있어서는 교육과학기술부의 요구와 학교의 방침이 상충되는 부분도 일부 있어 원격대학협의회 차원에서 점차적으로 풀어 나가야 할 과제로 판단된다.

우리 대학의 수업운영을 보면 출석관리, 학습안내, 과제관리 등이 적절하게 이루어지고 있으며 강좌당 학생수도 적절한 것으로 나타났다. 또한 원격대학이기에 소홀해 지기 쉬운 상호작용을 강조하여 교수·학생, 학생·학생 사이의 상호작용이 충실하게 이루어 지도록 관리하고 있으며 교수의 교수활동지원, 교수·학습 지원자료 제공, 장애인의 웹접근성 등에 대해 세심한 주의를 기울이고 있다.

우리 대학의 교수·학습평가를 보면 학습평가가 공정하고 적절하게 이루어지고 있어 우수하다고 할 수 있다. 특히 상대평가의 적용비율을 고등교육법 상의 비율에 맞추고 있어 학습평가가 합리적으로 이루어지고 있다.

### 나. 강점 및 문제점

- 개별 수업관련 계획서 및 콘텐츠 개발서는 표준 작성 지침서에 따라 담당교수와 교육공학 전공자가 작성하고 있으며, 최종적으로 콘텐츠관리위원회의 승인을 통해 확정된다. 모든 수업관련 계획서는 콘텐츠관리위원회와 콘텐츠개발실의 검수와 평가를 거치므로 매우 우수한 편이다.
- 우리 대학의 수업운영은 체계적인 시스템에 의거하여 출석관리, 학습안내, 과제관리 등에 이르기까지 철저하고 적절하게 이루어지고 있다.

- 교수·학습평가에 있어서는 부정행위 방지를 위하여 선진화된 e-Test 평가 솔루션을 도입하여 실행하고 있으며 상대평가를 기본으로 하고 있다. 또한 모든 성적평가 규정은 교수자 관리 시스템에 반영되어 처리되고 있다.
- ◆ 학교 방침에 따라 콘텐츠의 개발주기가 적절하게 정해져야 하며 주기에 따른 강의 콘텐츠의 업그레이드 및 교체가 요구된다.
- ◆ 강의평가가 낮은 강의에 대한 효과적이며 적절한 후속조치가 요구된다.

## 다. 발전방향

- 원대협과의 협력작업을 통하여 콘텐츠 개발 주기, 웹표준화, 저작권에 대한 합리적 기준이 수립되어야 한다.
- 과목 특성에 맞는 콘텐츠 수업의 질 관리 강화와 이력관리가 필요하다.
- 효율적인 교수법 개발을 위해 교수학습센터의 활동을 활발히 전개시킬 필요가 있다.

# 3 인적자원 영역

## 가. 평가결과 요약

우리 대학의 전임교원 현황은 교과부 기준을 100% 충족하고 있으며, 확보한 교원의 교수능력 및 연구능력 또한 우수한 편이다. 전임교원의 연구실적 및 사회봉사 활동은 대체로 우수한 편으로 평가되었다.

학생의 학습의지는 충만하며, 총학생회와 학부별 학생회가 구성되어 민주적이고 자율적인 학생자치활동이 이루어지고 있다. 또한 질 높은 콘텐츠 및 시스템 지원이 이루어져 있다. 이에 부흥하는 행정 서비스를 위하여 적절한 수의 직원을 확보하고 있으며, 인사규정 및 교육연수를 통한 인적자원개발에 더욱 힘쓰고 있다.

우리 대학은 높은 신입 충원율을 보이고 있으나, 재등록율이 타 사이버대학에 비해 다소 낮게 나타나고 있다. 튜터와 조교의 확보율은 상당히 높은 편이나 튜터의 활용에서는 좀 더 높은 효율이 요구된다. 전반적인 장학 수혜 현황은 우수한 편으로 나타났으나, 구분별 장학지급 현황은 보통으로 나타났다.

## 나. 강점 및 문제점

- 전임교원 및 조교 확보율은 교원확보 기준을 충분히 만족하며 우수한 전임교원을 확보하고 있다.
- 해당 분야의 전문가들로 구성된 강의 담당교원의 박사학위 소지율이 매우 높다.
- 전임교원은 매우 활발한 교내외 봉사 활동을 하고 있으나, 이에 비하여 연구 활동 실적은 개인의 연구역량에 못 미치는 보통인 편이다.

- 전임교원의 주당 수업시간은 매우 적절한 시간을 유지하고 있다.
- 특기와 적성 개발을 위해 다양한 동아리가 활발하게 활동하고 있으며, 매 학기 우수동아리를 선발하여 행정·재정적 지원을 하고 있다.
- ◆ 외국인 전임교원이 많아 박사학위 소지율과 연구사회봉사실적의 전체 평균이 다소 낮은 편이다.

#### 다. 발전방향

- 체계적인 충원계획에 따라 점진적으로 내국인 전임교원을 충원하여 전임교원 확보율을 높이고 교육 및 연구를 위한 우수한 인적자원 확보 및 지원을 계획하고 있다.
- 학생지원을 위한 커뮤니티의 도입과 졸업 후 추수지도 등의 다양한 프로그램 도입을 추진하고 있으며, 장학금을 확대하고 있다.
- 종합정보시스템 등의 도입을 통해 업무의 효율화를 기하고 행정책임체제를 구현하고자 한다.
- 대·내외적으로 교수의 연구지원을 위한 연구기금 마련을 추진하고 있다.
- 장학기금 확보 및 확충을 통해 재학생의 장학금 비율을 증가시켜 많은 학생이 장학금 수혜를 높이기 위하여 노력해야 한다.

## 4

### 물적 자원 영역

#### 가. 평가결과 요약

물적 자원 영역의 평가는 크게 ‘시설’, ‘설비’, 그리고 ‘시스템’에 대한 평가로 구분하여 평가되었다. 전반적으로 모든 영역에서 교과부나 원격 교육 설비 기준에 맞추어 충분한 시설과 설비 및 서비스를 지원하여 고품질의 교육 지원 시설을 갖추고 있다. 또한 학습학사관리시스템(LMS 및 LCMS), 운영시스템 그리고 유지보안체제시스템에 있어서도 정보보호관리체계에 근거한 체계적인 구축 및 관리가 이루어지고 있음을 확인하였다.

우리 대학의 시설현황을 보면 교사확보, 도서관, 연구소 설치의 적절성 모두 적절히 지원되어 교과부의 기준을 충족하고 있다.

또한, 우리 대학 설비와 시스템 영역인 교수, 학습, 학사관리 영역에서도 적절한 자체공간을 확보하고 설비를 구축하여 우수한 지원시스템을 갖추고 있다.

우리 대학이 계획하고 있는 단독교사가 2013년에 완공되면, 국내사이버대 최고 수준의 교육시설을 확보하게 된다.

#### 나. 강점 및 문제점

- 우리 대학은 한국외국어대학교와의 유기적인 연계를 통하여 대학 운영에 필요한 적절한 공간과 콘텐츠 제작에 필요한 공간을 확보함으로써 더욱 효율적인 학생 지원 서비스가 이루어지고 있다.
- 첨단 IT 기반 시설의 선결 요건인 시스템의 안정성과 학습활동지원이 체계적으로 수행되고 있다. 특히 원격대학 최초로 온라인 화상 특강 서비스를 도입하고 모바일 캠퍼스를 구축하여 최첨단 U-러닝 학습 환경을 점진적으로 발전시켜 가고 있다.

#### 다. 발전방향

- 2011년 우리 대학은 ‘한국교육학술정보원의 스마트 러닝 선도대학’으로 선정되어 스마트러닝 고도화 시스템을 구축하고 있다. 향후 이를 보다 발전시켜 모바일 캠퍼스 학습의 효율성을 더욱 강화시켜야 할 것이다.
- 기존의 노후한 장비 교체, 보안 장비 강화, 웹 방화벽 도입 등의 정보 인프라 강화에 더욱 노력을 기울여야 할 것이다. 특히 국가차원의 개인정보보호법이 강화됨에 따라 보안관리 기초 지식 및 정보시스템에 관한 정보보호교육지침을 더욱 강화하고 제도화하여야 한다.

## 5

### 경영과 행정영역

#### 가. 평가결과 요약

우리 대학은 경영과 행정에 필요한 의사 결정 기구가 체계적으로 운영되고 있으며 대학 경영 정책 결정과 추진에 총장의 리더십이 잘 발휘되고 있다. 설립인가 당시부터 학교의 경영과 교육의 혁신을 위해 합리적인 장단기 발전계획을 수립해 왔으며 이는 설립인가 신청서, 대학발전 자문보고서 등을 통해 명문화되고 구체화되어 ‘사이버한국외국어대학교 비전 2016’으로 집대성되었다.

또한 관련 법령을 엄격히 준수하며 건전하게 재산을 운영 관리하고 있으며, 외부감사결과 회계 투명성과 신뢰성을 인정받고 있다. 이는 우리 대학이 예산편성 및 효율적인 집행을 위한 통제 및 견제기능을 잘 갖추고 있기 때문이다.

교육비대비 장학금비율과 동문회활성화를 위한 지원에 있어서는 향후 더 개선의 여지가 필요하며 이는 앞으로 졸업생의 수가 점점 확대되고 장학금을 위한 재원이 더 확보되어감에 따라서 향상될 것으로 사료된다.

#### 나. 강점 및 문제점

- 합리적인 의사결정을 위해 15개 이상의 위원회가 구성되어 활발하게 활동하고 있다.
- 합리적이고 투명하게 자금집행을 하고 있으며 자체 및 외부감사를 통해 확인하고 있다.

- 예산 편성 및 심의가 적절한 절차를 거쳐 진행되고 있다.

#### 다. 발전방향

- 대학 발전 및 규모 증대에 따른 내부 및 외부감사를 실시하여 행·재정상의 투명성을 더욱 확보하고 안정을 기할 예정이다.
- 국내최초 원격 TESOL대학원의 개설을 통해서 ‘사이버한국의국어대학교 비전 2016’의 지속적인 발전계획의 추진과 이행점검을 계획하고 있다.

## 6

### 교육성과 영역

#### 가. 평가결과 요약

재학생을 대상으로 한 교육성과에 대한 만족도 설문조사 결과, 재학생의 교육만족도와 학교위상 만족도 모두 우수한 것으로 평가되었다. 이는 뛰어난 교육성과를 나타내는 징표라 할 수 있다. 아울러 우리 대학은 교과부 대학학사 운영지침을 충실히 이행하고 있으며, 교내에서 발생하는 민원을 다양한 통로를 통해 접수하고 신속하게 적절한 조치를 취하고 있는 것으로 나타났다. 또한 우리 대학은 고등교육법 관련한 위반 사항이 전무하다.

한편 우리 대학은 온라인 대학의 태생적 한계를 넘어 다양한 외국 대학과 해외 어학연수 및 교육실습 등을 통해 적극적인 학술교류를 꾸준히 진행하고 있다.

이밖에도 우리 대학은 전임교원들의 대외연구 활동, 산학 협력 등을 통해 활발한 외부 교류 활동을 진행하고 있다.

#### 나. 강점 및 문제점

- 글로벌 인재 육성이라는 교육의 목적 아래 다양한 방법으로 재학생들의 해외 학술 활동을 독려하고 진행해 오고 있다.
- 교육 내용과 교육 행정지원 서비스 등에서 교육의 수혜자들을 매우 만족시키는 운영을 하고 있다.

#### 다. 발전방향

- 해외 대학이 필요로 하는 한국어 및 한국 문화에 관한 교육용 콘텐츠를 개발하여 교류 확대를 위한 도구로 활용하여야 할 것이다.
- U-Learning연구소를 중심으로 온라인 교수학습 방법에 관한 연구를 지속적으로 진행하여 기술 개발에 힘쓰도록 한다.



- 대외인지도 강화를 위하여 평상 시 학교 이미지 홍보를 실시하며 학부별 특화된 홍보 전략을 수립하여 특정 수요층을 대상으로 한 지속적인 홍보 및 관리를 실시한다.